

SPEAK JAPANESE WITH CONFIDENCE!



With New
MANGA
Illustrations

ESSENTIAL JAPANESE

PHRASEBOOK & DICTIONARY

- Over 1,500 practical phrases for everyday use
- A dictionary with over 2,000 terms and expressions
- The latest Japanese vocabulary and phrases for smartphones, social media and more
- Manga illustrations provided as visual cues for language use in context

TUTTLE

SPEAK JAPANESE WITH CONFIDENCE!

ESSENTIAL JAPANESE

PHRASEBOOK & DICTIONARY

TUTTLE Publishing

Tokyo | Rutland, Vermont | Singapore

OceanofPDF.com

Contents

Introduction

Pronunciation guide

Basic grammar

1. The Basics

1.1 Personal details

1.2 Today or tomorrow?

1.3 What time is it?

1.4 One, two, three...

1.5 The weather

1.6 Here, there...

1.7 What does that sign say?

1.8 Legal holidays

2. Meet and Greet

2.1 Greetings

2.2 Asking a question

2.3 How to reply

2.4 Thank you

2.5 I'm sorry

2.6 What do you think?

3. Small Talk

3.1 Introductions

3.2 I beg your pardon?

3.3 Starting/ending a conversation

- 3.4 A chat about the weather
- 3.5 Hobbies
- 3.6 Invitations
- 3.7 Paying a compliment
- 3.8 Intimate comments/questions
- 3.9 Congratulations and condolences
- 3.10 Arrangements
- 3.11 Being the host(ess)
- 3.12 Saying good-bye

4. Eating Out

- 4.1 At the restaurant
- 4.2 Ordering
- 4.3 The bill
- 4.4 Complaints
- 4.5 Paying a compliment
- 4.6 The menu

5. Getting Around

- 5.1 Asking directions
- 5.2 The car
- 5.3 The gas station
- 5.4 Breakdowns and repairs
- 5.5 Renting a vehicle
- 5.6 Bicycles/mopeds
- 5.7 Hitchhiking

6. Arrival and Departure

- 6.1 General
- 6.2 Customs
- 6.3 Luggage

6.4 Questions to passengers

6.5 Tickets

6.6 Information

6.7 Airports

6.8 Trains

6.9 Taxis

7. A Place to Stay

7.1 General

7.2 Hotels/B&Bs/apartments/holiday rentals

7.3 Complaints

7.4 Departure

7.5 Camping

8. Money Matters

8.1 Banks

8.2 Settling the bill

9. Mail, Phone and Internet

9.1 Mail

9.2 Telephone

9.3 Internet/email/social media

10. Shopping

10.1 Shopping conversations

10.2 Food

10.3 Clothing and shoes

10.4 Cameras

10.5 At the hairdresser

11. Tourist Activities

11.1 Places of interest

11.2 Going out

11.3 Booking tickets

12. Sports Activities

12.1 Sporting questions

12.2 By the waterfront

12.3 In the snow

13. Health Matters

13.1 Calling a doctor

13.2 What's wrong?

13.3 The consultation

13.4 Medications and prescriptions

13.5 At the dentist

14. Emergencies

14.1 Asking for help

14.2 Lost items

14.3 Accidents

14.4 Theft

14.5 Missing person

14.6 The police

15. English-Japanese Word List

OceanofPDF.com

Introduction

Welcome to the Tuttle Essential Language series, covering all of the most popular Asian languages. These books are basic guides to communicating in the language. They're concise, accessible and easy to understand, and you'll find them indispensable on your trip abroad to get you where you want to go, pay the right prices and do everything you're planning to do.

This guide is divided into 15 themed sections and starts with a pronunciation table which explains the phonetic pronunciation of all the words and sentences you'll need to know, and a basic grammar guide which will help you construct basic sentences in the language. At the end of the book is an extensive English–Japanese word list.

Throughout the book you'll come across boxes with a  symbol beside them. These are designed to help you if you can't understand what your listener is saying to you. Hand the book over to them and encourage them to point to the appropriate answer to the question you are asking.

Other boxes in the book—this time without the  symbol—give alphabetical listings of themed words with their English translations beside them.

For extra clarity, we have put all phonetic pronunciations of the foreign language terms in *italic*.

This book covers all topics you are likely to come across during the course of a visit, from reserving a room for the night to ordering food and drink at a restaurant and what to do if you lose your credit cards and money. With over 2,000 commonly used words and essential sentences at your fingertips you can rest assured that you will be able

to get by in all situations, so let **Essential Japanese** become your passport to learning to speak with confidence!

OceanofPDF.com

Pronunciation guide

Japanese is very easy to pronounce. It is made up of strings of syllables (**a**, **ka**, **ta**, etc.) which just join together following very simple rules of pronunciation (e.g. **anata** is *a-na-ta*). Unlike English, each syllable has mostly even stress and combinations of vowels (**e-i**, **a-i**, etc.) do not represent completely new sounds.

Vowels

Japanese has five vowels, pronounced either long or short. Distinguishing the length is very important as sometimes the meaning depends on the difference (e.g. **ojisan/ojiisan**, terms of address to a middle-aged man and an old man respectively). Note that a final **e** is always pronounced (e.g. **sake**, rice wine, is pronounced close to *sakay*).

a	like a in America	a	asa	<i>asa</i>
ā	ah (as in the exclamation !)	ah	mā	<i>mah</i>
e	e as in pet or ay is in sway , but shorter	e ay	desu sake	<i>des</i> <i>sakay</i>
ē	eh sounded long, like ere in there	eh	eeto-ne	<i>eh-to-nay</i>
i	like i in pit , though slightly longer	i	nichi	<i>nichi</i>
ī	ee as in keep	ee	iie	<i>ee-ye</i>
o	o as in top	o	yoru	<i>yoru</i>
ō	ou as in four	oh	kyō	<i>kyoh</i>
u	u as in put	u	haru	<i>haru</i>
ū	oo as in coop	oo	chūmon	<i>choomon</i>

Consonants

Most consonants are pronounced in a similar manner to English.

b	b as in bat	<i>b</i>	bin	<i>bin</i>
ch	ch as in chip	<i>ch</i>	nichi	<i>nichi</i>
d	d as in day	<i>d</i>	dame	<i>damay</i>
f	f as in food	<i>f</i>	fuyu	<i>fu-yu</i>
g	g as in give	<i>g</i>	gogo	<i>gogo</i>
h	h as in hat	<i>h</i>	haru	<i>haru</i>
j	j as in jump	<i>j</i>	niji	<i>niji</i>
k	k as in king	<i>k</i>	koko	<i>koko</i>
m	m as in mat	<i>m</i>	totemo	<i>totemo</i>
n	n as in nut ; at the end of a word may be more like ng ng as in thing	<i>n</i> <i>n(g)</i> <i>ng</i>	namae yen	<i>nama-e</i> <i>yen (g)</i>
p	p as in pat	<i>p</i>	ringo	<i>ring-o</i>
r	Somewhere between English r , l and d . Never rolled r ; more like r in car	<i>r</i>	posuto raigetsu	<i>pos-to</i> <i>rai-gets</i>
s	s as in start	<i>s</i>	semete	<i>semetay</i>
sh	sh as in ship	<i>sh</i>	shio	<i>shi-o</i>
t	t as in tip	<i>t</i>	dMshite	<i>doh-shtay</i>
ts	ts as in hits	<i>ts</i>	itsu	<i>its</i>
w	w as in watt	<i>w</i>	wakaru	<i>wakaru</i>
y	y as in yes	<i>y</i>	yoru	<i>yoru</i>
z	z as in zoo	<i>z</i>	mizu	<i>mizu</i>

Note: when **i** and **u** follow **k**, **s**, **t**, **h**, **p** or come between two of them, they become very shortened and are often not heard at all (e.g. **desu** becomes *des* and **mimashita** becomes *mimashta*).

Vowel combinations

Basically, each vowel should be pronounced separately. The most common combinations are:

ai **ai** as in **high**

ai

hai

high

ao **ow** as in **now**

ow

nao

now

ei **ay** as in **play**

ay

rei

ray

ue **weigh** as in **weight**

eai

ue

weigh

OceanofPDF.com

Basic grammar

1 Sentence construction

The greatest difference between Japanese and English sentences is the position of the verb. In Japanese the verb always comes last, giving the basic structure as subject–object–verb:

<i>Sensei wa</i>	<i>michi o</i>	<i>oshiemashita</i>
Teacher	way	showed (me)

2 Parts of speech

Nouns Japanese nouns have no articles and no plural forms. *Zasshi* (magazine), for example, could mean “a/the magazine,” “magazines,” or “the/some magazines.” This might sound potentially confusing to English speakers who expect the clear distinctions that articles and plurals give. In actuality, though, very little confusion exists, because Japanese has ways of indicating number when it is necessary (see chapter 1).

Pronouns Japanese uses pronouns far less than in English. They are in fact often omitted when in the subject position. In English we have to say “who went” in the sentence “I went to Kyoto yesterday” if it is clear you are talking about yourself, in Japanese you can merely say *kinoo Kyoto e ikimashita* (yesterday to-Kyoto went). The most frequently used pronouns in Japanese are *watasi* (I) and *anata* (you); ‘he’, ‘she’ and ‘they’ are far more uncommon.

Adjectives Like in English, Japanese can use adjectives in two ways, before the noun they describe (*mushi-atswee hi*, a **humid** day) or following it (*kyoo wa mushi-atswee desu*, today is **humid**). In

grammatical terms, adjectives can in fact function as verbs, and have tenses like verbs (see below).

Verbs The verb is probably the most important element in the Japanese sentence, since it is quite possible for the sentence to consist of a verb and nothing else:

tabemashita (I, we, he, she, they, you, **ate**
etc.)

Functions like tense, negation and level of politeness are shown by adding suffixes to the base form of the verb.

Whereas in English tense and agreement are probably the most important things about a verb, in Japanese the verb is the main way gradations of social status are marked. In the modern language there are three basic levels of politeness: the plain, or informal; the polite, or formal; and the honorific. If you look up a verb in the word list you will find it written in the base, or plain, form: for example, *taberu* (to eat) or *miru* (to see). This is the form used in informal conversation, so, for example, you might say to a friend *Ashita ee restoran ni iku* (tomorrow I— to a good restaurant—am going).

However, when you talk to people you have only just met or to someone senior to you, you must use the polite form, for example, *Ashita ee restoran ni ikimasu*. The **-masu** ending always indicates the polite level. The honorific level is used when someone wishes to show extreme politeness, either because of their own humble position (a shop assistant to a customer, for example) or because of the exalted nature of the person he or she is speaking with (like a company president). Honorific language is very complicated and even Japanese people find it difficult. In this phrasebook, the informal level has been used in close personal situations, the polite in general conversation, and the honorific only when showing how someone in a service situation might address you.

In comparison to English the form of Japanese tenses is simple. The future tense has the same form as the present, so that *tabemasu* could mean “I eat” or “I will eat.” The past is shown by adding the suffix **ta**: *tabemashita* (I ate), *mimashita* (I saw). The only other form used for tense is the continuative, made using the suffix **te**: *tabete imasu* (I am eating); *tabete imashita* (I was eating). English speakers may find the lack of a perfect tense (I have done—) confusing, but Japanese employs other, non-verb forms, to express this.

The negative is made by adding the suffix **nai** to the plain form of the verb, for example, *tabenai* (I do not eat), or the suffix **n** to the polite *masu* ending, for example, *tabemasen* (I do not eat).

3 Particles

Japanese is very different from English in that the relationships between the various parts of speech are shown by the use of particles. English uses word order to indicate meaning: “the dog bit the man” and “the man bit the dog” are different entirely because of the order in which the words come in a sentence. In Japanese the meaning is not dependent on word order but on particles; the doer of the action (subject) is shown by the particle **ga** and receiver of the action (object) is shown by the particle **o**:

<i>inu</i>	ga	<i>hito</i>	o	<i>kanda</i>
the dog	(subject)	the man	(object)	bit

<i>hito</i>	ga	<i>inu</i>	o	<i>kanda</i>
the man	(subject)	the dog	(object)	bit

Japanese has another particle, **wa**, which often marks the subject as well. This has the function of pointing out a particular word and making it stand out from the rest of the sentence as the topic.

<i>kono seki</i>	wa	<i>aite imasu</i>	ka?
------------------	-----------	-------------------	------------

this seat (as for, free (Q)?
subject)

koko ni **wa** *nani ka* *omoshiroi no ga arimasu-ka?*
here (as for, what interesting is (Q)?
subject)

The above examples also show the use of the question-making particle (Q) or **ka**. Another important particle is **no**, used principally to join nouns together, so functioning like the English possessive.

watasi **no** *namae*
my (possessive particle) name

igirusu **no** *shimbun*
English (possessive particle) newspaper

Other particles act like English prepositions: **ni** (at, in, on, to), **e** (to a place), **de** (at, with), **kara** (from), **made** (to, until), and **yori** (from).

4 Some useful grammatical forms

The phrase book has shown you how to say things as you need them in different situations. Let us bring together some useful forms that might help you to make new sentences, using words from the word list.

Please do something A general imperative is the **-te kudasai** (*-te kudasai*) ending added to a verb:

<i>taberu</i> (eat)	<i>tabete kudasai</i>	please eat
<i>miseru</i> (show)	<i>misete kudasai</i>	please show me
<i>kuru</i> (come)	<i>kite kudasai</i>	please come
<i>kaku</i> (write)	<i>kaite kudasai</i>	please write

You can negate this with the phrase **naide kuda-sai** (*nai-de kuda-sai*):

<i>taberu</i>	<i>tabenaide kuda-sai</i>	please don't eat
<i>miseru</i>	<i>misenaide kuda-sai</i>	please don't show me
<i>kuru</i>	<i>konaide kuda-sai</i>	please don't come
<i>kaku</i>	<i>kakanaide kuda-sai</i>	please don't write

Have to do The most common way of showing necessity is **-nakereba narimasen**:

<i>iku</i>	<i>ikanakereba narimasen</i>	I have to go
<i>suru</i>	<i>shinakereba narimasen</i>	I have to do
<i>miru</i>	<i>minakereba narimasen</i>	I have to see

Want You can show that you want to do something by adding **-tai n(o) desu** (*-tai n(o) des*) to the verb:

<i>iku</i>	<i>ikitai n desu</i>	I want to go
<i>yomu</i>	<i>yomitai n desu</i>	I want to read
<i>miru</i>	<i>mitai n desu</i>	I want to see

Please When you want someone to do something for you, say **onegai shimasu**, literally "I beg of you". This is a useful phrase that can be used in a variety of ways. If someone offers to do something for you, you can use it to accept:

<i>Beeru wa doo desu-ka?</i>	Would you like some beer?
<i>onegai shimasu</i>	yes, please

If you want an item in a shop, say what it is with '**onegai shimasu**':

<i>hon onegai shimasu</i>	a book, please
<i>pan onegai shimasu</i>	bread, please

Useful verbs Two of the most useful verbs are **desu** (*des*), equivalent of 'is/are' and **arimasu** (*arimas*), 'there is/are':

Watasi wa Igirisujin desu

I **am** English

Aita heya wa arimasu-ka?

Are there any vacancies?

5 A final tip

The Japanese language is full of loan words, most of them from English. They are used to name things, and so are almost always nouns. If you get stuck for a word, try pronouncing the English word slowly in a Japanese way. For example, if you pronounce 'bus station' syllable by syllable, *ba-su su-tay-shon*, this will turn out to be a perfectly understandable Japanese word.

The Japanese writing system

Written Japanese combines three different scripts, *hiragana*, *katakana* and *kanji*. *Hiragana* consists of 46 syllabic characters and is used to write the grammatical elements of the Japanese sentence, like particles and verb endings. *Katakana* also has 46 characters, and is used to write foreign words. The meaningful component of the sentence is written with *kanji* (Chinese characters), that is, nouns, adjectives, some adverbs and the base form of verbs.

Igirisu no hon o kaimashita

I bought an English book

Igirisu will be written in *katakana*, being a foreign word, *hon* and *ka* in Chinese characters, and the remaining syllables in *hiragana*.

Place names on station notice boards will almost always be written in *kanji*, but the pronunciation in *hiragana* is also given beneath. In the large cities, the pronunciation in the Latin alphabet (*romaji*, 'Roman letters') will also appear. The *kanji* gives the meaning to the word. For example, To-kyo means 'eastern capital', O-saka means 'great slope', Hane-da means 'field of wings' and Roppon-gi means 'six trees.'



1. The Basics

1.1 Personal details

1.2 Today or tomorrow?

1.3 What time is it?

1.4 One, two, three...

1.5 The weather

1.6 Here, there...

1.7 What does that sign say?

1.8 Legal holidays

1.1 Personal details

In Japan the family name precedes the given name, which is followed by a title. The title *-san* (Mr, Mrs and Miss) can be attached either to the surname or the given name. Small children are addressed by their given name plus *-chan*, and boys by either their given name (among friends) or their surname (at school, for example) plus *-kun*. Subordinates in companies may be addressed by their surname plus *-kun*. Anyone regarded as an intellectual is called **sensei** (*sen-say*, 'teacher').

your name

o-nama-e

お名前

my name/given name(s)

nama-e

名前

surname

myohji/say

名字(苗字) / 姓

address

joo-sho

住所

postal/zip code

yoobin bangoh

郵便番号

sex (male/female)

say-bets (dan/jo)

性別(男 / 女)

nationality

koku-seki

国籍

date of birth

say-nen-gappi

生年月日

place of birth

shushoh-chi

出生地

occupation

shoku-gyoh

職業

married/single/divorced

ki-kon/mi-kon/ri-kon

既婚／未婚／離婚

(number of) children

ko-domo (no kazu)

子供(の数)

passport/identity card/driving license number

pasu-pohto (ryo-ken)/mibun shoh-may-sho/men-kyo-shoh bangoh

パスポート(旅券)／身分証明書／運転免許証番号

1.2 Today or tomorrow?

What day is it today?

Kyoh wa nan-yohbi des-ka?

今日は何曜日ですか。

Today's Monday

Kyoh wa gets-yohbi des.

今日は月曜日です。

– Tuesday

Kyoh wa ka-yohbi des.

今日は火曜日です。

– Wednesday

Kyoh wa swee-yohbi des.

今日は水曜日です。

– Thursday

Kyoh wa moku-yohbi des.

今日は木曜日です。

– Friday

Kyoh wa kin-yohbi des.

今日は金曜日です。

– Saturday

Kyoh wa do-yohbi des.

今日は土曜日です。

– Sunday

Kyoh wa nichi-yohbi des.

今日は日曜日です。

What's the date today?

Kyoh wa nan-gats nan-nichi des-ka?

今日は何月何日ですか?

in January

ichi-gatsu-ni

一月に

since February

ni-gatsu-kara

二月から

in spring

haru-ni

春に

in summer

natsu-ni

夏に

in autumn

aki-ni

秋に

in winter

fuyu-ni

冬に

2017

ni-sen joo-shichi nen

2017年

the twenty-first century

nijoo-is-say-ki

21世紀

What's the date today?

Kyoh wa nan-nichi des-ka?

今日は何日ですか?

Today's the 24th.

Kyoh wa nijoo-yokka des.

今日は24日です。

Monday 3 November 2017

ni-sen joo-shichi nen joo-ichi-gats mikka gets-yohbi

2017年11月3日 月曜日

in the morning

asa ni

朝に

in the afternoon

gogo ni

午後に

in the evening

yoogata ni

夕方に

at night

yoru ni

夜に

this morning

kesa

今朝

this afternoon

kyoh no gogo

今日の午後

this evening

kyoh no yoogata

今日の夕方

tonight

kom-ban

今晚

last night

saku-ban

昨晚

this week

kon-shoo

今週

next month

rai-gets

来月

last year

kyo-nen

去年

next...

tsugi no

次の

in...days/weeks/months/years

...nichi/shookan/ka-getsu/nenkan de

…日／週間／か月／年間で

...weeks ago

...shookan ma-e-ni

…週間前に

day off

kyoo-jitsu

休日

1.3 What time is it?

What time is it now?

Ima nanji des-ka?

今何時ですか?

It's nine o'clock

(gozen) ku-ji des.

(午前) 9時です。

– five past ten

(gozen) joo-ji go-fun...

(午前) 10時5分…

– a quarter past eleven

(gozen) joo-ichi-ji joo-go-fun...

(午前) 11時15分…

– twenty past twelve

(gogo) joo-ni-ji ni-juppun...

(午後) 12時20分…

– half past one

(gogo) ichi-ji han...

(午後) 1時半…

– twenty-five to three

(gogo) ni-ji san-joo-go-fun...

(午後) 2時35分…

– a quarter to four

(gogo) san-ji yon-joo-go-fun...

(午後) 3時45分…

– ten to five

(gogo) yo-ji go-juppun...

(午後) 4時50分…

– twelve noon

joo-ni-ji/shoh-go...

12時／正午…

– midnight

yo-naka no joo-ni-ji...

夜中の12時…

half an hour

san-juppun-kan

三十分間

What time?

Nanji?

何時？

What time can I come by?

Nanji ni kureba ee des-ka?

何時に来ればいいですか？

At...

... ni

…に

After...

... *sugi-ni*

…過ぎに

Before...

... *ma-e-ni*

…前に

Between...and...

... *to ... no aida-ni...*

…と…の間に

From...to...

... *kara ... made*

…から…まで

In...minutes

... *fun go-ni*

…分後に

– an hour

ichi-jikan go ni

1時間後に

– hours

... *jikan go-ni*

…時間後に

– a quarter of an hour

joo-go-fun go-ni

15分後に

– three quarters of an hour

yon-joo-go-fun go-ni

45分後に

early/late

haya-sugi-mas/oso-sugi-mas

早過ぎます / 遅過ぎます

on time

mani-at-tay/... ni mani-a-imas

間に合って / ...に間に合います

I will be a little bit late.

Sukoshi okuremas.

少し遅れます。

I am sorry I am late.

Okurete sumi masen.

遅れてすみません。

1.4 One, two, three...

Numbers are rarely used on their own, but joined with ‘counters’ that are placed after any of the numbers in the list below. For example, the counter for books is *satsu*, so that ‘one book’ is *is-satsu*, ‘two books’ is *ni-satsu*, etc.

Some of the most common counters are:

時 *ji* (hour): *ichi-ji* (1 o’clock), *ni-ji* (2 o’clock)

時間 *jikan* (hours): *ichi-jikan* (1 hour), *ni-jikan* (two hours)

枚 *mai* (for flat objects like sheets of paper): *ichi-mai*, *ni-mai*, etc.

円 *yen* (the Japanese currency): *hyaku-en* (100 yen), *sen(g)-en* (1000 yen)

台 *dai* (for machines like cars and bikes): *ichi-dai, ni-dai*, etc.

杯 *hai* (cups): *koh-hee ni-hai* (two cups of coffee), *o-cha go-hai* (five cups of tea)

本 *hon* (for cylindrical objects, like chopsticks, cigarettes, etc.): *ip-pon, ni-hon, sam-bon*

人 *nin* (people): *san-nin* (three people), *roku-nin* (six people). The words for one and two people are different: *hi-to-ri* (one person) and *fu-ta-ri* (two people).

Counters for one to ten are unnecessary if you use the alternative Japanese numbering system (indicated in brackets in the list). For example, *Hambahgah fu-tatsu kuda sai* is “Two hamburgers, please.”

0	<i>ray/zero</i>
1	<i>ichi (hi-tots)</i>
2	<i>ni (fu-tats)</i>
3	<i>san (mits)</i>
4	<i>shi/yon (yots)</i>
5	<i>go (i-tsuts)</i>
6	<i>roku (muts)</i>
7	<i>shichi/nana (na-nats)</i>
8	<i>hachi (yats)</i>
9	<i>ku/kyoo (koko-nots)</i>
10	<i>joo/ju (toh)</i>
11	<i>joo-ichi</i>
31	<i>san-joo-ichi</i>
32	<i>san-joo-ni</i>
40	<i>yon-joo</i>
50	<i>go-joo</i>
60	<i>roku-joo</i>
70	<i>nana-joo</i>
80	<i>hachi-joo</i>

90 *kyoo-joo*
100 *hyaku*
101 *hyaku ichi*
110 *hyaku joo*
120 *hyaku ni-joo*
200 *ni-hyaku*
300 *sam-byaku*
400 *yon-hyaku*
500 *go-hyaku*
600 *rop-pyaku*
700 *nana-hyaku*
800 *hap-pyaku*
900 *kyoo-hyaku*
1000 *sen/issen*
1100 *sen hyaku*
2000 *ni-sen*
3000 *san-zen*
8000 *has-sen*
10,000 *ichi-man*
20,000 *ni-man*
100,000 *joo-man*
a million *hyaku-man*
one hundred million *ichi-oku*

1st *dai-ichi* 第一

2nd *dai-ni* 第二

3rd *dai-san* 第三

once *ichi-bai* 一倍

twice *ni-bai* 二倍

triple *sam-bai* 三倍

half *ham-bun* 半分

a quarter *yon-bun no ichi* 四分の一

a third *sam-bun no ichi* 三分の一

a couple, a few, some *iku-ts ka no/ni, san* いくつかの／二、三

$2 + 4 = 6$ *ni tas yon wa roku* 2たす4は6

$4 - 2 = 2$ *yon hiku ni wa ni* 4ひく2は2

$2 \times 4 = 8$ *ni kakeru yon wa hachi* 2かける4は8

$4 \div 2 = 2$ *yon waru ni wa ni* 4割る2は2

odd/even *ki-soo no/ goo-soo no* 奇数の／偶数の

total *zem-bu (de)* 全部(で)

6×9 *Yoko roku meh-toru, tate kyoo meh-toru* 縦6メートル、横6メートル

1.5 The weather

Is the weather going to be good/bad?

Ee/waru-i tenki ni narimas-ka?

いい／悪い天気になりますか?

Is it going to get colder/hotter?

Samuku/atsuku narimas-ka?

寒く／暑くなりますか?

What's the weather going to be like today/tomorrow?

Kyoh/ashta no tenki yo-hoh wa doh des-ka?

今日／明日の天気予報はどうですか?

Is it going to rain?

Amay ni narimas-ka?

雨になりますか?

Is there going to be a storm?

Arashi ni narimas-ka?

嵐になりますか?

Is it going to snow?

Yuki ni narimas-ka?

雪になりますか?

Is it going to freeze?

Kohri ga harimas-ka?

氷が張りますか?

Nice breeze

Ee kaze des-ne

いい風ですね

Is there going to be a thunderstorm?

Rai-u ni narimas-ka?

雷雨になりますか?

Is it going to be foggy?

Kiri ga tachimas-ka?

霧が立ちますか?

The weather's changing

Tenki ga kuzuremas

天気かぐずれます

It's cooling down

Suzushiku narimas

涼しくなります

What temperature is it going to be?

Ondo wa nandou gura-i deshoka?

気温は何度ぐらいでしょうか?

chilly

hada-zamui

肌寒い

clear

kaisei

快晴

cloudy

kumori

曇

cold

samui

寒い

stormy

arashi

嵐

hot

atswee

暑い

typhoon

taifoo

台風

mild

odayaka

穏やか

heat wave

kokusho

酷暑

sunny

hiatari no yoi

日当りのよい

thunderstorm

kaminari

雷雨

wet

uten

雨天

squalls

sukohru

スコール

snow

yuki

雪

hail

hyo

ひょう

warm

attakai

暖かい

damp

shimeppoi

湿っぽい

overcast

donyori shita

どんよりした

rainy season

tsuyu

梅雨

...degrees (above/ below zero)

(hyotenka)...do

(氷点下) …度

muggy

mushi-atswee

蒸し暑い

drizzle

kirisame

霧雨

fine

ee tenki

いい天気

shower

niwaka-ame

にわか雨

wind

kaze

風

windy

kaze no aru

風のある

scorching hot

mosho

猛暑

light/moderate/strong wind

kasuka-na/odayaka-na/tsuyoi kaze

かすかな／おだやかな／強い風

fog

kiri

霧

frost

shimo

霜

sleet

mizore

霰

rain

ame

雨

1.6 Here, there...

See also [5.1 Asking directions](#)

here/there

koko/soko/a-soko

ここ／そこ／あそこ

somewhere

doko-ka

どこか

nowhere

doko ni mo...nai

どこにも…ない

everywhere

doko ni demo

どこにでも

far away/nearby

toh-i/chi-kai

遠い…近い

right/left

migi no hoh ni/hidari no hoh ni

右の方に／左の方に

to the right/left of

... no migi ni/... no hidari ni

…の右に／…の左に

straight ahead

mas-sugu

真っ直ぐ

via

... kay-yu de

…経由で

in

... no naka ni

…の中に

on

... no u-e ni

…の上に

under

... no shta ni

…の下に

against

... ni tai-shtay

…に対して

opposite

... no mukoh-gawa ni

…の向こう側に

next to

... no tonari ni

…の隣に

near

... no soba ni

…の側に

in the center

... no man-naka ni

…の真ん中に

forward

ma-e ay

前へ

down

shta ay

下へ

up

u-e ay

上へ

inside

naka ay

中へ

outside

soto ay

外へ

at the front/in front of

ma-e ni/... no ma-e ni

前に/…の前に

at the back/behind

ushiro ni/ ushiro ay

後に/後へ

in the north

kita no hoh ni

北の方に

to the south

minami no hoh ni

南の方へ

from the west

nishi no hoh kara

西の方から

from the east

hi-gashi no hoh kara

東の方から

1.7 What does that sign say?

Emergency brake

Kinkyu bureki/Hijo bureki

緊急ブレーキ／非常ブレーキ

Emergency exit

Kinkyu deguchi/Hijoguchi

緊急出口／非常口

Please do not touch.

Te o furenaide kuda-sai.

手をふれないでください。

Do not disturb.

Okosanaide kuda-sai.

起こさないでください。

Pay here

O-kaikei/O-shiharai

お会計／お支払

Fire escape

Hinan/Hijo kaidan

避難階段／非常階段

No Smoking

Kinen/Kitsuetsu kinshi

禁煙／喫煙禁止

Do not use cell phone(s) here.

Kay-tai denwa no tsoowa wa go-enryo kuda-sai,

携帯電話の通話はご遠慮下さい。

Private (property)

Shiyuchi

私有地

Reception

Uketsuke

受付け

Push/pull

Osu/Hiku

押／引く

Out of order

Koshok choo

故障中

Reserved

Yoyakuzu

予約済

Waiting room

Machiai-shitsu

待合室

Bus stop

Teiryoojo/Basutei

停留所／バス停

Watch your step

Ashimoto chooi

足下注意

Low clearance

Zujoh chooi

頭上注意

Full

Man'in

満員

Entrance

Iriguchi

入口

Exit

Deguchi

出口

Stairs

Kaidan

階段

Bank

Ginko

銀行

Tickets

Kippu

切符

Counter

Madoguchi

窓口

Open

Eigyoh-choo

営業中

Closed

Jumbi-choo

準備中

Put cell phone on silent mode.

Manah-mohdo ni settei shite kuda-sai.

マナーモードに設定して下さい。

Elevator

Erebehtah

エレベーター

No thoroughfare

Tsookoh kinshi

通行禁止

Mail

May-ru

郵便物／メール

Post box

Yoobin-bako/posuto

郵便箱／ポスト

Beware of the dog

Mohken chooi

猛犬注意

Escalator

Esukareta

エスカレーター

Sale/clearance

Uridashi

セール／売出し

Opening hours

Eigyoh jikan

営業時間

No photographs

Satsei kinshi

撮影禁止

Taxi stand

Takushi noriba

タクシー乗り場

No entry

tachi-iri-kinshi

立入禁止

No pets allowed

Petto kinshi

ペット禁止

First aid

Ohkyoo-teate

応急手当

Police station

Keisats-sho

警察署

...floor

Kai

階

Danger

Kiken

危険

Smoking

Kitsuen

喫煙

Warning

Chooi

注意

Information

An'nai

案内

1.8 Legal holidays

New Year's Day (January 1)

Gan-jitsu

Coming of Age Day (2nd Monday of January)

Sayjin-no-hi

National Foundation Day (February 11)

Ken-koku ki-nen-bi

Vernal Equinox Day (March 21)

Shun-bun-no-hi

Showa Day (April 29)

Shohwa-no-hi

Constitution Day (May 3)

Kempoh ki-nen-bi

Public Holiday (May 4)

Midori-no-hi

Children's Day (May 5)

Kodomo-no-hi

Marine Day (3rd Monday of July)

Umi-no-hi

Mountain Day (August 11)

Yama-no-hi

Respect for the Aged Day (3rd Monday of September)

Kayroh-no-hi

Autumnal Equinox Day (September 23)

Shoo-bun-no-hi

Health-Sports Day (2nd Monday of October)

Tai-iku-no-hi

Culture Day (November 3)

Bunka-no-hi

Thanksgiving Day (November 23)

Kinroh-kansha-no-hi

Emperor's Birthday (December 23)

Tennoh tanjoh-bi

Though officially only January 1 is a public holiday during the New Year period, most banks and businesses remain shut until at least January 3. The period between April 29 and May 5 is known as Golden Week, where four public holidays occur.

The Obon festival, when families return to ancestral homes to venerate the returning spirits of their ancestors, is held in country districts around mid July and in Tokyo in mid August. It should also be noted that Christmas Day is a normal business day.

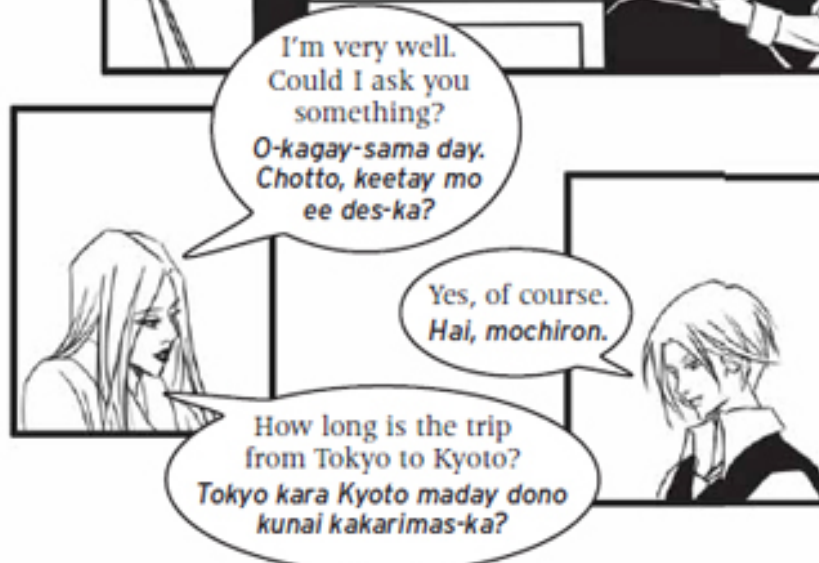

2. Meet and Greet

2.1 Greetings

2.2 Today or tomorrow?

2.3 What time is it?

2.4 One, two, three...

2.5 The weather

2.6 Here, there...

The use of courtesies is important in Japan. When someone does something for you, a simple *dohmo sumimasen* (Thank you for your trouble) is greatly appreciated. On meeting, the Japanese greet each other with a bow from the waist, of varying depth. Non-Japanese need not do so, though people find themselves following this almost unconsciously after a short time. Men may greet a European with a handshake. Shoes must be taken off when entering private homes. There is a greater tolerance of proximity in Japan than in the U.S.; in trains, elevators and other crowded public places, physical contact is unavoidable. It is polite, however, to maintain a kind of mental privacy. Impatience is rarely shown in public, while displays of anger cause embarrassment and are rarely effective.

2.1 Greetings

Good morning.

O-ha-yoh (gozai-masu).

おはよう(ございます)。

Hello.

Kon-nichi-wa.

こんにちは。

Good evening.

Kom-ban-wa.

こんばんは。

Good afternoon.

Kon-nichi-wa.

こんにちは。

How are you?

O-genki des-ka?

お元気ですか。

Fine, thank you, and you?

Hai, genki des. Anata wa?

はい、元気です。あなたは？

Very well.

O-kagay-sama day.

おかげさまで。

Not too bad/Never mind.

Mah mah des./Mah mah.

まあまあです。/まあまあ。

I'd better go.

Jah, shi-tsu-ray shimas.

じゃあ、失礼します。

I have to go. Someone's waiting for me.

Shto o matasetay imas no day, koray de shits-ray itashimas.

人を待たせていますので、これで失礼いたします。

Good bye.

Sayoh-nara.

さよなら。

See you soon.

Mata ato-day.

またあとで。

Good night.

Oyasumi na-sai.

お休みなさい。

Good luck.

Gambat-tay kuda-sai.

がんばって下さい。

Have fun.

Tano-shinday kuda-sai.

楽しんで下さい。

Have a nice vacation.

Tanoshee kyooka o.

楽しい休暇を。

Have a good trip.

Tanoshee ryokoh o.

楽しい旅行を。

Thank you, you too.

Dohmo arigatoh, anata mo.

どうもありがとう。あなたも。

Say hello to...for me.

... ni yoroshku.

…によろしく。

2.2 Asking a question

Who?

Daray?

誰？

Who's that?

Daray des-ka?

誰ですか？

What?

Nani?

何？

What's there to see here?

Kono chikaku day nani-ka omoshiroi koto ga arimas-ka?

この近くで何か面白いことがありますか？

What kind of hotel is that?

Donna hoteru des-ka?

どんなホテルですか？

Where?

Doko?

どこ？

Where's the bathroom?

Toiray wa doko ni arimas-ka?

トイレはどこにありますか？

Where are you going?

Dochira ni ikaremas-ka?

どちらに行かれますか？

Where are you from?

Doko kara kimashta-ka?

どこから来ましたか？

How?

Doh?

どう？

How far is that?

Dono kurai toh-i des-ka?

どのくらい遠いですか？

How long does that take?

Nan-jikan kakarimas-ka?

何時間かかりますか？

How long is the trip?

Dono kurai kakarimas-ka?

どのくらいかかりますか？

How much?

Ikura des-ka?

いくらですか?

How many?

Ikuts des-ka?

いくつですか?

How much is this?

Koray wa ikura des-ka?

これはいくらですか?

Which...?

Dono...?

どの…?

Which?

Doray?

どれ?

Which glass is mine?

Dono koppu ga watasi no des-ka?

どのコップが私のですか?

When?

Itsu?

いつ?

When are you leaving?

Its demas-ka?

いつ出ますか?

Why?

Dohshtay/nazay?

どうして／なぜ?

Could you help me, please?

Tetsudat-tay kuda-sai masen-ka?

手伝って下さいませんか?

Could you point that out to me?

Oshie-tay kuda-sai masen-ka?

教えて下さいませんか?

Could you come with me, please?

Tsuretay it-tay kuda-sai masen-ka?

連れて行って下さいませんか?

Could you reserve some tickets for me, please?

Yoyaku shitay itadakemas-ka?

予約していただけますか?

Do you know...?

... (o) shtte imas-ka?

…(を)知っていますか?

Do you know of another hotel, please?

Hoka no hoteru o shohkai shtay kuda-sai?

他のホテルを紹介して下さい?

Do you have a...?

... (ga) arimas-ka?

…(が)ありますか?

Do you have a vegetarian dish, please?

Bejitarian-ryohri wa arimas-ka?

ベジタリアン料理はありますか？

I'd like...

... *onagai shimas.*

…お願いします。

I'd like a kilo of apples, please.

Ringo o ikkiro kuda-sai.

リンゴを一キロ下さい。

Can I take this?

Kore o mot-tay it-tay mo ee des-ka?

これを持って行ってもいいですか？

Can I smoke here?

Tabako o sut-tay mo ee des-ka?

タバコを吸ってもいいですか？

Could I ask you something?

Chotto, keetay mo ee des-ka?

ちょっと、聞いてもいいですか？

2.3 How to reply

Yes, of course.

Hai, mochiron.

はい、もちろん。

No, I'm sorry.

Ee-ye, sumimasen.

いいえ、すみません。

Yes, what can I do for you?

Hai, dohzo.

はい、どうぞ。

Just a moment, please.

Chotto mat-tay kuda-sai.

ちょっと待って下さい。

No, I don't have time now.

Sumimasen-ga, jikan-ga arimasen.

すみませんが、時間がありません。

No, that's impossible.

Fukanoh des.

不可能です。

I think so.

Soh omo-imas.

そう思います。

No, no one.

Dare mo imasen.

誰もいません。

No, nothing.

Nan demo arimasen.

何でもありません。

It's okay.

Die-joh-bu des.

大丈夫です。

That's right.

Soray de kekkoh des.

それで結構です。

That's different.

Chiga-i-masu.

違います。

I agree/ I don't agree.

Sansay des/Sansay dekimasen.

賛成です。／賛成出来ません。

All right/Okay.

Ee des/Ee des-yo/Wakarimashta.

いいです。／いいですよ。／分かりました。

Perhaps.

Tabun.

多分。

I don't know.

Wakarimasen/Shirimasen.

わかりません／知りません。

2.4 Thank you

Thank you.

(Dohmo) arigatoh.

(どうも) ありがとう。

You're welcome.

Doh itashi-mashtay.

どういたしまして。

Thank you very much.

Dohmo arigatoh gozai-mas.

どうもありがとうございます。

Very kind of you.

Go-shinsetsu-ni.

ご親切に。

I enjoyed it very much.

Hontoh ni tanoshikatta des.

本当に楽しかったです。

Thank you for your trouble.

Dohmo arigatoh gozai-mashta.

どうもありがとうございました。

You shouldn't have.

Sumimasen deshta.

すみませんでした。

That's all right.

Doh itashimashtay./Ee des-yo.

どういたしまして。いいですよ。

2.5 I'm sorry

Excuse me

Sumimasen

すみません

I'm sorry, I didn't know...

Mohshi-wakay-arimase, shiranakatta no-de ...

申し訳ありません、知らなかったので…

I do apologize.

Sumimasen deshta.

すみませんでした。

I'm sorry.

Mohshi-wakay-arimasen.

申し訳ありません。

I didn't do it on purpose, it was an accident.

Waza-to yatta wakay de-wa-nai no-de, oyurushi-kuda-sai.

わざとやったわけではないので、お許し下さい。

It could've happened to anyone.

Soray wa daray ni demo okori-eru koto des.

それは誰にでも起こりえることです。

2.6 What do you think?

Which do you prefer?

Dochira ga o-ski des-ka?

どちらがお好きですか?

What do you think?

Doh omoimas-ka?

どう思いますか?

Don't you like dancing?

Odoru no ga ki-rai des-ka?

踊るのが嫌いですか？

I don't mind.

Nan-demo ee des.

何でもいいです。

Well done!

Yokatta!

よかった！

Not bad!

Waruku-nai des-ne!

悪くないですね！

Great!

Subarashee!

すばらしい！

Wonderful food!

Oi-shee!

おいしい！

It's really nice here!

Tanoshee des-ne!

楽しいですねえ！

How nice!

Steki!

すてき！

How pretty!

Kiray!

きれい！

How nice for you!

Ee des-ne!

いいですね！

I'm very happy with...

... ni manzoku shitay imas

…に満足しています

I'm not very happy with...

... ni manzoku shitay imasen

…に満足していません

I'm glad...

... ureshee

…うれしい

I'm having a great time.

Totemo tanoshinde imas.

とても楽しんでます。

I'm looking forward to it.

Soray o tanoshimi ni mat-tay-imas.

それを楽しみに待っています。

That's great!

Sugoi!

すごい！

What a pity!

Zannen!

残念！

That's ridiculous!

Baka-baka-shee!

ばかばかしい！

What nonsense/How silly!

Bakara-shee!

ばからしい！

I don't like...

... wa ki-rai des.

…は嫌いです。

I'm bored to death.

Unzari da-yo.

うんざりだよ。

I've had enough.

Moh akita.

もうあきた。

This is no good.

Damay (da) yo.

だめ(だ)よ。

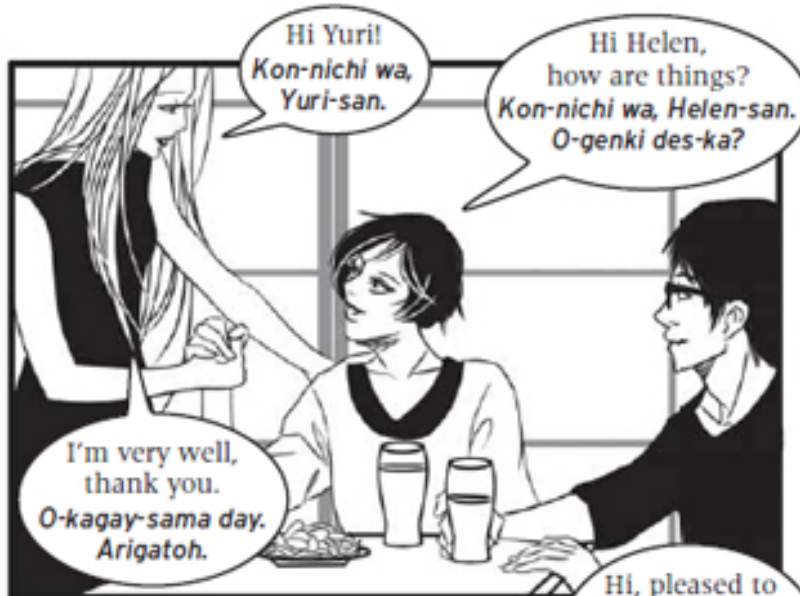

3. Small Talk

3.1 Introductions

3.2 I beg your pardon?

3.3 Starting/ending a conversation

3.4 A chat about the weather

3.5 Hobbies

3.6 Invitations

3.7 Paying a compliment

3.8 Intimate comments/questions

3.9 Congratulations and condolences

3.10 Arrangements

3.11 Being the host(ess)

3.12 Saying goodbye

3.1 Introductions

May I introduce myself?

Jiko shohkai shtay mo yoroshee des-ka?

自己紹介してもよろしいですか?

My name's...

Watasi-wa... des.

私は…です。

What's your name?

O-nama-e wa?

お名前は？

May I introduce...?

Chotto go-shohkai shimas? ... san des.

ちよつとご紹介します?...さんです。

This is my wife.

Kore wa tsuma des.

これは妻です。

This is my daughter.

Kore wa musumay des.

これは娘です。

This is my mother.

Kore wa haha des.

これは母です。

This is my friend.

Kore wa tomodachi des.

これは友達です。

This is my husband.

Kore wa otto des.

これは夫です。

This is my son.

Kore wa musko des.

これは息子です。

This is my father.

Kore wa chichi des.

これは父です。

How do you do?

Hajime-mashtay, dohzo yoroshku?

初めまして。どうぞよろしく?

Pleased to meet you.

Omay ni kakaretay ureshee des.

お目にかかれて嬉しいです。

Where are you from?

Okuni wa dochira des-ka?

お国はどちらですか?

I'm from the U.S.A.

Amerika desu.

アメリカです。

What city do you live in?

Doko ni osu-mai des-ka?

どこにお住まいですか?

In...

... ni

…に

It's near...

Soray wa ... ni chi-kai des

それは…に近いです

Have you been here long?

Moh nagai no des-ka?

もう長いのですか?

A few days.

Ni-san nichi des.

二、三日です。

How long are you staying here?

Dono gurai koko ni oraremas-ka?

どのぐらいここにおられますか?

We're leaving tomorrow.

Ashta tachimas.

明日立ちます。

We're probably leaving in two weeks.

Nishookan-go ni tats tsumori des.

二週間後に立つつもりです。

Where are you staying?

Doko ni otomari des-ka?

どこにお泊りですか?

In a hotel.

Hoteru-ni.

ホテルに。

With friends.

Tomodachi no tokoro-ni.

友達の所に。

With relatives.

Shinseki no tokoro-ni.

親戚の所に。

Are you here on your own?

Shtori de koraremashta-ka?

一人で来られましたか?

Are you here with your family?

Gokazoku-to koko ni kimashta-ka?

ご家族とここに来ましたか?

I'm on my own.

Shtori des.

一人です。

I'm with my wife.

Tsuma-to kimashta.

妻と来ました。

I'm with my husband.

Otto-to kimashta.

夫と来ました。

I'm with my family.

Kazoku-to kimashta.

家族と来ました。

I'm with a friend/friends.

Tomodachi-to kimashta.

友達と来ました。

Are you married?

Kekkon shtay imas-ka?

結婚していますか？

Do you have a steady boyfriend/girlfriend?

Koi-bito wa imas-ka?

恋人はいますか？

(female) That's none of your business!

Kankay-na-i desho! (f)

関係ないでしょ！

(male) That's none of your business!

kankay-na-i daroh! (m)

関係ないだろう！

I'm married.

Kekkon shtay imasu.

結婚しています。

– single

doku-shin des

独身です

– separated/divorced

rikon shtay imas

離婚しています

– a widow/widower

miboh-jin/otoko yamomay des

未亡人／男やもめです

I live with someone.

Koibito-to sunday imas.

恋人と住んでいます。

Do you have any children/grandchildren?

Oko-san-wa?/Omago-san-wa?

お子さんは？/お孫さんは？

How old are you?

Shitsuray des-ga, oikuts des-ka?

失礼ですが、おいくつですか？

How old is she?

Ojoh-san wa ikuts des-ka?

お嬢さんはいくつですか？

How old is he?

Musuko-san wa ikuts des-ka?

息子さんはいくつですか？

I'm/She's/he's...

...sai des.

…歳です。

What do you do for a living?

Oshigoto wa nan des-ka?

お仕事は何ですか？

I work in an office.

Kaisha-in des.

会社員です。

I'm a student/I'm in school.

Gaksay des.

学生です。

I'm unemployed.

Mushoku des.

無職です。

I'm retired.

Tai-shoku shimashta.

退職しました。

I'm on a disability pension.

Shoh-gai-sha des.

障害者です。

I'm a housewife.

Shufu des.

主婦です。

Do you like your job?

O-shigoto wa omoshiroi des-ka?

お仕事は面白いですか？

Most of the time.

Tai-gai-wa.

たいがいは。

I usually do, but I prefer vacations.

Mah mah des-ga, yasumi no hoh ga omoshiroi des-yo-ne.

まあまあですが、休みの方が面白いですよ。

3.2 I beg your pardon?

I don't speak any

Zen-zen ha-nasay-masen

ぜんぜん話せません

I speak a little...

Skoshi dakay ... ha-nasay-mas

少しだけ...話せます

I'm American.

Watasi wa Amerika-jin des.

私はアメリカ人です。

Can you speak English?

Aygo ga hanasay-mas-ka?

英語が話せますか?

Can you speak Japanese?

Nihongo ga hanasay mas-ka?

日本語が話せますか?

Is there anyone who speaks...?

Koko ni wa ... ga hanaseru shito ga imas-ka?

ここには...が話せる人がいますか?

I beg your pardon?

Nan-to ossha-i-mashta-ka?

何とおっしゃいましたか?

I understand.

Wakarimashta.

分かりました。

I don't understand.

Chotto wakarimasen.

ちょっと分かりません。

Do you understand me?

Wakarimas-ka?

わかりますか？

Could you repeat that, please?

Moh ichido it-tay kuda-sai.

もう一度言って下さい。

Could you speak more slowly, please?

Yukkuri hanashtay kuda-sai masen-ka?

ゆっくり話して下さいませんか？

What does that mean?

Soray wa doh-yoo imi des-ka?

それはどういう意味ですか？

What does that word mean?

Sono kotoba wa doh-yoo imi des-ka?

その言葉はどういう意味ですか？

Is that similar to/the same as...?

Soray-wa... to yoo imi des-ka?

それは…という意味ですか？

Could you point that out in this phrase book, please?

Kono hon de oshie-tay kuda-sai masen-ka?

この本で教えて下さいませんか？

Could you write that down for me, please?

Soray o kaitay kuda-sai masen-ka?

それを書いて下さいますか？

One moment, please, I have to look it up.

Chotto mat-tay kuda-sai, sagashtay mimas.

ちょっと待って下さい、捜してみます。

I can't find the word.

Kotoba ga mitsukari-masen.

言葉が見つかりません。

How do you say that in Japanese?

Soray wa nihongo de doh ee-mas-ka?

それは日本語でどう言いますか？

How do you pronounce that?

Soray wa doh hatsuon shimas-ka?

それはどう発音しますか？

3.3 Starting/ending a conversation

Excuse me

Sumimasen ga

すみませんが

Excuse me, could you help me?

Sumimasen-ga, tasketay kuda-sai.

すみませんが、助けて下さい。

Yes, what's the problem?

Doh shimashta-ka?

どうしましたか?

What can I do for you?

Nani-ka goyoh deshoh-ka?

何かご用でしょうか?

Sorry, I don't have time now.

Isogimas no-de, sumimasen.

急ぎますので、すみません。

Do you have a light?

Hi o mochi des-ka?

火をおもちですか?

May I join you?

Goissho shtay mo yoroshee des-ka?

ご一緒してもよろしいですか?

Could you take a picture of me/us?

Shashin o tot-tay kuda-sai mas-ka?

写真をとってくださいますか?

Press this button.

Kono botan o oshtay kuda-sai.

このボタンを押して下さい。

(female) Leave me alone!

Hotto itay-yo! (f)

ほっといてよ!

(male) Leave me alone!

Hotto itay kuray! (m)

ほっといてくれ!

(female) Get lost!

Achi it-tay-yo! (f)

あっち行ってよ!

(male) Get lost!

Achi ikay-yo! (m)

あっちいけよ!

(female) Go away or I'll scream!

Ikanai-to, sakebu-wa-yo! (f)

行かないと叫ぶわよ!

(male) Go away or I'll yell!

(m) Ikanai-to, sakebu-zo! (m)

行かないと叫ぶぞ!

3.4 A chat about the weather

See also [1.5](#) *The weather*

It's so hot today!

Kyoh wa atswee des-ne!

今日は暑いですね!

It's so cold today!

Kyoh wa samui des-ne!

今日は寒いですね!

Nice weather, isn't it?

Ee tenki des-ne?

いい天気ですね?

What a wind!

Sugoi kazay des-ne!

すごい風ですね!

All that rain!

Sugoi amay des-ne!

すごい雨ですね!

All that snow!

Yuki ga sugoi des-ne!

雪がすごいですね!

All that fog!

Fukai kiri des-ne!

深い霧ですね!

Has the weather been like this for long here?

Koko wa zutto kon-na tenki nan des-ka?

ここはずっとこんな天気なんですか?

Is it always this hot here?

Kono hen wa itsumo atswee-n des-ka?

この辺はいつも暑いんですか?

Is it always this cold here?

Kono hen wa itsumo samui-n des-ka?

この辺はいつも寒いんですか?

Is it always this dry here?

Kono hen wa itsumo amay ga sukunai-n des-ka?

この辺はいつも雨が少ないんですか？

Is it always this wet here?

Kono hen wa itsumo amay ga oh-ee des-ka?

この辺はいつも雨が多いですか？

3.5 Hobbies

Do you have any hobbies?

Shoomi-wa?

趣味は？

I like knitting.

Amimono ga ski des.

編みものが好きです。

I like reading.

Dokusho ga ski des.

読書が好きです。

I like photography.

Shashin o toru no-ga ski des.

写真をとるのが好きです。

I like music.

Onaku ga ski des.

音楽が好きです。

I like playing the guitar.

Gitah o hiku no-ga ski des.

ギターを弾くのが好きです。

I like playing the piano.

Piano o hiku no-ga ski des.

ピアノを弾くのが好きです。

I like going to the movies.

Ayga o mi ni iku no-ga ski des.

映画を見に行くのが好きです。

I like traveling.

Ryokoh suru no-ga ski des.

旅行するのが好きです。

I like playing sports.

Spohts ga ski des.

スポーツが好きです。

I like fishing.

Tsuri ni iku no-ga ski des.

つりに行くのが好きです。

I like walking.

Sampo suru no-ga ski des.

散歩するのが好きです。

3.6 Invitations

Are you doing anything tonight?

Moh komban no yotay wa kimeta no?

もう今晚の予定は決めたの?

Do you have any plans for today?

Moh kyoh no kaykaku wa tatemashta-ka?

もう今日の計画はたてましたか?

Do you have any plans for tonight?

Moh komban no kaykaku wa tatemashta-ka?

もう今晚の計画はたてましたか?

Would you like to go out with me?

Isshoh ni dekakemasen-ka?

一緒に出かけませんか?

Would you like to go dancing with me?

Isshoh ni dansu ni ikimassen-ka?

一緒にダンスに行きませんか?

Would you like to have lunch/dinner with me?

Isshoh ni tabemasen-ka?

一緒に食べませんか?

Would you like to come to the beach with me?

Isshoh ni kaigan ni ikimassen-ka?

一緒に海岸に行きませんか?

Would you like to come into town with us?

Isshoh ni machi-e ikimassen-ka?

一緒に町へ行きませんか?

Would you like to come and meet some friends with us?

Isshoh ni tomodachi no tokoro ni ikimassen-ka?

一緒に友達の所に行きませんか?

I don't dance.

Odorimasen.

踊りません。

Shall we sit at the bar?

Bah ni suwari-masho-ka?

バーに座りましょうか？

Shall we get something to drink?

Nani-ka nomi-mashoh-ka?

何か飲みましょうか？

Shall we go for a walk?

Sampo ni iki-mashoh-ka?

散歩に行きましょうか？

Shall we go for a drive?

Draib ni iki-mashoh-ka?

ドライブに行きましょうか？

Good idea.

Ee des-ne.

いいですね。

No (thank you).

Ee-ye, kekkoh des.

いいえ、けっこうです。

Maybe later.

Mata kondo.

また今度。

(female) I don't feel like it.

Kyohmi ga nai-wa. (f)

興味がないわ。

(male) I don't feel like it.

Kyohmi ga nai-yo. (m)

興味がないよ。

(female) I don't have time.

Jikan ga nai-wa. (f)

時間がないわ。

(male) I don't have time.

Jikan ga nai-yo. (m)

時間がないよ。

I already have a date.

Moh hoka no yakusoku-ga.

もう他の約束が。

I'm not very good at dancing.

Dans wa heta-des.

ダンスは下手です。

I'm not very good at volleyball.

Bareh-bohru wa heta-des.

バレーボールは下手です。

I can't swim.

Oyogemasen.

泳げません。

3.7 Paying a compliment

You look wonderful!

Okiray des-ne!

おきれいですね!

I like your car!

Ee kuruma des-ne!

いい車ですね!

What a sweet child!

Nantay kawa-ee akachan deshoh!

何てかわいい赤ちゃんでしょう!

You're a wonderful dancer!

Dans ga johzu des-ne!

ダンスが上手ですね!

You're a wonderful cook!

Ryohri ga johzu des-ne!

料理が上手ですね!

You're a terrific tennis player!

Tenisu ga johzu des-ne!

テニスが上手ですね!

3.8 Intimate comments/questions

I like being with you.

Isshoh ni iru to tanoshee.

一緒にいると楽しい。

(female) I've missed you so much.

Tottemo sabishikatta-wa. (f)

とっても寂しかったわ。

(male) I've missed you so much.

Tottemo sabishikatta-yo. (m)

とっても寂しかったよ。

(female) I dreamt about you.

Anata no yumay o mita-wa. (f)

あなたの夢をみたわ。

(male) I dreamt about you.

Kimi no yumay o mita-yo. (m)

君の夢をみたよ。

(male) You're pretty!

Kiray da-yo! (m)

きれいだよ!

(female) You're nice.

Steki-yo. (f)

すてきよ。

(male) You're nice.

Steki da-yo. (m)

すてきだよ。

You're sexy.

Sekshee.

セクシー。

(female) Look at me.

Watasi o mitay. (f)

私を見て。

(male) Look at me.

Boku o mitay. (m)

僕を見て。

You have such beautiful eyes.

Kiray na shtomi da-ne.

きれいな瞳だね。

(female) I'm crazy about you.

Anata ni muchoo na no. (f)

あなたに夢中なの。

(male) I'm crazy about you.

Kimi ni muchoo nanda. (m)

君に夢中なんだ。

I love you.

Ai-shteru.

愛してる。

(female) I love you too.

Watasi-mo. (f)

私も。

(male) I love you too.

Boku-mo. (m)

僕も。

(female) I don't feel as strongly about you.

Watasi no kimochi wa chigau no. (f)

私の気持ちは違うの。

(male) I don't feel as strongly about you.

Boku no kimochi wa chigaun-da.

僕の気持ちは違うんだ。

I already have a boyfriend/girlfriend.

Moh koibito ga iru.

もう恋人がいる。

I'm not ready for that.

Moh skoshi mat-tay.

もう少し待って。

(female) This is going too fast for me.

Sugoku haya-sugiru no. (f)

すごく早過ぎるの。

(male) This is going too fast for me.

Sugoku haya-sugiru-yo. (m)

すごく早過ぎるよ。

(female) Take your hands off me.

Sawara-nai-day. (f)

触らないで。

Will you stay with me tonight?

Konya issou ni tomara-nai?

今夜一緒に泊まらない？

I'd like to go to bed with you.

Ai-shi-tai.

愛したい。

Only if we use a condom.

Kondom o tsukat-tay kureru-nara.

コンドームを使ってくれるなら。

We have to be careful about AIDS.

Ayzu no koto mo aru kara.

エイズのこともあるから。

(female) That's what they all say.

Otokot-tay mina soh yoo no-ne. (f)

男って皆そういうのね。

(female) We shouldn't take any risks.

Kiken wa sakay mashoh-yo. (f)

危険は避けましょうよ。

(male) We shouldn't take any risks.

Kiken wa sakay-yoh-yo. (m)

危険は避けようよ。

Do you have a condom?

Kondom motteru?

コンドームもってる？

(female) No? In that case we won't do it.

Sore-nara, yamemashoh. (f)

それなら、やめましょう。

(male) No? In that case we won't do it.

Sore-nara, yameyoh. (m)

それなら、やめよう。

3.9 Congratulations and condolences

Happy birthday/many happy returns.

Otanjohbi omedetoh (gozai-mas).

お誕生日おめでとう(ございます)。

Please accept my condolences.

Kokoro-kara o-kuyami mohshi-agemas.

心からお悔やみ申し上げます。

3.10 Arrangements

When will I see you again?

Kondo its aemas-ka?

今度いつ会えますか?

Are you free over the weekend?

Kono shoomats ohima des-ka?

この週末おひまですか?

What shall we do?

Nani-ka kay-kaku shimashoh-ka?

何か計画しましょうか?

Where shall we meet?

Doko de aimashoh-ka?

どこで会いましょうか?

Will you pick me/us up?

Kuruma de hirot-tay kuremas-ka?

車で拾ってくれますか?

Shall I pick you up?

Kuruma de hiroi mashoh-ka?

車で拾いましょうか?

I have to be home by...

...ji-made ni kaera-naito

…時までに帰らないと

I don't want to see you anymore.

Moh aitaku-nai.

もう会いたくない。

3.11 Being the host(ess)

See also [4 Eating out](#)

Can I offer you a drink?

Nani-ka onomi-ni-narimasen-ka?

何かお飲みになりませんか?

What would you like to drink?

Nani o onomi ni narimas-ka?

何をお飲みになりますか?

Would you like a cigarette?

Tabako wa ikaga des-ka?

タバコはいかがですか?

Would you like a cigar?

Hamaki wa ikaga des-ka?

葉巻はいかがですか?

Something (a drink that is) non-alcoholic, please.

Arukohru-nashi no nomimono o kuda-sai.

アルコールなしの飲み物を下さい。

I don't smoke.

Tabako wa sweemasen.

たばこは吸いません。

3.12 Saying good-bye

Can I take you home?

Okut-tay it-tay mo ee des-ka?

送っていてもいいですか?

Can I write?

Tegami o kaitay mo ee des-ka?

手紙を書いてもいいですか?

Can I email you?

May-ru o shite mo ee des-ka?

メールをしてもいいですか?

Can I call you?

Denwa o kaketay mo ee des-ka?

電話をかけてもいいですか?

Will you write to me?

Tegami o kuremas-ka?

手紙をくれますか?

Will you call me?

Denwa o kuremas-ka?

電話をくれますか?

Can I have your address?

Anata no joosho o oshie-tay kuremas-ka?

あなたの住所を教えてくださいませんか?

Can I have your phone number?

Anata no denwa bangoh o oshie-tay kuremas-ka?

あなたの電話番号を教えてくださいませんか?

May I know your email address?

May-ru adores o oshie-tay kuremas-ka?

メールアドレスを教えてくださいませんか?

Thanks for everything.

Iro-iro arigatoh gozai-mashta.

いろいろありがとうございました。

It was very nice.

Totemo tanoshi-katta des.

とても楽しかったです。

Say hello to...

... san ni yoroshku

…さんによろしく

All the best.

Genki de-ne.

元気でね。

When will you be back?

Its kaeru?

いつ帰る？

(female/male) I'll be waiting for you.

Matteru-wa. (f)/Matteru-yo.

待ってるわ。/待ってるよ。

(female/male) I'd like to see you again.

Mata ai-tai-wa. (f)/Mata ai-tai-nah. (m)

また会いたいわ。/また会いたいなあ。

This is our address. If you're ever in the U.S., you'd be more than welcome.

Watasi-tachi no joosho des. Itsu-demo Amerika ni irashtara dohzo.

私たちの住所です。いつでもアメリカにいらしたらどうぞ。

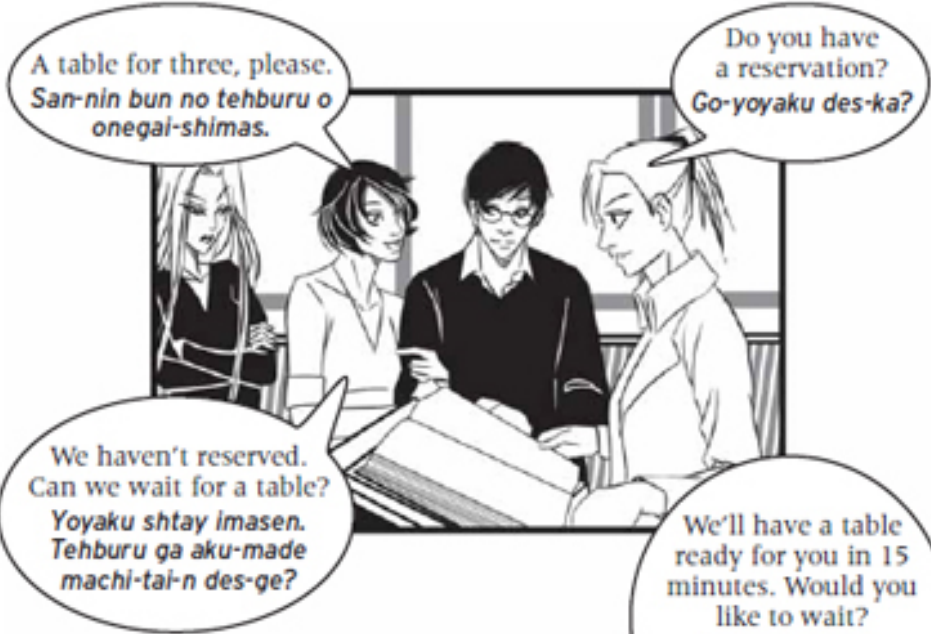

4. Eating out

4.1 At the restaurant

4.2 Ordering

4.3 The bill

4.4 Complaints

4.5 Paying a compliment

4.6 The menu

Large cities like Tokyo offer a vast selection of restaurants with food from all over the world. American fast food chain outlets can be found in most neighborhoods near railway stations. Very popular too are “family restaurants”, where wide-ranging menus offer affordable dishes to suit the whole family. All department stores have two or more restaurant floors, with individual restaurants serving most varieties of Japanese, Chinese, and Western food. In addition there is usually a large customers’ restaurant, again with a wide selection. Food selection is made very easy in Japan because all restaurants display in their window wax models of the dishes offered and their prices. Family restaurants provide a fully-illustrated menu. Only very expensive, upscale restaurants do not do this. Children are almost always welcome at local restaurants and those in the popular shopping centers and stations. Traditional restaurants with *tatami* (straw-matted) floors are a benefit for those with babies.

4.1 At the restaurant

Can you help me make a reservation for two, please?

Ftari-bun no yoyaku o shi-tai no des-ga?

二人分の予約をしたいのですが?

I'd like a table please.

Tehburu-seki o yoyaku shi-tai no des-ga.

テーブル席を予約したいのですが。

I'd like a table for two, please.

Ftari-bun no tehburu o onegai shimas.

二人分のテーブルをお願いします。

We've reserved.

Yoyaku shimashta.

予約しました。

We haven't reserved.

Yoyaku shtay imasen.

予約していません。

What time does the restaurant open?

Restoran wa nanji-kara des-ka?

レストランは何時からですか?

What time does the restaurant close?

Restoran wa nanji maday des-ka?

レストランは何時までですか?



ご予約ですか?

Do you have a reservation?

お名前は?

What name, please?

喫煙席と禁煙席、どちらになさ
いますか?

Smoking or non-smoking?

喫煙席をお願いします。	Smoking, please.
禁煙席をお願いします。	Non-smoking, please.
こちらへ。	This way, please.
このテーブルは予約済みです。	This table is reserved.
15分お待ちいただくとテーブルが空きます。	We'll have a table free in fifteen minutes.
(バーで)お待ちになりますか?	Would you like to wait (at the bar)?

Can we wait for a table?

Tehburu ga aku-made machi-tai no des-ga?

テーブルが空くまで待ちたいのですが?

Do we have to wait long?

Nagaku machimas-ka?

長く待ちますか?

How long is the wait?

Dono-kurai machimas-ka?

どのくらい待ちますか?

Is this seat taken?

Kono seki aitay imas-ka?

この席、空いてますか?

Could we sit here?

Koko ni suwatte mo ee des-ka?

ここに座わってもいいですか?

Could we sit there?

Asoko ni suwatte mo ee des-ka?

あそこに座わってもいいですか?

Can we sit by the window?

Mado-giwa ni suwatte mo ee des-ka?

窓ぎわに座わってもいいですか?

Can we eat outside?

Soto demo taberaremas-ka?

外でも食べられますか?

Do you have another chair for us?

Isu moh hitots arimas-ka?

椅子もう一つありますか?

Do you have a highchair?

Kodomo-yoh no isu ga arimas-ka?

子供用の椅子がありますか?

Could you warm up this bottle/jar for me?

Sumimasen-ga, kono (honyoo) bin o atatametay kuremas-ka?

すみませんが、この(ほ乳)びんを暖めてくれますか?

Not too hot, please

Atsu-stuginai yoh ni onegai shimasu.

熱過ぎないようにお願いします。

Is there somewhere I can change the baby's diaper?

Bebee-room wa arimas-ka?

ベビールームはありますか?

Where are the restrooms?

Toireh wa doko des-ka?

トイレはどこですか?

4.2 Ordering

We'd like something to eat.

Nani-ka tabe-tai-n des-ga.

何か食べたいんですが。

We'd like a drink.

Nani-ka nomi-tai-n des-ga.

何か飲みたいんですが。

Could I have a quick meal?

Nani-ka hayaku dekiru shina wa arimas-ka?

何か速く出来る品はありますか?

We don't have much time.

Isoi-de iru no des-ga.

急いでいるのですが。

We'd like to have a drink first.

Mazu nani-ka nomi-tai-n des-ga.

先ず何か飲みたいんですが。

Do you have a menu in English?

Aygo no menyoo wa arimas-ka?

英語のメニューはありますか?

Do you have a dish of the day?

Kyoh no menyoo wa arimas-ka?

今日のメニューはありますか？

We haven't made a choice yet.

Mada kimarimasen.

まだ決りません。

What do you recommend?

O-susume wa nan des-ka?

おすすめは何ですか？

What are the specials?

O-susume-ryohri wa nan des-ka?

おすすめ料理は何ですか？

I don't like...

... wa ski ja nai-n des

…は好きじゃないんです

I like fish.

Sakana ga ski des.

魚が好きです。

I like meat.

Niku ga ski des.

肉が好きです。

What's this?

Koray wa nan des-ka?

これは何ですか？

Does it have...in it?

... ga hait-tay imas-ka?

…が入っていますか?

Is this a hot dish?

Kono ryohri wa atata-kai des-ka?

この料理は暖かいですか?

Is this a cold dish?

Kono ryohri wa tsume-tai des-ka?

この料理は冷たいですか?

Is this sweet?

Kono ryohri wa ama-i des-ka?

この料理は甘いですか?

Is this spicy?

Kono ryohri wa kara-i des-ka?

この料理はからいですか?

Do you have anything else, please?

Hoka ni nani-ka arimas-ka?

他に何かありますか?

I'm on a salt-free diet.

Shio-nuki de onegai shimas.

塩ぬきでお願いします。

I can't eat pork.

Butaniku wa taberare-masen.

豚肉は食べられません。

– sugar

Satoh wa taberare-masen.

砂糖は食べられません。

– fatty foods

Aburap-poy ryohri wa taberare-masen.

油っぽい料理は食べられません。

– spicy foods

(Karai) spais wa taberare-masen.

(辛い) スパイスは食べられません。

I'll/we'll have what those people are having.

Ano-shto-to onaji ryohri o onegai shimas.

あのと同じ料理を、お願いします。

I'd like...

... onegai shimas

…お願いします。

Do you have a knife and fork?

Naif to fohk arimas-ka?

ナイフとフォークありますか？

A little more rice please.

Gohan moh skoshi onegai shimas.

ご飯もう少しお願いします。

Another glass of water please.

Mizu moh ip-pai onegai shimas

水もう一杯お願いします。

One more please.

Moh hitots onegai shimas.

もう一つお願いします。

Do you have salt and pepper?

Shio to koshoh arimas-ka?

塩と胡椒ありますか？

Do you have a napkin?

Napukin arimas-ka?

ナプキンありますか？

Do you have a spoon?

Supoon arimas-ka?

スプーンありますか？

Do you have an ashtray?

Hai-zara arimas-ka?

灰皿ありますか？

Do you have any matches?

Match arimas-ka?

マッチありますか？

Do you have any toothpicks?

Tsuma-yohji arimas-ka?

つまようじありますか？

Can I have a glass of water, please?

Mizu ip-pai onegai shimas?

水一杯お願いします？

Do you have a straw?

Stroh arimas-ka?

ストローありますか？

Let's begin!

Itadakimas!

いただきます！

Cheers!

Kam-pai!

乾杯！

The next round's on me.

Kondo wa watasi ga ogorimas.

今度は私がおごります。

It's on me today. (It's my treat.)

kyoh wa watasi no ogori des.

今日は私のおごりです。

Thank you for the meal.

Gochisoh sama deshta.

ごちそうさまでした。

4.3 The bill

See also [8.2 Settling the bill](#)

How much is this dish?

Kono ryohri wa ikura des-ka?

この料理はいくらですか？

Could I have the bill, please?

Okanjoh onegai shimas.

お勘定、お願いします。

All together.

Issho-de.

一緒に。

Separate checks, please.

Betsu-betsu de onegai shimas.

別々でお願いします。

Could we have the menu again, please?

Moh ik-kai menyoo o misetay kuda-sai.

もう一回メニューを見せて下さい。

No, let's split the bill.

Ee-ye, warikan ni shimashoh.

いいえ、割り勘にしましょう。

The...is not on the bill.

... ga hait-tay imasen.

…が入っていません。

4.4 Complaints

It's taking a very long time.

Zuibun jikan ga kakat-tay imas-ne.

ずいぶん時間がかかっていますね。

We've been here an hour already.

Moh ichi-jikan mo mat-tay imas.

もう一時間も待っています。

This must be a mistake.

Koray wa machigai deshoh.

これは間違いでしょう。

This is not what I ordered.

Koray wa choomon shtay masen.

これは注文してません。

I ordered...

... o choomon shimashta.

…を注文しました。

There's a dish missing.

Ryohri ga ip-pin tari masen.

料理が一品足りません。

This is broken.

Kore wa kowarete-imas.

これは壊れています。

This is not clean.

Chotto, koray kita-nai-n des-ga.

ちょっと、これ汚いんですが。

The food's cold.

Ryohri ga tsume-tai-n des-ga.

料理が冷たいんですが。

– not fresh

Koray wa shinsen ja nai des.

これは新鮮じゃないです。

– too salty

Koray wa shio kara-i des.

これは塩辛いです。

– too sweet

Koray wa ama-sugimas.

これは甘過ぎます。

– too spicy

Koray wa kara-sugimas.

これは辛過ぎます。

The meat's not cooked enough.

Niku ga yaki-tarimasen.

肉が焼き足りません。

– overdone

Niku ga yaki-sugi des.

肉が焼き過ぎです。

– tough

Niku ga ka-tai des.

肉が堅いです。

– spoiled

Niku ga kusat-tay imas.

肉がくさっています。

Could I have something else instead of this?

Kawari no shina o kuda-sai-masen-ka?

代替りの品を下さいませんか？

The bill/this amount is not right.

Kanjoh ga aimasen.

勘定が合いません。

We didn't have this.

Koray wa tabetay-masen.

これは食べてません。

There's no paper in the restroom.

Toiretto-pehpah ga nai-n des.

トイレトペーパーがないんです。

Will you get the manager, please?

Sekinin-sha o yonday kuda-sai?

責任者を呼んでください？

4.5 Paying a compliment

That was a wonderful meal.

Totemo oishikatta-des.

とてもおいしかったです。

The food was excellent.

Gochisoh sama deshta.

ごちそうさまでした。

The...in particular was delicious.

Toku ni ... ga totemo oishikatta-des.

特に…がとてもおいしかったです。

4.6 The menu

The following are some of the most popular Japanese dishes.

しゃぶしゃぶ

Shabu shabu

Thin strips of pork or lamb and various vegetables cooked in front of you in boiling water and eaten in dipping sauces.

焼き鳥

Yakitori

Marinated chicken pieces on skewers, cooked over a brazier.

味噌汁

Misoshiru

Soup made from miso (paste of fermented soy beans) with tofu and vegetables such as cabbage and small mushrooms.

うどん、そば

Udon, soba

Thick white and thin brown noodles respectively. Served either cold with dipping sauces (good in summer) or warm in a soup.

茶わんむし

Chawan-mushi

Fish and vegetables steamed in an egg custard.

豚カツ

Tonkatsu

Pork cutlets fried in breadcrumbs and served with a thick brown sauce.

親子どんぶり

Oyako domburi

Chicken and egg served on rice. A popular lunch dish.

カレーライス

Karee raisu (karay rai-su)

The Japanese version of curry and rice. Usually beef, chicken, or pork pieces in a curry sauce.

お好み焼き

Okonomiyaki

A Japanese pancake containing a variety of ingredients, such as vegetables, meat and seafood. *Okonomiyaki* originally came from the Hiroshima area of Japan, but is widely available throughout the country. Toppings and batters tend to vary according to region.

おにぎり

Onigiri

Also known as *omusubi* (おむすび) or rice ball, *onigiri* is a Japanese food made from white rice formed into triangular or oval shapes and often wrapped in *nori* (seaweed). Traditionally, an *onigiri* is filled with pickled *ume* (umeboshi), salted salmon, *katsuobushi*, *kombu*, *tarako*, or any other salty or sour ingredient as a natural preservative. Because of the popularity of *onigiri* in Japan, most convenience stores stock *onigiri* with various fillings and flavors. There are even specialized shops whose only products are *onigiri* for takeout.

オムライス

Omurice

Chicken ketchup rice wrapped in a thin sheet of fried egg and usually topped with ketchup. This dish is also highly popular with children and often featured on kids' menus.

焼きそば

Yakisoba

Literally means “fried noodles.” It has ramen-style noodles, bitesized pork, cabbage, onions and carrots flavored with *yakisoba* sauce. It is often sold at festivals in Japan.

焼き肉

Yakiniku

Means “grilled meat” and is similar to Korean barbecue. Today, it commonly refers to a Japanese style of cooking bite-sized meat (usually beef and offal) and vegetables on griddles over flame of a kind of wood charcoal (*sumibi* 炭火) or gas/electric grill.

寿司

Sushi

Raw or cooked fish, seafood, vegetables, or various other ingredients over rice seasoned with rice vinegar, sushi is the most famous Japanese dish outside of Japan, and one of the most popular dishes among the Japanese themselves.

ラーメン

Ramen

Thinner wheat noodles are paired with a soup broth usually made from pork, chicken or fish and flavoured with *shoyu* or *miso*. Nearly every region of Japan has its own version of this classic.

Excuse me, can I ask
you something?
Chotto, Sumimasen.

Yes, what
can I do for you?
Hai, nan-ka?

Could you tell me
how to get to Tokyo Skytree?
*Tokyo Sukaitsuree e doh
iku-ka oshietay kuda-sai-
masen-ka?*

You're going the
wrong way. You have to go
back to the bridge.
*Michi ga chigaimas. Hashi
no tokoro maday modotte
kuda-sai.*

Could you point it out
on the map?
*Kono chizu de oshie-tay
moraе masen-ka?*

All right.
Thanks very much.
*Wakarimashta. Dohmo
arigatoh gozai-mashta.*

You're welcome.
*Doh itashi-
mashtay.*

5. Getting Around

5.1 Asking directions

5.2 The car

The parts of a car

5.3 The gas station

5.4 Breakdowns and repairs

5.5 Renting a vehicle

5.6 Bicycles/mopeds

The parts of a bicycle

5.7 Hitchhiking

5.1 Asking directions

Excuse me, could I ask you something?

Chotto, sumimasen.

ちょっと、すみません。

I've lost my way.

Michi ni mayot-tay shimattan-des-ga.

道に迷ってしまったんですが。

Is there a(n)... around here?

Kono hen ni ... ga arimas-ka?

この辺に…がありますか?

Is this the way to...?

Kono michi wa ... e ikimas-ka?

この道は…へ行きますか?

Could you tell me how to get to the... (name of place) by car/on foot?

... e doh iku-ka oshie-tay kuda-sai-masen-ka?

…へどう行くか教えて下さいませんか?

What's the quickest way to...?

... e no ichiban chika-michi wa dore des-ka?

…への一番近道はどれですか?

How many kilometers is it to...?

... maday nankiro-gurai des-ka?

…まで何キロぐらいですか?

Could you point it out on the map?

Kono chizu de oshie-tay morae masen-ka?

この地図で教えてもらえませんか?



すみませんが、わかりません。 I am sorry, but I don't know my way around here.

道が違います。 You're going the wrong way.

…まで戻って下さい。 You have to go back to...

そこに着いたら、もう一度尋ねてください。 When you get there, ask again.

straight ahead

massugu

真っ直ぐ

intersection

kohsaten

交差点

street

michi

道

grade crossing/barrier gates

fumikiri

踏切

traffic light

shingoh

信号

tunnel

ton'neru

トンネル

'yield'

ichiji teish

一時停止

at the corner

magari-kado de

曲がり角で

overpass

kohka-kyo

高架橋

bridge

hashi

橋

arrow

yajirushi

矢印

building

tatemono/biru

建物／ビル

left

hidari ni

左に

right

migi ni

右に

cross

watatte

渡って

river

kawa

川

5.2 The car

See the diagram on page [61](#)

An international driving license is required to drive in Japan. Traffic drives on the left. The speed limit varies but is usually around 40 kph in urban areas and 80 kph on highways; it is 100 kph on highways. Driving can be complicated because, on some of the highways, signs are written in Japanese characters. Highways are expensive, and there are many toll roads, especially in scenic areas.

The parts of a car

(The numbers below refer to the diagram)

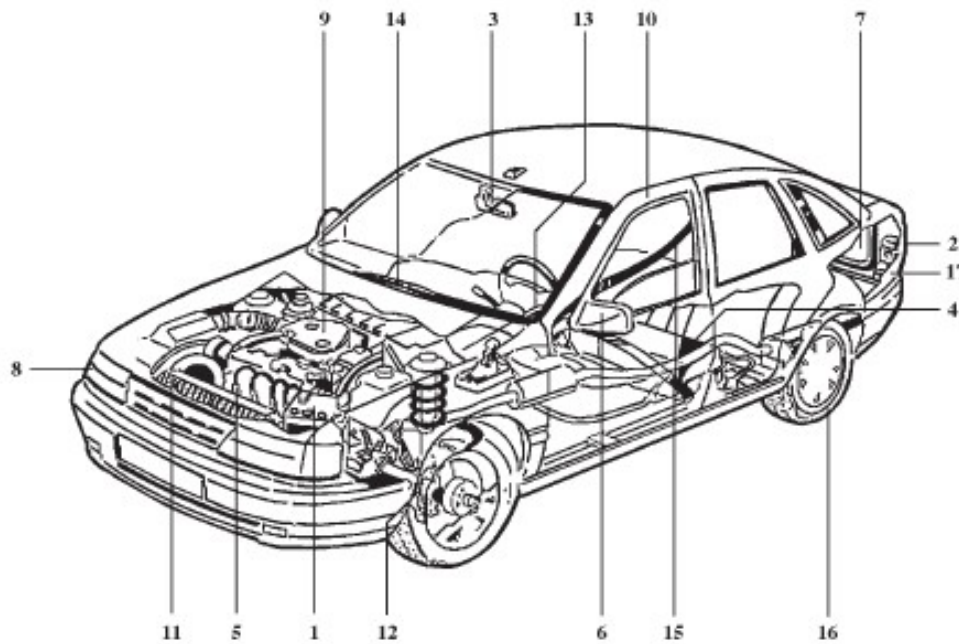

1	battery	<i>battere</i>	バッテリー
2	rear light	<i>bakku-rai</i>	バック・ライト
3	rear-view mirror	<i>bakku-mirah</i>	バック・ミラー
	backup light	<i>bakku-upp-rai</i>	バックアップ・ライト
4	gas tank	<i>nenryoh-tanku/ gasorin-tanku</i>	燃料タンク/ ガソリン・タンク
5	spark plugs	<i>spahk puragu</i>	スパーク・プラグ
	fuel filter/pump	<i>nenryoh firutah/pomp</i>	燃料フィルター / ポンプ

6	side mirror	<i>saido-mirah</i>	サイド・ミラー
7	trunk	<i>toranku</i>	トランク
8	headlight	<i>heddo-raih</i>	ヘッド・ライト
9	air filter	<i>e-a firutah</i>	エア・フィルター
10	door	<i>do-a</i>	ドア
11	radiator	<i>raji-aytah</i>	ラジエーター
12	brake disc	<i>burayk-disk</i>	ブレーキ・ディスク
13	indicator	<i>hohkoh-shijiki</i>	方向指示器
14	windshield wiper	<i>wai-pah</i>	ワイパー
15	seat belt	<i>sheet-beruto</i>	シートベルト
16	wheel	<i>tai-yah</i>	タイヤ
17	spare wheel	<i>supe-a tai-a</i>	スペア・タイヤ

GPS

jipiesu

GPS(ジーピーエス)／ナビ／カーナビ

green car

gureen-kah/eko-kah

グリーンカー／エコカー

hybrid car

haiburiddo-kah/-sha

ハイブリッドカー／車

electric car

denki jidohsha

電気自動車

5.3 The gas station

How many kilometers to the next gas station, please?

Tsugi no gasorin-sutando maday nan-kiro gurai des-ka?

次のガソリン・スタンドまで何キロぐらいですか？

I would like...liters of..., please.

... o ...rit-toru onegai shimas.

…を…リットルお願いします。

– super

hai-oku

ハイオク

– leaded

yoo-en

有鉛

– unleaded

mu-en

無鉛

– diesel

dee-zero

ディーゼル

– regular gasoline

regurah

レギュラー

I would like...yen's worth of gas, please.

... en bun dakay gasorin onegai shimas.

…円分だけガソリンお願いします。

Fill her up, please.

Mantan onegai shimas.

満タンお願いします。

Could you check...?

... o tenken shitay kuda-sai?

…を点検して下さい?

– the oil level

oyru

オイル

– the tire pressure

taiya no kooki-ats

タイヤの空気圧

Could you change the oil, please?

Oyru o ka-etay kuremas-ka?

オイルを替えてくれますか?

Could you clean the windows/the windshield, please?

(fronto) Garas o fu-itay kuremas-ka?

(フロント)ガラスをふいてくれますか?

Could you wash the car, please?

Sensha onegai shimas?

洗車お願いします?

5.4 Breakdowns and repairs

I'm having car trouble. Could you help me, please?

Kuruma ga koshoh shimashta. Tetsu-dat-tay kuda-sai masen-ka?

車が故障しました。手伝ってくださいませんか？

I've run out of gas.

Gasorin ga nai-n des-ga.

ガソリンがないんですが。

I've locked the keys in the car.

Kagi o kuruma no naka ni wasuretay shimai-mashta.

伴を車の中に忘れてしまいました。

The car/motorcycle/moped won't start.

Enjin ga kakarimasen.

エンジンがかかりません。

Could you call a garage for me, please?

Shoori-ya o yonday kuremasen-ka?

修理屋を呼んでくれませんか？

Could you give me a lift to...?

... maday no setay kuda-sai masen-ka?

…まで乗せて下さいませんか？

– a garage?

shoori-ya?

修理屋？

– into town?

machi?

町?

– a phone booth?

denwa boks?

電話ボックス?

Can we take my bicycle?

Jitensha mo mot-tay ikemas-ka?

自転車も持って行けますか?

– scooter?

Skootah mo mot-tay ikemas-ka?

スクーターも持って行けますか?

Could you tow the car to a garage?

Shoori-ya maday kuruma o hakonday kuda-sai masen-ka?

修理屋まで車を運んで下さいませんか?

There's probably something wrong with... (See [5.2](#) and [5.5](#))

... ga warui-n des-ga.

…が悪いんですが。

Can you fix it?

Shoori deki-mas-ka?

修理できますか?

Could you fix my tire?

Tai-ya o shoori shtay kuda-sai?

タイヤを修理して下さい?

Could you change this tire?

Kono tai-ya o kohkan shtay kuda-sai?

このタイヤを交換して下さい?

Can you fix it so it'll get me to...?

... e ikeru maday no shoori o onegai deki-mas-ka?

…へ行けるまでの修理をお願いできますか?

Which garage can help me?

Dono shoori-ya de (shoori) dekimas-ka?

どの修理屋で(修理)出来ますか?

When will my car/bicycle be ready?

Its tori ni koremas-ka?

いつ取りに来れますか?

Can I wait for it here?

Koko de matemasa-ka?

ここで待てますか?

How much will it cost?

Ikura kakarimas-ka?

いくらかかりますか?

Could you itemize the bill?

Kanjoh no maysai o kai-tay kuda-sai?

勘定の明細を書いて下さい?

Can I have a receipt for the insurance?

Hoken saykyoo no ryohshoo-sho o kuda-sai?

保険請求用の領収書を下さい?

5.5 Renting a vehicle

I'd like to rent a...

... o karitai-n des-ga.

…を借りたいんですが。

Here is my driver's license.

Kore ga unten-menkyo-sho des.

これが運転免許証です。

Do I need a (special) licence for that?

(tokubetsu na) Unten menkyoshoh ga irimas-ka?

(特別な)運転免許証がいりますか?



この自動車／自転車の部品はあ
りません。

I don't have parts for your
car/bicycle.

部品はどこか他へ取りに行かな
ければなりません。

I have to get the parts from
somewhere else.

部品を注文しなければなりませ
ん。

I have to order the parts.

半日かかります。

That'll take half a day.

一日かかります。

That'll take a day.

二、三日かかります。

That'll take a few days.

一週間かかります。

That'll take a week.

全損です。

Your car is a write-off.

全然修理出来ません。

It can't be repaired.

…時に自動車／オートバイ／原
付バイク／自転車を取りに

The car/motorcycle/moped/bicycle
will be ready at ...o'clock.

来れます。

5.6 Bicycles/mopeds

See the diagram on page 66

The bicycle is used by commuters to get to stations and by housewives in the local shopping districts. Most cyclists use footpaths; cycle paths are rare. Bicycles can be hired by the hour or day at most tourist centers, usually near the main station, and with the provided cycle maps, allows for convenient sightseeing.

I'd like to rent the... for...

... *kari-tai-n des-ga.*

…借りたいんですが。

– one day

ichi-nichi

一日

– two days

futsuka

二日

How much is that per day?

Ichi-nichi ikura des-ka?

一日いくらですか？

– week?

Is-shookan ikura des-ka?

一週間いくらですか？

How much is the deposit?

Hoshoh-kin wa ikura des-ka?

保証金はいくらですか？

The parts of a bicycle

(Most parts sound like the words in English, so if in doubt, pronounce the English word the Japanese way.)

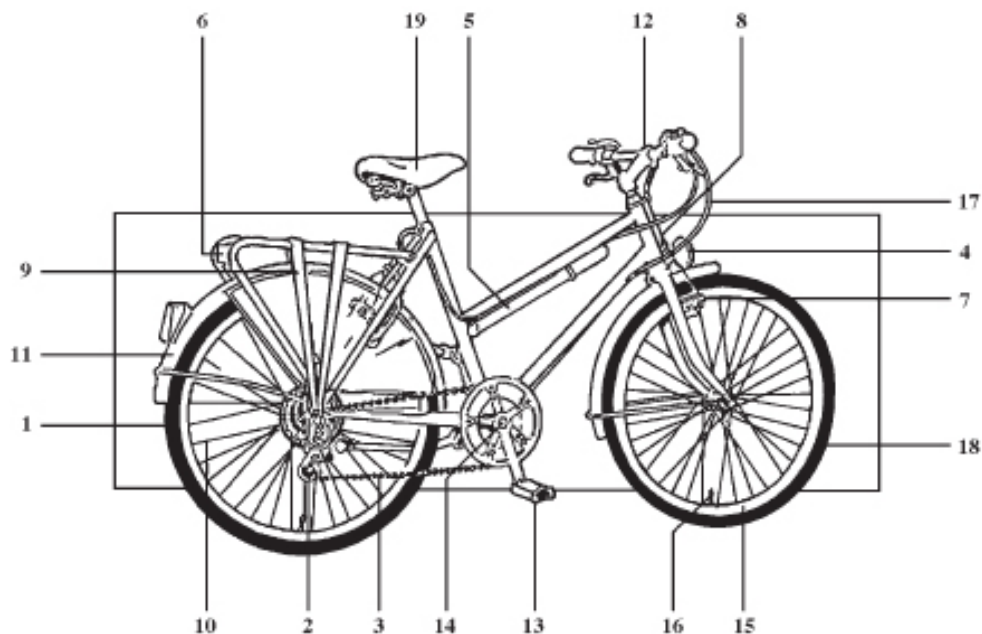

generator	<i>hatsu-denki</i>	発電器
frame	<i>fraym</i>	フレーム
chain guard	<i>chayn kabah</i>	チェーン・カバー
child's seat	<i>chairudo-sheeto</i>	チャイルドシート
rim	<i>rimu</i>	リム
1 rear wheel	<i>koh-rin</i>	後輪
2 gear change	<i>hen-soku-ki</i>	変速機
3 chain	<i>chayn</i>	チェーン
4 headlight bulb	<i>heddo raito den-kyoo</i>	ヘッドライト 電球

5	pump	<i>kooki-iray</i>	空気入れ
6	reflector	<i>hansha-kyoh</i>	反射鏡
7	brake shoe	<i>burayk brok</i>	ブレーキ・ブロック
8	brake cable	<i>burayk kayburu</i>	ブレーキ・ケーブル
9	carrier straps	<i>nidai-rohp</i>	荷台ロープ
10	spoke	<i>spohk</i>	スポーク
11	mudguard	<i>doro-yokay</i>	泥よけ
12	handlebar	<i>handoru</i>	ハンドル
13	toe clip	<i>toh-kuripp</i>	トウクリップ
14	drum brake	<i>doram-burayk</i>	ドラム・ブレーキ
15	valve	<i>choob</i>	チューブ
16	valve tube	<i>tai-ya barubu</i>	タイヤバルブ
17	gear cable	<i>geeya kayburu</i>	ギア・ケーブル
18	front wheel	<i>zen-rin</i>	前輪
19	seat	<i>sadoru</i>	サドル

electric bicycle

dendo jitensha

電動自転車

Could I have a receipt for the deposit?

Hoshoh-kin no ryoh-shoo-sho onegai shimas?

保証金の領収書お願いします?

How much is the surcharge per kilometer?

ichi iro ni tsuki tsweeka-ryohkin wa ikura des-ka?

1キロにつき追加料金はいくらですか?

Does that include gas?

Gasorin-dai wa hai-tay imas-ka?

ガソリン代は入っていますか?

Does that include insurance?

Hoken wa fuku-maretay imas-ka?

保険は含まれていますか?

What time can I pick the...up tomorrow?

Ashta nan-ji ni tori ni koremas-ka?

明日何時に取りにこれますか?

When does the...have to be back?

Nan-ji maday ni modose-ba ee des-ka?

何時までに戻せばいいですか?

Where's the gas tank?

Tank wa doko des-ka?

タンクはどこですか?

What sort of fuel does it take?

Dono Gasorin o tsukae-ba ee des-ka?

どのガソリンを使えばいいですか?

Can I set the GPS to English?

Aygo de gee-pee-esu o setto shimas-ka?

英語でGPSをセットしますか?

Will it be able to find ...?

(...) ni tsuku koto wa dekisoh des-ka?

(...)に着くことはできそうですか?

5.7 Hitchhiking

Hitchhiking is rare in Japan, but foreign tourists sometimes do it. This is best for trying to get from city to city—don't expect to get a lift in Shibuya or Ginza, for instance. Get to the service areas or parking areas on toll expressways that connect cities together. This requires advance planning and in-depth knowledge of the route, and is best for travelers who have lots of time to spare. Another way would be to hitch a ride outside an interchange or making your way to a gas station on the way to the expressway. Alternatively, try hitching a ride from outside a convenience store. It's recommended to produce a sign with your destination written in Japanese (or the next service area so the driver does not have to drive you all the way), as well as a declaration of your proficiency in the language. Travelers more fluent in Japanese will have a higher chance of success. Also remember to bring some small souvenir from your home country (or *okaeshi*) to thank your hosts for the inconvenience.

Where are you heading?

Doko e ikimas-ka?

どこへ行きますか？

Can I come along?

Nosetay kuda-sai mas-ka?

乗せて下さいますか？

Can my friend come too?

Tomodachi mo nosetay kuda-sai mas-ka?

友達も乗せて下さいますか？

I speak Japanese.

Nihongo ga dekimasu.

日本語ができます。

I'm trying to get to...

... *ni iki-tai-n des-ga.*

…に行きたいんですが。

Is that on the way to...?

... *to onaji hoh-gaku des-ka?*

…と同じ方角ですか？

Could you drop me off...?

... *de oroshtay kuda-sai?*

…で降りして下さい？

– here

koko

ここ

– at the...exit

... *no deguchi*

…の出口

– in the center

chooshin

中心

– at the next intersection

tsugi no kohsaten

次の交差点

– at the next service station

tsugi no saabisu eria

次のサービスエリア(S A)

Could you stop here, please?

Koko de tometay kuda-sai?

ここで止めて下さい?

I'd like to get out here.

Koko de oroshtay kuda-sai.

ここで降りして下さい。

Thanks for the lift.

Arigatoh gozai-mashta.

ありがとうございました。

I don't know if you'll like it, but here is a small gift.

O-suki ka doh-ka wakarimasen ga doh-zo.

好きかどうかわかりませんがどうぞ。

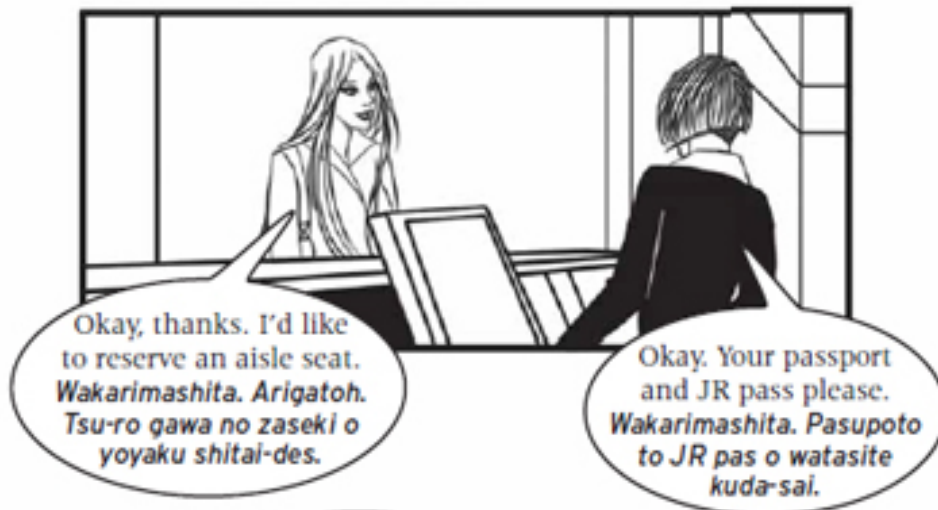

6. Arrival and Departure

6.1 General

6.2 Customs

6.3 Luggage

6.4 Questions to Passengers

6.5 Tickets

6.6 Information

6.7 Airports

6.8 Trains

6.9 Taxis

6.1 General

Where does this train go to?

Kono densha wa doko e ikimas-ka?

この電車はどこへ行きますか?

Does this boat go to...?

Kono funay wa ... e ikimas-ka?

この船は…へ行きますか?

Can I take this bus to...?

Kono bas wa ... e ikimas-ka?

このバスは…へ行きますか?

Does this train stop at...?

Kono densha wa ... ni tomarimas-ka?

この電車は…に止まりますか?

Are these the priority seats?

Kono seki wa yoo-sen seki des-ka?

この席は優先席ですか?

Is this seat free?

Kono seki wa aitay imas-ka?

この席は空いていますか?

– reserved?

Kore wa shtay-seki des-ka?

これは指定席ですか。

I've reserved...

... o yoyaku shimashta

…を予約しました

Could you tell me where I have to get off for...?

... e iku-ni-wa, doko de oriru-ka oshie-tay kuda-sai?

…へ行くには、どこで降りるか教えてください?

Could you let me know when we get to...?

... ni tswee-tara oshie-tay kuda-sai?

…に着いたら教えてください?

Could you stop at the next stop, please?

Tsugi no bas-tay de oroshtay kuda-sai?

次のバス停で下ろして下さい?

Where are we now?

Ima dono-hen des-ka?

今どのへんですか?

Do I have to get off here?

Koko de ori-nakere-ba narimasen-ka?

ここで降りなければなりませんか?

Have we already passed...?

Moh ... o tohri-mashta-ka?

もう…を通りましたか?

How long have I been asleep?

Watasi wa dono gurai nemuri-mashta-ka?

私はどのぐらい眠りましたか?

How long does...stop here?

... wa koko ni dono-kurai tomat-tay imas-ka?

…はここにどのくらい止まっていますか?

I have a Japan Rail Pass.

JR pas o mot-tay imas.

JRパスを持っています。

I would like to activate my Japan Rail Pass.

JR pas o katsuyoo shi-tai des.

JRパスを活用したいです。

Here is my Exchange Order.

Koray ga hikikae-shoh des.

これが引換証です。

Can I come back on the same ticket?

Kono kippu wa ohfuku des-ka?

この切符は往復ですか？

Can I change on this ticket?

Kono kippu de norikae-raremas-ka?

この切符で乗り換えられますか？

How long is this ticket valid for?

Kono kippu wa its maday yookoh des-ka?

この切符はいつまで有効ですか？

How long will the journey take?

Idoh ni dono kurai kakari mas-ka?

移動にどのくらいかかりますか？

Can I use my Japan Rail Pass on this journey? ... to go from ... to ...?

... kara ... made JR pas ga tsukae-mas-ka?

…から…までJRパスが使えますか？

Where can I get a SUICA/PASMO card?

Suika/Pasumo wa doko de kaemas-ka?

スイカ／パスモはどこで買えますか？

6.2 Customs

A passport is necessary for all visitors to Japan. Citizens of most European countries do not need a visa if they are staying as tourists up to 90 days. Visitors from the US, Canada, and New Zealand need a visa for visits of over 90 days. They are easily obtainable and free. Visitors from Australia need a visa for any visit. Drugs, firearms, and pornography may not be taken into Japan. Non-residents can purchase up to 400 cigarettes, 100 cigars, or 500g of tobacco; 50g

perfume; and other goods up to 200,000 yen in value from the duty-free. Personal possessions are exempt.



パスポートを見せて下さい。	Your passport, please.
ビザを見せて下さい。	Your visa, please.
どこへ行きますか?	Where are you heading?
どのくらい滞在しますか?	How long are you planning to stay?
申告する品はありますか?	Do you have anything to declare?
これを開けてを見せて下さい。	Open this, please.

I'm going on vacation to...

Kyooka de ... e ikimas.

休暇で...へ行きます。

I'm on a business trip.

Shutchoh des.

出張です。

I don't know how long I'll be staying yet.

Dono-gurai tai-zai suru-ka mada wakarimasen.

どのくらい滞在するかまだ分かりません

I'll be staying here for a weekend.

Kono shoo-mats dakay imas.

この週末だけいます。

– for a few days

Ni-san-nichi imas

二、三日います

– for a week

Is-shookan imas

一週間います

– for two weeks

Ni-shookan imas

二週間います

I've got nothing to declare.

Nani-mo shinkoku suru mono wa arimasen.

何も申告する物はありません。

I've got...with me.

... o mot-tay imas.

…を持っています。

– 100 cigarettes

Tabako wa hyappon arimas

たばこは百本あります

– ...1 bottle of...

... wa ippon arimas

…は一本あります

– some souvenirs

Omiyage ga sukoshi arimas

おみやげが少しあります

These are (my) personal possessions.

Koray wa jibun de tsukau mono des.

これは自分で使う物です。

These are not new.

Koray wa atara-shiku arimasen.

これは新しくありません。

Here's the receipt.

Ryohshoo-sho des.

領収書です。

How much import tax do I have to pay?

Yunyoo-zay wa ikura des-ka?

輸入税はいくらですか？

Can I go now?

It-tay mo ee des-ka?

行ってもいいですか？

6.3 Luggage

Porter!

Pohtah-san!

ポーターさん！

Could you take this luggage to...?

Kono nimots o ... ni mot-tay it-tay kuda-sai.

この荷物を…に持って行って下さい。

How much do I owe you?

Ikura des-ka?

いくらですか？

Where can I find a luggage cart?

Daisha wa doko ni arimas-ka?

台車はどこにありますか？

Could you store this luggage for me?

Kono nimots o azukat-tay morae-mas-ka?

この荷物を預かってもらえますか？

Where are the luggage lockers?

Rokkah wa doko des-ka?

ロッカーはどこですか？

I can't get the locker open.

Rokkah ga akimasen.

ロッカーが空きません。

How much is it per item per day?

Ichinichi ikko ikura des-ka?

一日一個いくらですか？

How long can I leave my luggage here?

Watasi wa dono kurai koko ni nimots o oite-oku koto ga dekimas-ka?

私はどれくらいここに荷物を置いておくことができますか？

This is not my bag/suitcase.

Watasi no kaban de-wa arimasen.

私のカバンではありません。

There's one bag/suitcase missing still.

Kaban ga hitots tarimasen.

カバンが一つ足りません。

My suitcase is damaged.

Kaban ga kowarete-imasu.

カバンが壊れています。

My luggage has not arrived.

Watasi no nimots ga todoite-masen.

私の荷物が届いていません。

When do you think my luggage will arrive?

Watasi no nimots wa its todoku-n desho-ka?

私の荷物はいつ届くんでしょうか?

Can I get any compensation during this time as my belongings are all in the luggage?

Shojihin wa subete nimots no naka nano-de, sono aida, hoshoh shitay morae-mas-ka?

所持品はすべて荷物の中なので、その間、保証してもらえますか?

Can you please send my luggage to this address?

Kono joosho ni watasi no nimotsu-o okutte-kuda-sai?

この住所に荷物を送って下さい?

The lock has been broken.

Kagi ga kowarete-imas.

伴が壊れています。

Where can I find the luggage forwarding service?

Nimots no tensoh sahbisu wa doko des-ka?

荷物の転送サービスはどこですか?

How soon will I get my luggage?

Dono kurai de nimots ga todoki mas-ka?

どのくらいで荷物が届きますか?

Does it cost more for same-day delivery?

Sokujits haisoh no ryohkin wa motto kakarimas-ka?

即日配送の料金はもっとかかりますか?

6.4 Questions to passengers

Ticket types



Eチケット	e-ticket
この切符は…ですか。	Is this ticket...?
一等	first class
二等	second class
片道	one-way
往復	round-trip
喫煙車	smoking
禁煙車	no-smoking
窓側の座席	window
通路側の座席	aisle
列車の前方	front
列車の後方	back
座席	seat
寝台車	berth
上／中／下	top/middle/bottom
エコノミークラスまたは ビジネスクラス?	Tourist class or business class?
個室または座席?	Cabin or seat?

一人用または二人用?
何人ですか?

Single or double?
How many are traveling?

Destination



どこへ行きますか?	Where are you traveling to?
いつ出発しますか?	When are you leaving?
…に出発します。	Your... leaves at...
乗り換えなければなりません	You have to change trains.
…で降りなければなりません。	You have to get off at...
…経由で行かなければなりません。	You have to travel via...
出発は…です。	The outward journey is on...
帰りは…です。	The return journey is on...
…までに乗船しなければなりません。	You have to be on board by....

Inside the vehicle



切符を見せて下さい。	Your ticket, please.
指定席券を見せて下さい。	Your reservation, please.
パスポートを見せて下さい。	Your passport, please.
座席が違います。	You're in the wrong seat.
違った…ですが。	You're on/in the wrong...
これは指定席です。	This seat is reserved.

特別料金を払わなければなりません。 You'll have to pay an extra fare.

…は…分遅れています。 The...has been delayed by... (how many) minutes.

6.5 Tickets

Where can I buy a ticket?

Kippu wa doko de kae-mas-ka?

切符はどこで買えますか?

– make a reservation?

Doko de yoyaku dekimas-ka?

どこで予約出来ますか?

– reserve a flight?

Shikohki no kippu wa doko de kae-mas-ka?

飛行機の切符はどこで買えますか?

Could I have a one-way ticket, please?

Katamichi onegai shimas?

片道お願いします?

– a round-trip?

Ohfuku onegai shimas.

往復お願いします。

first class

ittoh-sha

一等車

second class

nitoh-sha

二等車

economy class

ekonomee-kurasu

エコノミークラス

business class

bijines-kuras

ビジネスクラス

I'd like to reserve a seat.

Zaseki o yoyaku shi-tai-n des.

座席を予約したいんです。

– berth

Shin-dai-sha o yoyaku shi-tai-n des.

寝台車を予約したいんです。

– aisle seats

tsu-ro gawa no seki

通路側の席

– top/middle/bottom

weh/naka/shta

上／中／下

I'd like to reserve a cabin.

Senshits o yoyaku shi-tai-n des.

船室を予約したいんです。

– smoking/no smoking

kitsu-en/kin(g)-en

喫煙／禁煙

– by the window

mado-giwa-de

窓際で

– single/double

shtori-yoh/ftari-yoh

一人用／二人用

– at the front/back of the train

ressha no zempoh-de/ressha no koh-hoh-de

列車の前方で／列車の後方で

– at the front/back of the plane

sh-kohki no zempoh-de/sh-kohki no koh-hoh-de

飛行機の前方で／飛行機の後方で

One car.

Kuruma wa ichi-dai des.

車は一台です。

... bicycles

Jitensha wa ...dai des

自転車は…台です

Do you also have season tickets?

Tayki-ken mo arimas-ka?

定期券もありますか？

6.6 Information

Where's...?

... wa doko des-ka?

…はどこですか?

Where's the information desk?

An-nai-jo wa doko des-ka?

案内所はどこですか?

Where can I find a schedule?

Jikoku-hyoh wa doko des-ka?

時刻表はどこですか?

Where's the...desk?

... no uriba wa doko des-ka?

…の売場はどこですか?

Do you have a city map with the bus/the subway routes on it?

Bas-ya/chika-tets ga not-tay iru machi no chizu wa arimas-ka?

バスや／地下鉄が載っている町の地図はありますか?

Do you have a schedule?

Jikoku-hyoh arimas-ka?

時刻表ありますか?

I'd like to confirm my reservation for/trip to...

... maday no ryokoh/yoyaku o tashi-kametay-n des.

…までの旅行／予約を確かめたいんです。

I'd like to cancel my reservation for/trip to...

... *maday no ryokoh/yoyaku o torikeshi-tai-n des.*

…までの旅行／予約を取り消したいんです。

I'd like to change my reservation for/trip to...

... *maday no ryokoh/yoyaku o ka-etai-n des.*

…までの旅行／予約を変えたいんです。

Will I get my money back?

Ha-rai modoshi o saykyoo dekimas-ka?

払戻しを請求出来ますか？

I want to go to... How do I get there? (What's the quickest way there?)

... *e iki-tai-n des-ga, dono-yoh ni ikimas-ka? (Nani ga ichiban ha-yai des-ka)?*

…へ行きたいんですが、どのように行きますか？(何が一番速いですか)？

Do I have to pay extra?

Tswee-ka ryohkin o harawa-nakerebanarimasen-ka?

追加料金を払わなければなりませんか？

How much is a single (trip ticket) to...?

... *maday no katamichi wa ikura des-ka?*

…までの片道はいくらですか？

How much is a return (trip ticket) to...?

... *maday no ohfu-ku wa ikura des-ka?*

…までの往復はいくらですか？

Can I interrupt my journey with this ticket?

Kono kippu de tochoo gesha ga dekimas-ka?

この切符で途中下車が出来ますか？

How much luggage am I allowed?

Nimots wa nankiro-maday mot-tay ikemas-ka?

荷物は何キロまで持って行けますか?

Can I send my luggage in advance?

Nimots o takkyoo-bin de okuremas-ka?

荷物を宅急便で送れますか?

Does this...travel direct?

Kono-bin ... wa chokkoh des-ka?

この便…は直行ですか?

Do I have to change? Where (do I change)?

Norikae-nakereba-narimasen-ka? Doko-de?

乗り換えなければなりませんか?どこで?

Will there be any stopovers?

Dokoka tochoo tachiyorimas-ka?

どこか途中立ち寄りますか?

Does the boat call at any ports on the way?

Tochoo minato ni kikoh shimas-ka?

途中港に寄港しますか?

Does the train/bus stop at...?

Kono densha (bas) wa ... ni tomarimas-ka?

この電車(バス)は…に止まりますか?

Where should I get off?

Doko de ori-nakereba-narimasen-ka?

どこで降りなければなりませんか?

Is there a connection to...?

... maday no setsu-zoku wa arimas-ka?

…までの接続はありますか?

How long do I have to wait?

Dono gurai mata-nakereba narimasen-ka?

どのぐらい待たなければなりませんか?

When does...leave?

... wa its shuppats shimas-ka?

…はいつ出発しますか?

What time does the next...leave?

Tsugi nowa nanji ni shuppats shimas-ka?

次の…は何時に出発しますか?

What time does the last...leave?

Sai-shoo no ... wa nanji ni shuppats shimas-ka?

最終の…は何時に出発しますか?

How long does...take?

Dono-gurai kakarimas-ka?

どのぐらいかかりますか?

What time does... arrive in...?

... ni nanji ni tsukimas-ka?

…に何時に着きますか?

Where does the...to... leave from?

... maday no densha wa doko-kara shuppats shimas-ka?

…までの電車はどこから出発しますか?

Is this the train/bus/boat to...?

Koray wa ... maday no densha/bas/funay des-ka?

これは…までの電車／バス／船ですか？

6.7 Airports

arrivals

tohchaku

到着

departures

shuppats

出発

international

kokusai

国際

domestic

kokunai

国内

scanner

sukyanah

スキャナー

boarding pass

tohjohken

搭乗券

Internet lounge

Intanettoraunji

インターネットラウンジ

airport security

kookoh keibi/kookog sekyuritee

空港警備／空港セキュリ ティー

e-booking/reservations

e-bukkingu

E-ブッキング

checking in

chekkuin

チェックイン

baggage claim check

tenimots hikikae-ken

手荷物引換券

airport hotels

kookoh-nai hoteru

空港内ホテル

metal detector

kinzoku tanchi-ki

金属探知機

baggage claim

tenimots uketori-sho

手荷物受取所

pacemaker

pehsumehkah

ペースメーカー

security

sekyuritee

セキュリティー

6.8 Trains

The railway system in Japan is very well developed, and managed by Japan Railways (JR) and a large number of private railway companies. Intercity trains are local (*futsoo*), express (*kyoo-koh*), limited express (*tokkyoo*), and super express (*shinkansen*).

Tickets are charged by distance, with surcharges for the category of train, class, and seat reservations. Ticket reservations are made at counters called “green windows” (*midori no madoguchi*). Tickets can be bought from ticket machines and most of these have an English option. The full fare does not have to be paid before the destination.

Fare adjustment machines and counters are available. All JR stations show station names written in Japanese with the romanization below. Useful for travelers is the custom of including the names of the previous and next stations to the left and right underneath the station name.

6.9 Taxis

Taxis are expensive, but all are metered and there is no custom of tipping. Carry the address and phone number of your destination, and a map of the immediate location if possible, to give to the driver. Taxi doors are automated; normally the back curbside door is the only one used. On arrival, wait for the driver to open the door, and do not close it yourself.

for hire

koosha

空車

booked

johshachoo

乗車中

taxi stand

tak-shee noriba

タクシー乗り場

Taxi!

Tak-shee!

タクシー！

Could you get me a taxi, please?

Tak-shee o yonday kuda-sai?

タクシーを呼んで下さい？

Where can I find a taxi around here?

Tak-shee noriba wa doko des-ka?

タクシー乗り場はどこですか？

Could you take me to..., please?

... maday o-negai shimas?

…までお願いします？

– this address

kono joosho

この住所

– the...hotel

... *hoteru*

…ホテル

– the town/city center

choo-shin-chi

中心地

– the station

eki

駅

– the airport

kookoh

空港

How much is the trip to...?

... *maday ikura des-ka?*

…までいくらですか?

How far is it to...?

... *maday nan-kiro gurai des-ka?*

…まで何キロぐらいですか?

I'm in a hurry.

Isoi-de irun des-ga.

急いでいるんですが.

Could you speed up/slow down a little?

Motto hayaku/yukkuri it-tay kuda-sai?

もっと速く／ゆっくり行ってください?

Could you take a different route?

Hoka no michi de itte kuda-sai?

他の道で行って下さい?

I'd like to get out here, please.

Koko de oroshtay kuda-sai.

ここで降りして下さい。

You have to go straight.

... massugu it-tay kuda-sai.

…真っ直ぐ行ってください。

You have to turn left.

... hidari ni magat-tay kuda-sai.

…左に曲がって下さい。

You have to turn right.

... migi ni magat-tay kuda-sai.

…右に曲がって下さい。

It's on the opposite side of the road.

Michi no hantai-gawa des.

道の反対側です。

This is it.

Koko des.

ここです。

Could you wait a minute for me, please?

Chotto mat-tay-tay kuda-sai?

ちょっと待って下さい?

I need to make a stop here.

Koko de tomete kuda-sai.

ここで止めてください。

I'll be right back.

Sugu ni modori-mas.

すぐに戻ります。

Could you help me open the boot so I can get my luggage?

Kuruma no toranku o akete morae-masen-ka? Nimots o toritai-n des.

車のトランクを開けてもらえませんか? 荷物を取りたいんです。

Could you help me carry my luggage to the taxi?

Tak-shee maday nimots o hakonde morae-masen-ka?

タクシーまで荷物を運んでもらえませんか?

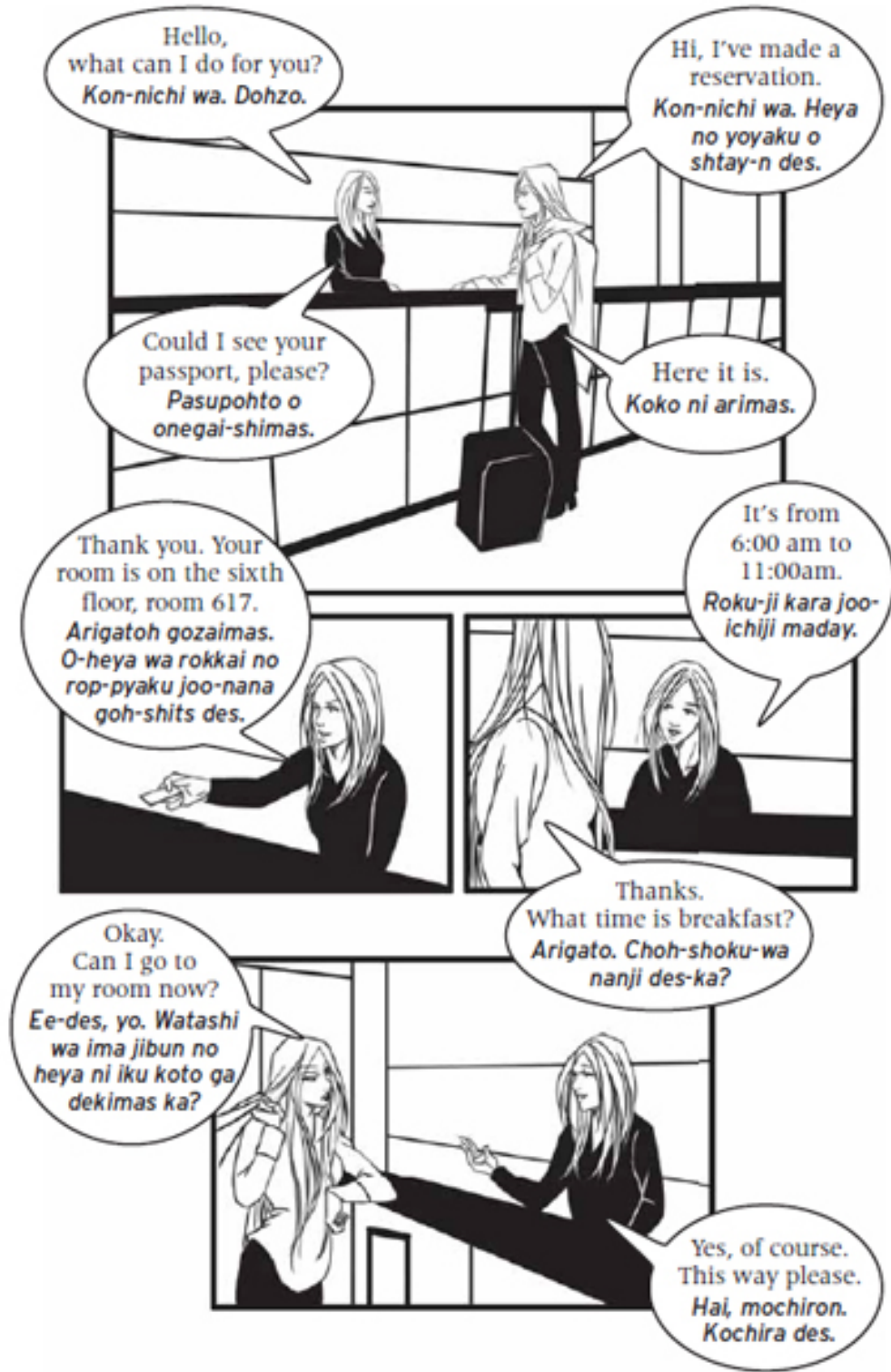

Hello,
what can I do for you?
Kon-nichi wa. Dohzo.

Hi, I've made a
reservation.
*Kon-nichi wa. Heya
no yoyaku o
shtay-n des.*

Could I see your
passport, please?
*Pasupohto o
onegai-shimas.*

Here it is.
Koko ni arimas.

Thank you. Your
room is on the sixth
floor, room 617.
*Arigatoh gozaimas.
O-heya wa rokkai no
rop-pyaku joo-nana
goh-shits des.*

It's from
6:00 am to
11:00am.
*Roku-ji kara joo-
ichiji maday.*

Thanks.
What time is breakfast?
*Arigato. Choh-shoku-wa
nanji des-ka?*

Okay.
Can I go to
my room now?
*Ee-des, yo. Watashi
wa ima jibun no
heya ni iku koto ga
dekimas ka?*

Yes, of course.
This way please.
*Hai, mochiron.
Kochira des.*

7. A Place to Stay

7.1 General

7.2 Hotels/B&Bs/apartments/ holiday rentals

7.3 Complaints

7.4 Departure

7.5 Camping

Camping equipment

7.1 General

Japan has a great variety of overnight accommodation. There is a wide range of hotels, from five-star international hotels to business hotels and small local establishments. The cheaper the hotel, the smaller the room and the fewer the facilities. Whatever the grade of hotel, cleanliness should be of high order. Other accommodation, especially in country areas, includes the very expensive luxury *ryokan* (traditional inns) and small, cheaper inns.

Inns are a good way to experience the Japanese lifestyle. Rooms are covered with straw mats (*tatami*) and the guest sleeps on a mattress (*futon*) spread on the floor. In some inns, meals (Japanese style) are also served in the room. Bathing is generally communal (male and female facilities are separated) in a large room containing a sunken bath (very hot) for relaxation and individual taps and stools to wash prior to entering the bath. In rural areas these baths may be *onsen* (hot springs).

Many small inns now operate as *minshuku*, inexpensive accommodation offering two meals. These can be booked through the travel counters at stations and airports, or through the Internet. They

are a good option especially when traveling in the country. In the last few years a western version called *pension* has also become popular. Camping is not popular, and campsites are few and poor in the way of facilities. Youth hostels and capsule hotels, of which there is an extensive network, provide cheap alternatives.

いつまでお泊まりですか？	How long will you be staying?
この用紙に記入して下さい。	Fill in this form, please.
パスポートをお願いします？	Could I see your passport?
保証金をお願いします。	I'll need a deposit.
前払いをお願いします。	You'll have to pay in advance.

My name's...I've made a reservation...

Watasi wa ... des. Heya no yoyaku o shtay arimas.

私は…です。部屋の予約をしてあります。

– over the phone

denwa-de

電話で

– on a booking website/your hotel website

Webu-saito/hoteru no saito de yoyaku-shimashita.

ウェブサイト/ホテルのサイトで予約しました。

– by email

may-ru de

メールで

How much is it per night/week/month?

Ip-paku/isshookan/ikkagets wa ikura des-ka?

一泊／一週間／一ヶ月はいくらでか?

We'll be staying at least two nights/two weeks

Semetay nihaku/nishookan tomari-tai-n des-ga.

せめて二泊／二週間泊まりたいんですが。

We don't know yet.

Mada wakarimasen-ga.

まだ分かりませんが。

What time does the gate/door open?

Nan-ji ni akimas-ka?

何時に開きますか?

– close

Nan-ji ni shimarimas-ka?

何時に閉まりますか?

7.2 Hotels/B&Bs/apartments/holiday rentals

Do you have a single room available?

Shtori-beya arimas-ka?

一人部屋ありますか。

– double room

Ftari-beya arimas-ka?

二人部屋ありますか?

per person/per room

shtori-ni-tski/ hito-heya-ni-tski

一人に付き／一部屋に付き

Does that include breakfast/lunch/dinner?

Choh-shoku/choo-shoku/yoo-shoku-tski des-ka?

朝食／昼食／夕食付きですか？

Could we have two adjoining rooms?

Tonari-awase no heya arimas-ka?

隣り合わせの部屋ありますか？

– with toilet/bath/shower

toyray/bas/shawah-tski no heya

トイレ／バス／シャワー付きの部屋

– without toilet/bath/shower

toyray/bas/shawah-nashi no heya

トイレ／バス／シャワーなしの部屋

– facing the street

michi ni men-shtay iru heya

道に面している部屋

– not facing the street

michi ni men-shtay-nai heya

道に面してない部屋

– with a view of the sea

umi-gawa no heya

海側の部屋

– without a view of the sea

umi ni men-shtay-nai heya

海に面してない部屋

Is there an elevator in the hotel?

Erebehtah wa arimas-ka?

エレベーターはありますか?

Do you have room service?

Room-sahbis wa arimas-ka?

ルームサービスはありますか?

– self-catering accommodation

sudomari

素泊まり

Could I see the room?

Heya o misetay moraemas-ka?

部屋を見せてもらえますか?

I'll take this room.

Kono-heya ni kime-mashta.

この部屋に決めました。

Please show us another room.

Hoka no heya o misetay kuda-sai.

他の部屋を見せて下さい。

Do you have a larger room?

Motto ohkee heya wa arimasen-ka?

もっと大きい部屋はありませんか?

Do you have a less expensive room?

Motto yaswee heya wa arimasen-ka?

もっと安い部屋はありませんか?

Could you put in a cot?

Kodomo-yoh no beddo o tsweeka dekimas-ka?

子供用のベッドを追加できますか?

What time's breakfast?

Choh-shoku wa nan-ji des-ka?

朝食は何時ですか?

トイレやバスは同階／部屋にあります。

You can find the toilet and shower on the same floor/in the room.

こちらです。

This way, please.

…階にあります。

Your room is on the...floor.

お部屋は…号室です。

Your room is number....

Where's the dining room?

Shokudoh wa doko des-ka?

食堂はどこですか?

Can I have breakfast in my room?

Choh-shoku o heya de tabe-rare-mas-ka?

朝食を部屋で食べられますか?

Where's the emergency exit?

Hijoh-guchi wa doko des-ka?

非常口はどこですか?

– fire escape?

Hijoh kai-dan wa doko des-ka?

非常階段はどこですか？

Where can I park my car?

Doko ni choo-sha dekimas-ka?

どこに駐車出来ますか？

The key to room..., please

...goh no heya no kagi onegai shimas.

…号の部屋の鍵をお願いします。

Could you put this in the safe, please?

Koray o kinko ni iretay kuda-sai-mas-ka?

これを金庫に入れて下さいますか？

Could you wake me at...tomorrow?

Ashta ...ji ni okoshtay kuda-sai?

明日…時に起こして下さい？

Could you find a babysitter for me?

Bebee-shitta o onegai dekimas-ka?

ベビーシッターをお願い出来ますか？

Could I have an extra blanket?

Sumimasen, mohfu o moh ichi-mai onegai shimas?

すみませんが、毛布をもう一枚お願いします？

What days do the cleaners come in?

Osohji wa nan-yohbi des-ka?

お掃除は何曜日ですか？

When are the sheets/towels changed?

Its sheets/taoru o tori-ka-e-mas-ka?

いつシーツ／タオルを取り替えますか？

7.3 Complaints

We can't sleep because of the noise.

Uru-sakutay nemure-nai-n des.

うるさくて眠れないんです。

Could you turn the radio down, please?

Rajio no onryoh o sagetay kuda-sai?

ラジオの音量を下げて下さい？

We're out of toilet paper.

Toyretto-pehpah ga nai-n des-ga.

トイレットペーパーがないんですが。

There aren't any.../there's not enough...

... ga tari-nai-n des.

…が足りないんです。

The bed linen's dirty.

Sheets ga kita-nai-n des-ga.

シーツがきたないんですが。

The room hasn't been cleaned.

Heya ga sohji shtay arimasen.

部屋が掃除してありません。

The heater's not working.

Damboh ga kee-te imasen.

暖房が効いていません。

The air conditioning's not working.

E-a-kon ga kee-te imasen.

エアコンが効いていません。

There's no water.

Mizu ga demasen.

水が出ません。

– hot water

Oyu ga demasen.

お湯が出ません。

– electricity

Denki ga tsukimasen.

電気がつきません。

...is broken

... ga kowaretay imas.

…がこわれています。

Could you have that fixed?

Sono-yoh ni onegai shimas?

そのようにお願いします？

Could I have another room/site?

Hoka no heya ni ka-etay kuda-sai?

他の部屋に替えて下さい？

The bed creaks terribly.

Beddo ga sugoi oto o tateru-n des-ga.

ベッドがすごい音をたてるんですが。

The bed sags.

Beddo ga yawaraka-sugimas.

ベッドが柔らか過ぎます。

There are bugs/insects in our room.

Heya ni mushi ga iru-n des-ga.

部屋に虫がいるんですが。

This place is full of...

Koko ni wa ... ga takusan itay, komarimas.

ここには…がたくさんいて、こまります。

– mosquitos

ka

蚊

– cockroaches

go-kiburi

ゴキブリ

7.4 Departure

See also [8.2 Settling the bill](#)

I'm leaving tomorrow. Could I pay my bill, please?

Ashta tachi-mas-kara saysan shtay kuda-sai?

明日立ちますから、精算して下さい?

What time should we check out?

Nan-ji maday ni chekku-auto shinakereba narimasen-ka?

何時までにチェックアウトしなければなりませんか?

Could I have my deposit/passport back, please?

Hoshoh-kin/paspohto o kai-shtay kuda-sai?

保証金／パスポートを返して下さい?

We're in a rush.

Tai-hen isoi-de imas.

大変急いでいます。

Could we leave our luggage here until we leave?

Shuppats-maday nimots o koko ni oitay itay mo ee des-ka?

出発まで荷物をここに置いていてもいいですか?

Thanks for your hospitality.

Omotenashi, arigatoh go-zai-mashta.

おもてなし、ありがとうございました。

7.5 Camping

See the diagram on page 92

ご自分で場所を決めて下さい。

You can pick your own site.

場所が割り当てられています。

You'll be allocated a site.

あなたの場所の番号です。

This is your site number.

自動車に貼り付けて下さい。

Stick this on your car, please.

Where's the manager?

Kanri-nin wa doko des-ka?

管理人はどこですか?

Are we allowed to camp here?

Koko de kyamp dekimas-ka?

ここでキャンプ出来ますか?

Can we pick our own site?

Jibun de basho o kimetay mo ee des-ka?

自分で場所を決めてもいいですか?

Do you have a quiet spot for us?

Shizuka na basho ga arimas-ka?

静かな場所がありますか?

Do you have any other sites available?

Hoka ni basho ga arimasen-ka?

他に場所がありませんか?

It's too windy/sunny/here.

Koko wa kazay/hizashi ga tsuyo-sugi-mas.

ここは風／日ざしが強過ぎます。

It's too crowded here.

Koko wa komi-sugi-tay imas.

ここは混み過ぎています。

The ground's too hard/uneven.

Jimen ga kata-sugimas/deko-boko des.

地面が堅過ぎます／でこぼこです。

Do you have a level spot for the camper/trailer/folding trailer?

Kyamping-kah no tamay ni taira na basho ga arimas-ka?

キャンピングカーのために平らな場所がありますか?

Could we have adjoining sites?

Issho ni tate-rareru basho ga arimas-ka?

一緒に立てられる場所がありますか?

Can we park the car next to the tent?

Tento no tonari ni choosha shtay mo ee des-ka?

テントの隣に駐車してもいいですか?

How much is it per person/tent/trailer/car?

Shtori/tento ikko/kyamping-kah ichi-dai/kuruma ichi-dai wa ikura des-ka?

一人／テント一個／キャンピングカー 一台／車一台はいくらですか?

Do you have any huts to rent?

Kashi-goya mo arimas-ka?

貸小屋もありますか?

Are there any...?

... arimas-ka?

…ありますか?

– hot showers

oyu no shawah

お湯のシャワー

– washing machines

sentak-ki

洗濯機

Is there a children's play area on the site?

Kyamp-jo ni wa kodomo-yoh no asobiba ga arimas-ka?

キャンプ場には、子供用の遊び場がありますか?

Can I rent a locker here?

Rokkah ga kari-raremas-ka?

ロッカーが借りられますか?

Are there any power outlets?

Denki o tsuka-e-mas-ka?

電気を使えますか?

Is there drinking water?

Nomi-mizu wa arimas-ka?

飲み水はありますか?

When's the garbage (usually) collected?

Gomi wa its atsume-mas-ka?

ごみはいつ集めますか?

Camping equipment

(The diagram shows the numbered parts.)

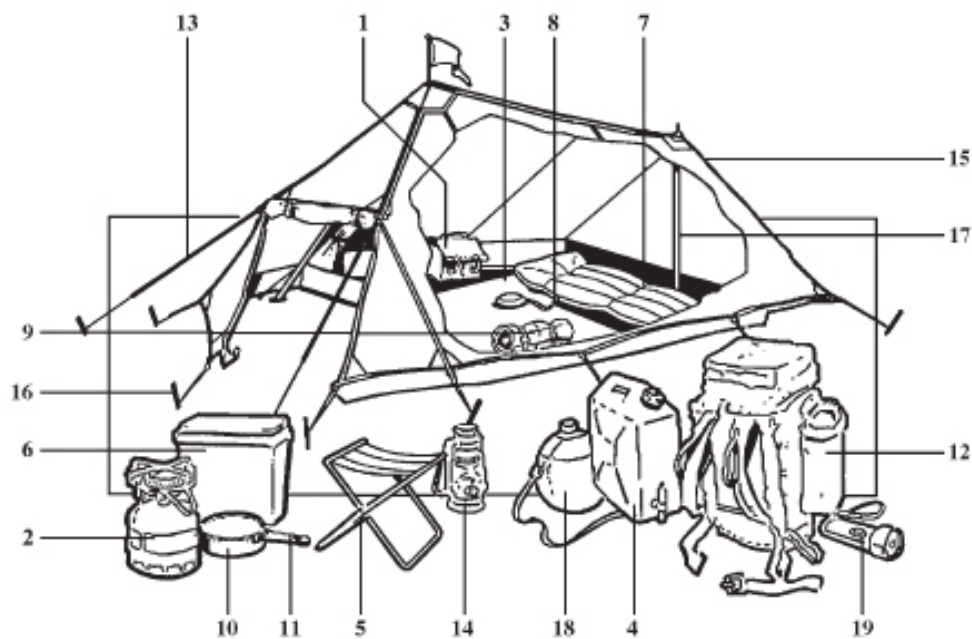

can opener

かん切り

kan-kiri

butane gas bottle	ブタン・ガスボンベ	<i>butan-gas-bombay</i>
hammer	かなずち	<i>kana-zuchi</i>
hammock	ハンモック	<i>hammok</i>
campfire	キャンプファイヤー	<i>kyamp fai-yah</i>
ice pack	アイスパック	<i>ais-pakku</i>
compass	コンパス	<i>kompas</i>
wick	芯	<i>shin</i>
corkscrew	コルク栓抜き	<i>kork-sen-nuki</i>
pump	空気入れ	<i>kooki iray</i>
primus stove	コンロ	<i>konro</i>
zip	ファスナー／ジッパー	<i>fasnah/jippah</i>
camp bed	キャンプ用ベッド	<i>kyamp-yoh beddo</i>
table	折りたたみ式(キャンプ用) テーブル	<i>oritatami-shki (kyamp-yoh) tayburu</i>
thermos	魔法瓶	<i>ma-hoh-bin</i>
clothes hook	洗濯バサミ	<i>sentaku-basami</i>
clothes line	物干しロープ	<i>monohoshi rohp</i>
pocket knife	小刀	<i>kogatana</i>
1 tool bag	自転車用バッグ	<i>jitensha-yoh baggu</i>
2 gas cooker	ガス・コンロ	<i>gas-konro</i>
3 groundsheet	グラウンドシート	<i>gurando sheeto</i>
4 gas can	燃料タンク	<i>nenryoh-tank</i>
5 folding chair	折りたたみ式キャンプ用 いす	<i>oritatami-shki kyamp-yoh isu</i>
6 insulated picnic box	クーラー・ボックス	<i>koorah bokks</i>

7	airbed	エア・マットレス	<i>e-a mattres</i>
8	airbed plug	プラグ	<i>prag</i>
9	mat	マットレス	<i>mattres</i>
10	pan	鍋	<i>nabay</i>
11	pan handle	鍋つかみ	<i>nabay tskami</i>
12	backpack	リュックサック	<i>ryuk-sakk</i>
13	sleeping bag	寝袋	<i>ne-bukuro</i>
14	storm lantern	ランタン／灯油ランプ	<i>rantan/toh-yoo ramp</i>
15	tent	テント	<i>tento</i>
16	tent peg	ペグ	<i>pegg</i>
17	tent pole	テント・ポール	<i>tento-pohru</i>
18	water bottle	水筒	<i>sweetoh</i>
19	flashlight	懐中電灯／ポケットライ ト	<i>kai-choo den-toh/ pokett-raito</i>



8. Money Matters

8.1 Banks and getting money

8.2 Settling the bill

In general, banks are open Monday–Friday 9am–3pm. They are closed on Saturdays, Sundays, and national holidays. Travelers' checks in yen or dollars are easily cashed at banks, but they are not readily acceptable outside the hotels and shops catered to the international traveler. Cash can be obtained from cash machines at selected convenience stores in city areas.

8.1 Banks and getting money

Where can I find a bank/an exchange office around here?

Kono-hen ni ginkoh/ryohgae-jo wa arimas-ka?

この辺に銀行/両替所はありますか?

Where can I find an ATM machine around here?

Kono-hen ni ATM (ay-tee-emu) wa arimas-ka?

この辺にATMはありますか?

What are the charges for withdrawing money from this ATM?

ATM (ay-tee-emu) kara okanay o hiki-dasu te-soo-ryoh wa ikura des-ka?

ATMからお金を引き出す手数料はいくらですか?

Can I cash this...here?

Kono ... wa koko de genkin ni ka-erare-mas-ka?

この…はここで現金に替えられますか？

I'd like to withdraw yen.

Okanay o oroshi-tai-n des-ga.

お金をおろしたいのですが。

Can I withdraw money on my credit card here?

Krejitto-kahdo de genkin o hiki-dasemas-ka?

クレジットカードで現金を引き出せますか？

What's the minimum/maximum amount?

Sai-shoh/sai-koh-gaku wa ikura des-ka?

最小／最高額はいくらですか？

Can I get less/more than that?

Skoshi-demo ee des-ka?

少しでもいいですか？

This is my bank account number.

Koray wa watasi no kohza bangoh des.

これは私の口座番号です。

What's the exchange rate?

Kawasay rayto wa ikura des-ka?

為替レートはいくらですか？

I'd like to change some money.

Okanay o ryoh-gae shi-tai-n des-ga.

お金を両替したいんですが。

– pounds into yen

pondo o yen-ni

ポンドを円に

– dollars into yen

doru o yen-ni

ドルを円に

– euros into yen

yooro o yen-ni

ユーロを円に

Could you give me some small bills/coins with it?

Osatsu/kozeni mo iretay kuda-sai?

お札／小銭も入れて下さい?

This is not right.

Machigat-tay iru-to omoimas-ga.

間違っていると思えますが。



ここに署名して下さい。

Sign here, please.

これに記入して下さい。

Fill this out, please.

パスポートを見せて下さい?

Could I see your passport, please?

身分証明書を見せて下さい?

Could I see some identification,
please?

バンクカード／キャッシュカード
を見せて下さい?

Could I see your bank/cashcard,
please?

8.2 Settling the bill

How much is this?

Ikura des-ka?

いくらですか?

Could you put it on my bill?

Heya ni tsketay oitay kuda-sai?

部屋に付けておいてください?

Does this amount include the tip?

Sahbis-ryoh wa hait-tay imas-ka?

サービス料は入っていますか?

Can I pay by credit card?

Krejitto-kahdo de harae-mas-ka?

クレジットカードで払えますか?

You've given me too much.

Otsuri ga oh-sugimas.

おつりが多すぎます。

You haven't given me enough change.

Otsuri ga tari-nai-n des-ga.

おつりが足りないんですが。

Could you check this again, please?

Moh ichido tashi-kametay kuda-sai-masen-ka?

もう一度確かめてくださいませんか?

Could I have a receipt, please?

Ryoh-shoo-sho onegai shimas?

領収書お願いします?

I don't have enough money on me.

Sumimasen, okanay ga tarimasen.

すみません、お金が足りません。

Do you accept Mastercard/VISA/American Express credit cards?

Masutah kahdo/VISA (bi-sa)/Amerikan Ekusupuresu wa tsukaemas-ka?

マスターカード/VISA/アメリカンエクスプレスは使えますか?



クレジットカード／外貨はご使用
になれません。

We don't accept credit
cards/foreign currency.

This is for you.

Dohzo.

どうぞ。

Keep the change.

Otsuri wa tot-tay oitay kuda-sai.

お釣りはとっておいてください。

Please enter your PIN number.

Ansho-bangoh o new-ryoku shite kuda-sai.

暗証番号を入力してください。

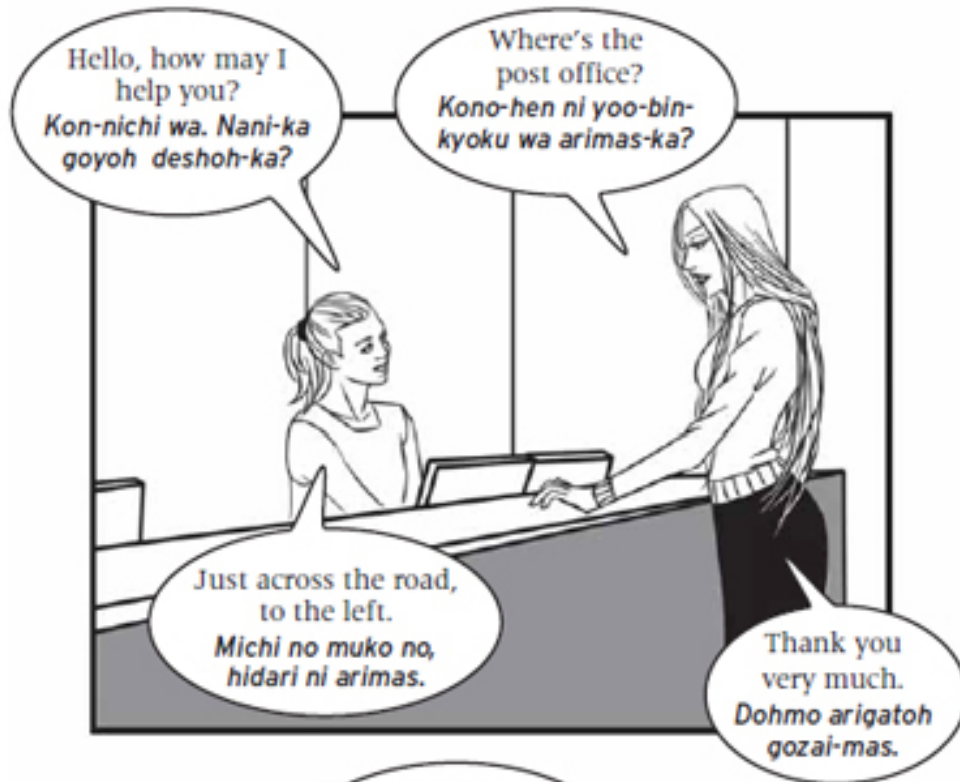

9. Mail, Phone and Internet

9.1 Mail

9.2 Telephone

9.3 Internet/email/social media

9.1 Mail

Post offices open 9am–5pm Monday-Friday, with cash-related facilities available until 3pm. The main offices in each ward are also open on Saturday mornings, 9am–12:30pm. They are closed on Sundays and national holidays. However, they have after-hours services available for designated items, such as foreign mail. You must press the buzzer near the entrance and an attendant will come out to you. The Central Post Office across from Tokyo Station is open 24 hours a day. You can address letters using the English script (*romaji*).

money orders

yoobin-kawase

郵便為替

parcels

yoobin-kodzutsumi

郵便小包み

stamps

kitte

切手

Where's the post office/main post office?

Kono-hen ni yoo-bin-kyoku/yoo-bin-kyoku no hon-kyoku wa arimas-ka?

この辺に郵便局/郵便局の本局はありますか?

Where's the mailbox?

Kono-hen ni posto wa arimas-ka?

この辺にポストはありますか?

Which counter should I go to send a fax?

Fakks suru wa dono mado-guchi des-ka?

ファックスするはどの窓口ですか?

Is there any mail for me? My name's...

Watasi atay no yoobin wa arimas-ka? watasi no nama-e wa ... des

私宛の郵便はありますか? 私の名前は…です。

Stamps

What's the postage for a letter to...?

... made no tegami wa ikura des-ka?

…までの手紙はいくらですか?

What's the postage for a postcard to...?

... made no hagaki wa ikura des-ka?

…までの葉書はいくらですか?

Are there enough stamps on it?

Kit-tay wa tarimas-ka?

切手は足りませんか?

I'd like... ..yen stamps.

...yen no kit-tay o ...mai onegai shimas.

…円の切手を…枚お願いします。

I'd like to send this by express mail.

Kore o sokutats de onegai shimas.

これを速達でお願いします。

– by air mail

Kore o kohkoo-bin de onegai shimas.

これを航空便でお願いします。

– by registered mail

Kore o kaki-tomay de onegai shimas.

これを書留でお願いします。

Fax/scan

Shall I fill out the form myself?

Yohshi ni jibun de ki-nyoo shimashoh-ka?

用紙に自分で記入しましょうか?

Can I make photocopies here?

Koko de kopee dekimas-ka?

ここでコピー出来ますか?

– send a fax here?

Koko de fakks dekimas-ka?

ここでファックス出来ますか?

How much is it per page?

Ip-payji ikura des-ka?

1ページいくらですか?

Can I scan this here?

Kore o sukyan shi-tai no des-ga?

これをスキャンしたいのですが?

9.2 Telephone

Dialing procedures are shown by diagrams inside phone boxes. Direct international calls can be made from card phones, most green phones, and some grey ones. If a phone can be used to dial abroad, the phone box will display a message in English to this effect. However, owing to the abuse of telephone cards for international calls, it may not be possible to use some card phones to dial overseas. The basic unit-cost is 10 yen per minute. Fax machines are widely available.

International calls can also be made via a telephone company (eg. NTT) using credit cards and the company's access number, or through one's mobile phone. Direct dialing is as follows: 001 – country number – area code – local number. The national number of the US and Canada is 1, Ireland 353, Australia 61, New Zealand 64, and UK 44. Omit the 0 from the area code when dialing.

Could I use your phone, please?

Anata no denwa o karite-mo ee des-ka?

あなたの電話を借りてもいいですか?

Could you find a telephone number for me?

Denwa-bangoh o shirabetay kuda-sai-masen-ka?

電話番号を調べて下さいますか?

Could you give me...?

... o oshie-tay kuda-sai?

…を教えてください?

– the room number...

...goh no heya no denwa-bangoh

…号の部屋の電話番号

– the international access code

kok-sai denwa no bangoh

国際電話の番号

– the country code for...

... no kuni bangoh

…の国番号

– the area code for...

... no shi-gai kyokuban

…の市外局番

– the number of...

... no denwa-bangoh

…の電話番号

Could you check if this number's correct?

Kono denwa-bangoh ga tada-shee-ka dohka shirabetay kuda-sai?

この電話番号が正しいかどうか調べてください?

Can I dial international (numbers) directly?

Gai-koku ni chokusetsu kakerare-mas-ka?

外国に直接掛けられますか?

Do I have to dial '0' first?

Sai-sho ni zero o oshi-mas-ka?

最初にゼロを押しますか?

Could you dial this number for me, please?

Kono denwa-bangoh ni tsunai de kuda-sai?

この電話番号につないで下さい?

Could you put me through to.../extension..., please?

...ban/naisen...ban ni tsunai de kuda-sai?

…番/内線…番につないでください?

I'd like to place a collect call to...

...ni korekt-kohru de denwa o kake-tai-n des-ga.

…にコレクトコールで電話をかけたいんですが。

What's the charge per minute?

Ip-pun-ni-tski ikura des-ka?

一分につきいくらですか?

Have there been any calls for me?

Watasi ni denwa ga arimashta-ka?

私に電話がありましたか?

Could I use my cell phone here?

Kokode kay-tai denwa o tsukat-tay mo ee des-ka?

ここで携帯電話を使ってもいいですか?

Do you have a smartphone?

Sumah-to fon o motte imas-ka?

スマートフォンを持っていますか?

I have lost my SIM card/data SIM card.

Shimu kahdo o nakushite shimai mashita.

SIMカードをなくしてしまいました。

I would like to buy a SIM card.

Shimu kahdo o kai-tai no des-ga.

SIMカードを買いたいのですが。

The signal is weak here.

Koko wa dempa ga yowai des.

ここは電波が弱いです。

Dead zone

Detto zohn

デッドゾーン

My battery is low.

Denchi/batteree ga sukunaku-natte kite imas.

電池/バッテリーが少なくなってきました。

Where can I charge my cell phone?

Doko de kay-tai o joo-den dekimas-ka?

どこで携帯を充電できますか？

Can I text you later?

Ato de may-ru shite mo ee des-ka?

後でメールしてもいいですか？

The conversation

Hello, this is...

Mosh moshi, ... des.

もしもし、…です。

Who is this, please?

Donata des-ka?

どなたですか？

Is this...?

... *san des-ka?*

…さんですか？

I'm sorry, I've dialed the wrong number.

Sumimasen-ga, machi-gat-tay kaketay shimaimashta.

すみませんが、間違って掛けてしまいました。

I can't hear you.

Denwa ga tohkutay, kikoe-nikui des-ga.

電話が遠くて、聞えにくいんですが。

Excuse me, I don't speak Japanese.

Sumimasen-ga, nihongo ga wakarimasen.

すみませんが、日本語が分かりません。

Is...there please?

... *san irasha-i-mas-ka?*

…さんいらっしゃいますか？

Is there anybody who speaks English?

Aygo ga dekiru shto irasha-i-mas-ka?

英語が出来る人いらっしゃいますか？

Extension..., please.

Nai-sen ...ban o onegai shimas.

内線...番をお願いします。

Could you ask him/her to call me back?

Ato de denwa o shtay kureru-yoh onegai shimas?

後で電話をしてくれるようお願いします？

My name's... My number's...

Watasi no nama-e wa ... des. Watasi no denwa-bangoh wa ... des.

私の名前は…です。私の電話番号は…です。

Could you tell him/her I called?

Watasi kara denwa ga atta-to tsuta-etay kuda-sai?

私から電話があったと伝えて下さい?

I'll call back tomorrow.

Ashta mata denwa o shimas.

明日また電話をします。



電話です。

There's a phone call for you.

最初に0を押してしてください。You have to dial '0' first.

ちょっと待って下さい。One moment, please.

通じません。There's no answer.

話し中です。The line's busy.

番号が違います。You've got a wrong number.

今留守です。He's/she's not here right now.

…時に戻ります。He'll/she'll be back at...

9.3 Internet/email/social media

Did you receive my email?

Watasi no ee-mehru wa todoki mashta-ka?

私のメールは届きましたか?

I'd like to send an email.

Mehru o sohsin shi-tai no des-ga.

メールを送信したいのですが。

I'd like to access my email, can I do it on this computer?

Mehru o chekk shi-tai no des-ga, Kono kompyootah de dekimas-ka?

メールをチェックしたいのですが、このコンピューターで出来ますか？

Could you show me how to log on?

Rogue on no shikata o oshie-tay kure-masen-ka?

ログオンの仕方を教えてくださいませんか？

Is there an Internet café around here?

Kono hen ni Intah-netto kafe wa arimas-ka?

このへんにインターネットカフェはありますか？

I cannot get online. Is there WiFi here?

Intah-netto ni tsunagari-masen. Muse-ran/waifai ga arimas-ka?

インターネットに繋がりません。無線LAN/WiFiがありますか？

What is the network name?

Netto-wahku-may wa nan des-ka?

ネットワーク名は何ですか？

What is the password?

Pasu-wahdo wa nan des-ka?

パスワードは何ですか？

I updated my blog.

Burogu o kohsin shimashta.

ブログを更新しました。

Which browser do you usually use?

Dono burauza o tsukat-tay imas-ka?

どのブラウザを使っていますか？

Can we become friends on Facebook?

Feisubukku de tomodachi ni narimasen-ka?

フェイスブックで友達になりませんか？

What is your Facebook ID?

Feisubukku no aidee wa nan des-ka?

フェイスブックのIDは何ですか。

Do you use Twitter/Instagram/Pinterest?

Tsuit-tah/Instaguramu/Pintarest o yat-tay-imas-ka?

ツイッター／インスタグラム／ピンタレストをやっていますか？

What is your Twitter Instagram/Pinterest handle [username]?

Tsuit-tah/Instaguramu/Pintarest no yoozah-mei wa nan des-ka?

ツイッター／インスタグラム／ピンタレストのユーザー名は何ですか？

Do you tweet often?

Yoku tsuit-tah de tsubuyaki-mas-ka?

よくツイッターでつぶやきますか。

Can I follow you on Twitter/Instagram/Pinterest?

Tsuit-tah/Instaguramu/Pintarest de foroh shtay-mo ii des-ka?

ツイッターでフォローしてもいいですか？

No, I am not busy. I am just surfing the web for now.

lie, isogashku-arimasen-yo. Tada Intah-netto o shtayru-dake des-kara.

いいえ、忙しくありませんよ。ただインターネットをしてるだけですから。

Please help us take a picture.

Shashin o totte kuda-saimas-ka?/itadakemas-ka?

写真を撮ってくださいますか。／いただけますか。

Let's take a selfie.

Serufee shimasho!

セルフィーしましょう!

I will send you the picture via Whatsapp/Line. What's your mobile number?

Whatsapp/Line de shashin o okurimas. Kay-tai denwa no bangoh wa?

Whatsapp/Lineで写真を送ります。携帯電話の番号は？

Can I charge my phone here?

Koko de kay-tai denwa o joo-den dekimas-ka?

ここで携帯電話を充電できますか？

Can I rent a pocket WiFi router?

Poketto waifai o kariraremas-ka?

ポケットWiFiを借りられますか？

Can I buy a...

... o kaemas-ka?

…を買えますか？

– SIM card

Sim kahdo

SIM カード

– portable charger

Pohtaburu joo-den-ki

ポータブル充電器

Do you have a printer here?

Koko ni purintah wa arimas-ka?

ここにプリンターはありますか？

How much would it cost to print one sheet of paper?

Insats wa ichimai ikura des-ka?

印刷は一枚いくらですか？

Can I put our picture on Facebook/Instagram?

Feisubukku/Instaguramu de gazoh o appu-dekimas-ka?

Facebook /Instagramで画像をアップ出来ますか？

Internet

Intah-netto

インターネット

email

ee-may-ru

Eメール

texting

may-ru

メール

hotspot

hotto supotto

ホットスポット

username

yoo-zah-may

ユーザー名

password

pasu-wahdo

パスワード

log on/log off

rogu-on/rogu-ofu

ログオン/ログオフ

web site

Uebu-saito

ウェブサイト

browser

burauza

ブラウザ

wi-fi

musen ran/Wai-fai

無線LAN/Wi-fi

social networking

sohsharu netto-wahkingu

ソーシャル・ネットワーキング

smartphone

sumahto-fon/sumaho

スマートフォン/スマホ

e-book

denshi shosheki/ee-bukku

電子書籍/イーブック

tablet PC

taburetto-gata pasokon

タブレット型パソコン

cloud computing

kuraudo

クラウド

software

sofuto-uea

ソフトウェア

mobile banking

mobairu-bankingu

モバイルバンキング

laptop

rappu toppu

ラップトップ

App/application

Apuri/apurikehshon

アプリ／アプリケーション

tweet

tsueeto/tsubuyaki

ツイート/つぶやき

adapter

adaputa

アダプター

charger

joo-den-ki

充電器

log-in page

roquin pehji

ログインページ

virus

uirusu

ウィルス

malware

maru-uea

マルウェア

hacker

hakkah

ハッカー

@

attomaku

アットマーク

dot

dotto

ドット

built-in

tohsai

搭載(とうさい)

search engine

sahchi-enjin

サーチエンジン

developer

(sofutouea) kaihatsu-sha

(ソフトウェア)開発者

wi-fi built-in digital camera

wi-fi tosai dejikame

Wi-fi搭載デジカメ

Do you have this...app?

... no apuri motte mas-ka?

...のアプリ持ってますか?

– beauty

Utsukushee

美しい

– game

gehmu

ゲーム

– subway/train

chikatetsu/densha

地下鉄／電車

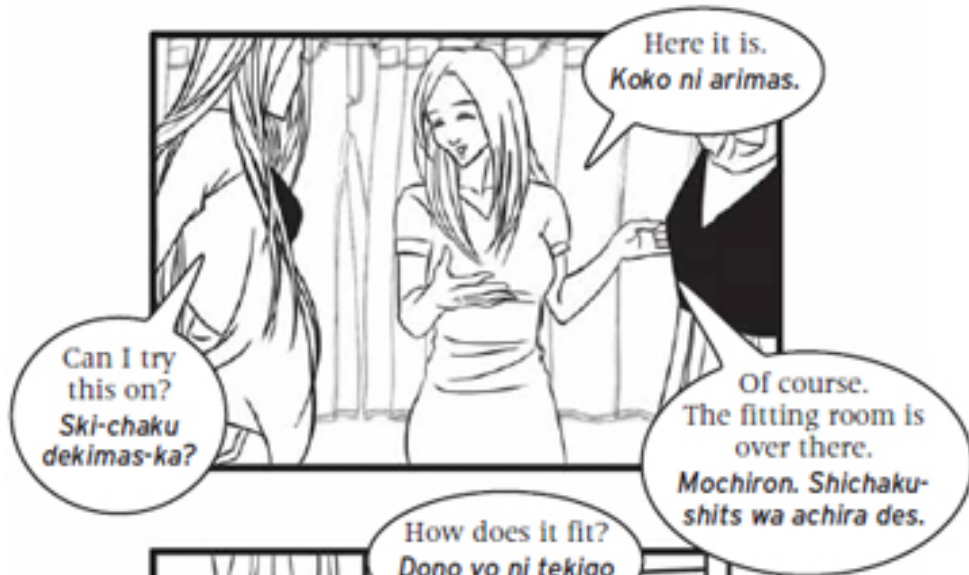
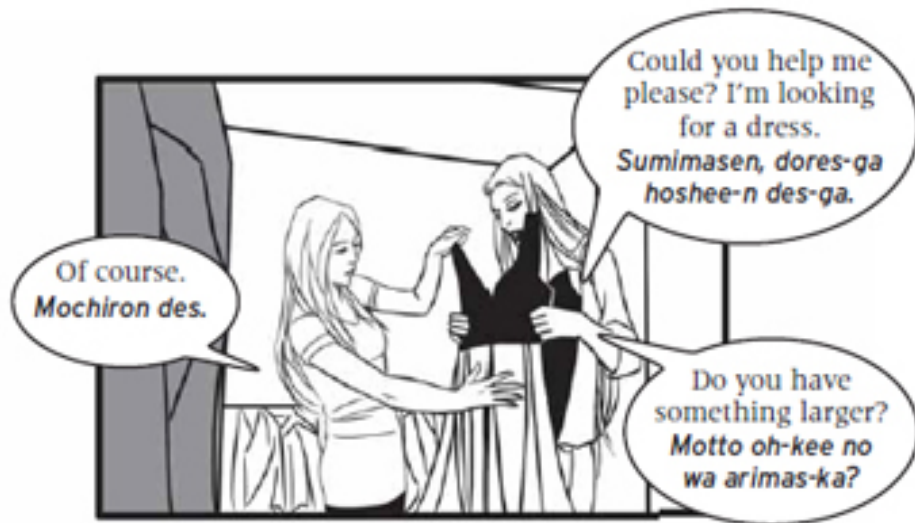

10. Shopping

10.1 Shopping conversations

10.2 Food

10.3 Clothing and shoes

10.4 Cameras

10.5 At the hairdresser or barber

Shops usually open around 10am and close around 8pm. Department stores close between 6pm and 7pm, depending on the store and the day. All shops close one day per week. Neighborhood shops, with the exception of supermarkets, tend to close on Sundays. Large department stores are always open on Saturdays and Sundays, but close for one day during the week except during peak periods in July and December. 'Convenience stores' which remain open 24 hours a day can now be found in most urban localities. Discount stores offer mainstream goods at up to 40% cheaper than the department stores. There is a sales tax of 5% on all items; this is added to the final bill and is not included in the price displayed. Bargaining is not the norm in Japan, and attempts to do so will generally be met by a flat refusal. It is customary for shop assistants to greet customers with the greeting *irasshaimase* (welcome).

department store

depahto

デパート

electronics shop/electrical appliances

denki-ya

電気屋

household goods

zakka-ya

雑貨屋

sports shop

supohts yohin-ten

スポーツ用品店

100-yen store

hyak-kin

百均

coffee house/café

kis-saten

喫茶店

greengrocer

yaoya

八百屋

fruit shop

kudamono-ya

果物屋

bicycle repairs/shop

jitensha-ya

自転車屋

supermarket

supa

スーパー

shop

mise

店

second-hand goods

kobutsu-ya

古物屋

liquor shop

sakaya

酒屋

shoe shop

kutsuya

靴屋

butcher

nikuya

肉屋

antiques

kot-toh-ten/anteeku

骨董店／アンティーク

shopping arcade

shohten-gai

商店街

food shop

shokuryoh-hin-ten

食料品店

cake shop

kehki-ya

ケーキ屋

tobacconist

tabako-ya

タバコ屋

pharmacist

yakkyoku

薬局

hardware shop

kanamono-ya

金物屋

kiosk

kiosuku/baiten

キオスク／売店

perfume shop

kohswee-ten

香水店

cosplay shop

kosupure-shoppu

コスプレショップ

jeweler

kikinzoku-ten/hohseki-ten

貴金属店／宝石店

toy shop

omocha-ya

おもちゃ屋

florist

hana-ya

花屋

laundrette

koin-randoree

コインランドリー

bookshop

hon-ya

本屋

market

ichiba/marketto

市場／マーケット

optician

megane-ya

眼鏡屋

bakery

pan-ya

パン屋

beauty parlor

miyoh-in

美容院

hairdresser

toko-ya

床屋

flea market

nomi-no-ichi

のみの市

anime/game store

anime-gaym shoppu

アニメ・ゲーム ショップ

clothes shop

yoh-hin-ten

洋品店

candy shop

okashi-ya

お菓子屋

hardware store

hohm-sentah

ホームセンター

dry cleaner

kuree-ningu-ya

クリーニング屋

delicatessen

soh-zai-ya/derikatessen

総菜屋／デリカテッセン

convenience store

kombini

コンビニ

used bookstore

furuhon-ya

古本屋

souvenir shop

miyagemono-ten

みやげ物店

health food shop

kenkoh shokuryohhin-ten

健康食料品店

maid café

may-do kafe

メイドカフェ

10.1 Shopping conversations

Where can I get...?

... wa doko de ka-e-mas-ka?

…はどこで買えますか?

When does this shop open?

Kono mise wa its akimas-ka?

この店はいつ開きますか?

Could you help me, please? I'm looking for...

Sumimasen, ... ga hoshee-n des-ga?

すみません、…がほしいんですが?

Could you tell me where the...department is?

... uriba wa doko des-ka?

…売場はどこですか?

Do you sell English newspapers?

Aygo no shimbun wa arimas-ka?

英語の新聞はありますか?

...please

... o kuda-sai

…を下さい

I'm just looking.

Chotto mite-iru dakay des.

ちょっと見ているだけです。

I'd also like...

... mo kuda-sai

…も下さい

Could you show me...?

... o misetay kuda-sai?

…を見せて下さい?

Do you have something...?

... no wa arimasen-ka?

…のではありませんか?

– less expensive

motto yaswee

もっと安い

– something smaller

motto chee-sai

もっと小さい

– something larger

motto oh-kee

もっと大きい

I'll take this one.

Koray kuda-sai.

これ下さい。

Does it come with instructions?

Setsumay-sho wa hait-tay imas-ka?

説明書は入っていますか?

It's too expensive.

Chotto taka-sugimas.

ちょっと高過ぎます。

Could you keep this for me? I'll come back for it later.

Azukat-tay kuda-sai-masen-ka? Ato de tori ni kimas.

あずかって下さいませんか? あとで取りに来ます。

Have you got a bag for me, please?

Bi-nee-ru bukuro arimas-ka?

ビニール袋ありますか?

Could you gift wrap it, please?

Prezento des-kara, ts-tsu-n-de kuda-sai?

プレゼントですから、包んで下さい?

I don't need a bag.

Fukuro wa die-johbu des.

袋は大丈夫です。

Can I have a receipt?

Re-shee-to o morae mas-ka?

レシートをもらえますか?



すみませんが、ありません。

I'm sorry, we don't have that.

すみませんが、売切れです。

I'm sorry, we're sold out.

レジでお支払いください。

You can pay at the cash desk.

クレジットカードは使えません。

We don't accept credit cards.

外貨は使えません。

We don't accept foreign currency.

10.2 Food

I'd like a hundred grams of..., please

... o hyaku gram onegai shimas

…を100グラムお願いします。

– five hundred grams/half a kilo of...

... o gohyaku-gram

…を500グラム

– a kilo of...

... o ichi-kiro

…を1キロ

Could you...it for me, please?

... kuda-sai?

…下さい?

Could you slice it/chop it for me, please?

Usuku/sai-no-may ni kit-tay kuda-sai?

薄く／さいの目に切ってください?

Could you grate it for me, please?

Oroshtay kuda-sai?

おろしてください?

Can I order it?

Choomon dekimas-ka?

注文出来ますか?

I'll pick it up tomorrow/at...

Ashta/... ji ni tori ni kimas.

あした／…時に取りに来ます。

Can you eat this?

Tabemono des-ka?

食べ物ですか?

Can you drink this?

Nomimono des-ka?

飲み物ですか?

What's in it?

Zai-ryoh wa nan des-ka?

材料は何ですか?

10.3 Clothing and shoes

I'd like something to go with this.

Nani-ka kore ni ni-au no ga hoshee-n des-ga.

何かこれに似合うのがほしいんですが。

Do you have shoes to match this?

Kore ni ni-au kuts ga arimas-ka?

これに似合う靴がありますか?

I'm a size...in the U.S.

Amerika no ... saiz nan des-ga.

アメリカの…サイズなんですが。

Can I try this on?

Shi-chaku dekimas-ka?

試着出来ますか?

Where's the fitting room?

Shi-chaku-shits wa doko des-ka?

試着室はどこですか?

It doesn't fit.

Kono saiz wa ai-masen.

このサイズは合いません。

This is the right size.

Kono saiz wa dai-johbu des.

このサイズは大丈夫です。

It doesn't suit me.

Ni-ai imasen.

似合いません。

It's not very comfortable.

Kigokochi ga yoku arimasen.

着心地が良くありません。

The heel's too high/low.

Kakato ga taka-sugimas/hiku-sugimas.

かかとが高過ぎます／低過ぎます。

Is this/are these genuine leather?

Kore wa hontoh no kawa des-ka?

これは本当の皮ですか？

I'm looking for a...for a three-year-old child.

San-sai no kodomo ni ... ga hoshee-n des-ga.

3歳の子供に…がほしいんですが。

I'd like a silk...

Kinu no ... onegai shimas.

絹の…お願いします。

– cotton...

Momen no ...

木綿の…

– woolen...

Wooru no ...

ウールの…

– linen...

Asa no ...

麻の…

What temperature can I wash it at?

Sentakku ondo wa nan-do des-ka?

洗濯温度は何度ですか？

Will it shrink in the wash?

Arat-tara, chijimi-mas-ka?

洗ったら、縮みますか？

Drip dry, please.

Nureta mama hoshite, kuda-sai.

濡れたまま干して下さい。

Hand wash, please.

Te de aratte kuda-sai.

手で洗って下さい。

Machine wash

Sentakuki de araemasu

洗濯機で洗えます

Dry clean, please.

Dorai-kuree-ningu shite kuda-sai.

ドライクリーニングして下さい

Do not iron, please.

Airon o kakenaide kuda-sai.

アイロンをかけないで下さい。

At the cobbler

Could you mend these shoes?

Kono kuts o shoori dekimas-ka?

この靴を修理出来ますか?

Could you put new soles/heels on these?

Atara-shee kuts-zoko/kakato o ts-kut-tay kuda-sai.

新しい靴底／かかとを作ってください?

When will they be ready?

Its dekimas-ka?

いつ出来ますか?

I'd like..., please

... onegai shimas.

…お願いします。

– a tin of shoe polish

kuts-kreem

靴クリーム

– a pair of shoelaces

kutsu-himo

靴ひも

10.4 Cameras

single-lens reflex (SLR) camera

ichigan refu-kamera

一眼レフカメラ

digital camera

deji-kame

デジカメ

digital single-lens reflex camera

dejitaru ichigan-refu

デジタル一眼レフ

facial-recognition camera

kao-ninshiki kamera

顔認識カメラ

SD card

SD kahdo

SDカード

optical zoom

kohgaku zoomu

光学ズーム

video

dohga

動画

pixel

gaso

画素

photo-editing

gazoh-shori

画像処理

camera shake correction feature

tebure-hoseikinoh

手ぶれ補正機能

high-definition-digital camera

koh-gashits deji-kame

高画質デジカメ

I'd like to print out photos from my digital camera. Where can I do it?

Deji-kame no shashin o insats shi-ta-n des-ga. Doko de dekimas-ka?

デジカメの写真を印刷したいんですが、どこで出来ますか？

Can you upload your photos to Facebook?

Shashin o Feisu-bukku ni appu-rohdo shite kure-masen-ka?

写真をフェイスブックにアップロードしてくれませんか？

Problems

I'd like batteries for this digital camera.

Kono kamera ni firum o iretay kuda-sai.

このカメラにフィルムを入れて下さい。

Two AA batteries, please.

Firum o tori-dashtay kuda-sai.

フィルムを取り出して下さい。

Can you put in the batteries for me, please?

Batteree o tori-kae nakereba-narimasen-ka?

バッテリーを取り換えなければなりませんか？

The...is broken

... ga kowaremashta.

…がこわれました。

Could you have a look at my camera, please? It's not working.

Kono kamera o mitay kuremasen-ka? Tsuka-e-naku-nat-tay shimaimashta.

このカメラを見てくれませんか？使えなくなっていました。

Please scan the document and email it to me.

Bunsho o sukyan-shtay may-ru-shtay kuda-sai.

文書をスキャンしてメールして下さい。

The flash isn't working.

Furash ga tentoh shimasen

フラッシュが点灯しません。

My computer ran out of battery.

Kompyootah no bat-teree ga nakunari-mashta.

コンピューターのバッテリーがなくなりました。

I need to change the memory card.

Memoree kahdo o torikaetai des.

メモリーカードを取り替えたいです。

There is a hardware problem with this computer.

Hahdo-uea ni mondai ga arimas.

ハードウェアに問題があります。

– software

sofuto-uea

ソフトウェア

Does this game have English subtitles?

Kono gaym ni aygo no jimaku-ga arimas-ka?

このゲームに英語の字幕がありますか?

Will I be able to play this game on my PS4 in the United States?

Amerika no PS4 de kono gaym o suru koto ga dekimas-ka?

アメリカのPS4でこのゲームをすることができますか?

— XBOX 360

- ek-kusu-bok-kusu san-maru-roku

XBOX(エックスボックス)360

— Nintendo Wii

- nintendoh wee

ニンテンドーWii

— MacBook Air

- makku bukku ea

マックブックエア

— Windows 10 computer

- uindohz ten

ウィンドウズ 10

Processing and prints

I'd like to have these pictures printed, please.

Kono firum o genzoh shtay kuda-sai.

このフィルムを現像してください。

I'd like...prints from each picture.

Kono nega o ... mai-zuts print shtay kuda-sai.

このネガを…枚ずつプリントして下さい。

– glossy/matte

kohtaku no aru/kohtaku no nai

光沢のある／光沢のない

I'd like to have this photo enlarged.

Kore o hiki-nobashtay kuda-sai.

これを引き伸ばして下さい。

How much is...?

... wa ikura des-ka?

…はいくらですか。

– processing

genzoh

現像

– printing

purinto

プリント

– the enlargement

hiki-nobashi

引き伸ばし

When will they be ready?

Its dekimas-ka?

いつできますか？

10.5 At the hairdresser or barber

Do I have to make an appointment?

Yoyak shi-nakereba narimasen-ka?

予約しなければなりませんか？

How long will I have to wait?

Dono gurai machimas-ka?

どのぐらい待ちますか？

I'd like a...

Kami o ... kuda-sai.

髪を…下さい。

– shampoo

arat-tay

洗って

– haircut

kit-tay

切って

I'd like a shampoo for... please.

... yoh no shampoo onegai shimas.

…用のシャンプーをお願いします。

– oily hair

aburap-poi kami

あぶらっぽい髪

– dry hair

kansoh shita kami

乾燥した髪

– permed hair

pahma o waketa kami

パーマをかけた髪

– colored hair

someta kami

染めた髪

I'd like an anti-dandruff shampoo.

Fu-kay bohshi-yoh no shampoo onegai shimas.

ふけ防止用のシャンプーをお願いします。

– a color rinse shampoo

Karah shampoo onegai shimas.

カラーシャンプーをお願いします。

I want to keep it the same color.

Kono iro-to onaji ni shtay kuda-sai.

この色と同じにして下さい。

I'd like it darker/lighter.

Motto kuroku/akaruku shtay kuda-sai.

もっと黒く／明るくして下さい。

I'd like...

... o kaketay kuda-sai

…をかけてください。

I don't want...

... wa kake-nai de kuda-sai

…はかけないで下さい。

– hair spray

he-a spray

ヘアスプレー

– gel

jeru

ジェル

– lotion

rohshon

ローション

I'd like short bangs.

Ma-e-gami o miji-kaku kit-tay kuda-sai.

前髪を短く切って下さい。

Not too short at the back.

Ushiro wa mijika-sugi-nai yoh-ni.

後は短過ぎないように。

Not too long here.

Koko wa naga-sugi-nai yoh-ni.

ここは長過ぎないように。

It needs a little taken off.

Skoshi dakay kit-tay kuda-sai.

少しだけ切って下さい。

I want a completely different style.

Hoka no kamigata ni shi-tai-n des.

他の髪型にしたいんです。

Please thin my hair a little bit.

Kami o sukoshi swee-te kuda-sai.

髪を少しすいてください。

I'd like it the same...

... no yoh-na kamigata ni shi-tai-n des-ga.

…のような髪型にしたいんですが。

– as that lady's

ano kata

あの方

– as in this photo

kono shashin

この写真

Could you turn the drier up a bit?

Draiyah o takaku shtay kuda-sai?

ドライヤーを高くして下さい？

Could you turn the drier down a bit?

Draiyah o hikuku shtay kuda-sai?

ドライヤーを低くして下さい？

I'd like...

... o shtay kuda-sai.

…をして下さい。

– a manicure

manikyua

マニキュア

– a massage

mas-sahji

マッサージ



どんな髪型がいいですか？

What style did you have in mind?

どんな色がいいですか？

What color did you want it?

温度はよろしいですか？

Is the temperature all right for you?

雑誌をお読みにになりますか？

Would you like something to read?

何かお飲みになりますか？

Would you like a drink?

これでよろしいですか？

Is this what you had in mind?

Could you trim...

... o kiri-soroetay kuda-sai?

…を切りそろえて下さい？

– my bangs

ma-e-gami

前髪

– my beard

higay

ひげ

– my moustache

kuchi-higay

口ひげ

I'd like a shave, please.

Hige o sot-tay kuda-sai.

ひげを剃って下さい。

I'd like a wet shave, please.

Hige-sori-yoh kamisori de sot-tay kuda-sai.

ひげ剃り用カミソリで剃って下さい。



11. Tourist Activities

11.1 Places of interest

11.2 Going out

11.3 Booking tickets

The Japan National Tourist Office (JNTO) provides information in English in Tokyo and Kyoto and at Narita Airport. There is also a Travel Phone service offering tourist information and language assistance in English during business hours. In smaller places, information centers are usually located at the railway station.

11.1 Places of interest

Most museums, tourist sites, and nationally famous temples and gardens charge entrance fees, which average around 400–600 yen for adults. If possible, wear shoes that can be taken off easily, since many tourist attractions, particularly temples and old buildings, require shoes to be removed at the entrance.

Meiji shrine

Meiji jingoo

明治神宮

The Golden Pavilion

Kinkaku-ji

金閣寺

Tokyo Metropolitan Government Building

Tokyo-to choosha

東京都庁舎

museum

hakubutsu-kan

博物館

Mount Fuji

Fujisan

富士山

Universal Studios Japan

Yunibahsaru Sutajio Japan

ユニバーサル・スタジオ・ジャパン

Hiroshima Peace Memorial

Hiroshima Heiwa Kinen-kan

広島平和記念館

Senso-ji, Asakusa Kannon Temple

Senso-ji

浅草寺、浅草観音

Tokyo Skytree

Tokyo Sukaitsuree

東京スカイツリー

Osaka Castle

Osaka-jo

大阪城

baseball stadium

yakyoo-joo

球場

Where's the Tourist Information center, please?

Kankoh an-nai-sho wa doko des-ka?

観光案内所はどこですか?

Do you have a city map?

Machi no chizu wa arimas-ka?

町の地図はありますか?

Could you give me some information about...?

... ni tsitay oshie-tay kuda-sai?

…について教えてください?

How much is that?

Ikura des-ka?

いくらですか?

What are the main places of interest?

Omo ni doko ga omoshiro-i des-ka?

主にどこが面白いですか?

Could you point them out on the map?

Chizu de oshetay kuda-sai?

地図で教えてください?

What do you recommend?

Nani-ka osusume wa?

何かおすすめは?

We'll be here...

Koko ni ... imas.

ここに…います。

– for a few hours

ni-san jikan

二、三時間

– a day

ichi-nichi

一日

– a week

is-shoo-kan

一週間

We're interested in...

... ni kyohmi ga arimas-ga.

…に興味がありますが。

Is there a scenic walk around the city?

Shinai kankoh wa arimas-ka?

市内観光はありますか？

How long does it take?

Dono gurai jikan ga kakarimas-ka?

どのくらい時間がかかりますか？

Where does it start/end?

Shuppats-ten/shooten wa doko des-ka?

出発点／終点はどこですか？

Are there any boat cruises here?

Yooransen ga arimas-ka?

遊覧船がありますか?

Where can we board?

Doko de fune ni noremas-ka?

どこで船に乗れますか?

Are there any bus tours?

Kankoh bas ga arimas-ka?

観光バスがありますか?

Where do we get on?

Doko de bas ni noremas-ka?

どこでバスに乗れますか?

Is there a guide who speaks English?

Aygo no gaid ga imas-ka?

英語のガイドがいますか?

What trips can we take around the area?

Doko-ka tanoshee shoh-ryokoh wa arimas-ka?

どこか楽しい小旅行はありますか?

Are there any excursions?

Kankoh-tsuah ga arimas-ka?

観光ツアーがありますか?

Where do they go to?

Doko-e ikimas-ka?

どこへ行きますか?

We'd like to go to...

... e ikitai-n des-ga.

…へ行きたいんですが。

How long is the trip?

Tsua-h wa nan-jikan kakarimas-ka?

ツアーは何時間かかりますか？

How long do we stay in...?

... ni wa dono kurai tai-zai shimas-ka?

…にはどのくらい滞在しますか？

Are there any guided tours?

Gaid-tski-tsua-h ga arimas-ka?

ガイド付きツアーがありますか？

How much free time will we have there?

Dono-gurai jiyoo jikan ga arimas-ka?

どのくらい自由時間がありますか？

We want to go hiking.

Haiking ni iki-tai-n des-ga.

ハイキングに行きたいんですが。

Can we hire a guide?

Gaid o tanomemas-ka?

ガイドをたのめますか？

Can I book mountain huts?

Yama-goya no yoyaku ga dekimas-ka?

山小屋の予約が出来ますか？

What time does...open?

Nan-ji ni ... ga akimas-ka?

何時に…が開きますか?

What time does...close?

Nan-ji ni ... ga shimarimas-ka?

何時に…が閉まりますか?

What days is...open?

Nan-yohbi ni ... ga ai-tay imas-ka?

何曜日に…が開いていますか?

What days is...closed?

Nan-yohbi ni ... ga shimat-tay imas-ka?

何曜日に…が閉まっていますか?

What's the admission price?

Nyoojoh-ryoh wa ikura des-ka?

入場料はいくらですか?

Is there...?

... no waribiki kippu arimas-ka?

…の割引切符ありますか?

– a group discount

groop

グループ

– a child discount

kodomo

子供

– a discount for seniors

rokujoo-go-sai ijoh

65歳以上

Can I film here?

Satsu-ay shtay mo ee des-ka?

撮影してもいいですか?

Can I take (flash) photos?

(frash-de) Shashin o totte mo ee des-ka?

(フラッシュで) 写真を撮ってもいいですか?

Do you have any postcards of...?

... no e-hagaki ga arimas-ka?

…の絵葉書がありますか?

Do you have an English...?

Aygo no ... arimas-ka?

英語の…ありますか?

– catalogue

katarog

カタログ

– program

program

プログラム

– brochure

panfretto

パンフレット

11.2 Going out

Pick up an English language newspapers or a visitors' guide from your hotel for information about entertainment options in the area, such as movies, theatrical performances etc. You can also use the Teletourist service in Tokyo or go online to look for these events. Evening dress is rarely worn to the theater. Shows open earlier than in Europe, usually 6.30pm or 7.00pm. Traditional theatre includes *Kabuki*, *No*, and *Bunraku*. Films generally are shown in the language of origin with Japanese subtitles.

Do you have this week's/month's entertainment guide?

Konshoo/kongets no program wa arimas-ka?

今週／今月のプログラムはありますか？

What's on tonight?

Komban no program wa?

今晚のプログラムは？

We want to go to...

... ni ikitai-n des-ga.

…に行きたいんですが。

Which films are showing?

Donna ayga ga arimas-ka?

どんな映画がありますか？

What sort of film is that?

Dono yoh-na ayga des-ka?

どのような映画ですか？

– rated adult (over 18)

sayjin ayga

成人映画

– original version

orijinaru-ban

オリジナル版

– subtitled

jimaku-tski de

字幕付きで

– dubbed

fuki-kae de

吹替で

Is it a continuous showing?

Kuri-keashi joh-en shimas-ka?

繰り返し上演しますか?

What's on at...?

Nani-ka ee ... wa arimas-ka?

何かいい…はありますか?

– the theater

show

ショー

– the concert hall

konsah-to hoh-ru

コンサートホール

– the opera

opera

オペラ

Where can I find a good disco around here?

Kono-hen ni ee disko wa arimas-ka?

この辺にいいディスコはありますか？

Is it members only?

Kai-in dakay des-ka?

会員だけですか？

Where can I find a good nightclub around here?

Kono-hen ni ee naito-krab wa arimas-ka?

この辺にいいナイト・クラブはありますか？

Is it evening wear only?

Saysoh wa hits-yoh des-ka?

正装は必要ですか？

What time does the show start?

Show wa nan-ji kara des-ka?

ショーは何時からですか？

Is there a cover charge for entry to this bar?

Kono bah wa sahbisu-ryoh ga arimas-ka?

このバーはサービス料がありますか？

Is it Ladies' Night?

Redeesu naito des-ka?

レディースナイトですか？

What is your recommended drink?

Osusume no nomimono wa?

おすすめの飲み物は？

Is this All-You-Can Drink?

Nomi-hohdai des-ka?

飲み放題ですか？

11.3 Booking tickets

Could you reserve...?

Yoyaku dekimas-ka?

予約出来ますか？

– some tickets

chiketto

チケット

– a seat in the orchestra

ik-kai-seki de

一階席で

– a seat in the balcony

ni-kai-seki de

二階席で

– box seats

boks-seki de

ボックス席で

– a table at the front

ma-e-no-hoh de

前の方で

– in the middle

naka-goro de

中ごろで

– at the back

ushiro-no-hoh de

後ろの方で

Could I reserve...seats for the...o'clock performance?

... ji no joh-en no kippu o ... mai yoyaku dekimas-ka?

…時の上演の切符を…枚予約出来ますか?

Are there any seats left for tonight?

Komban no kippu wa mada arimas-ka?

今晚の切符はまだありますか?

How much is a ticket?

Ichimai ikura des-ka?

一枚いくらですか?

When can I pick the tickets up?

Kippu wa its morae-mas-ka?

切符はいつもらえますか?

I've got a reservation.

Yoyaku shimashta.

予約しました。

My name's...

Watasi no nama-e wa ... des.

私の名前は…です。



どの上演に予約したいんですか?	Which performance would you like to reserve?
どんな座席がほしいんですか?	Where would you like to sit?
すみませんが、売切れです。	Everything's sold out.
立ち見席だけ残っています。	It's standing room only.
二階席だけ残っています。	We've only got balcony seats left.
一階席だけ残っています。	We've only got orchestra seats left.
前の座席が残っています。	We've only got seats left at the front.
後の座席が残っています。	We've only got seats left at the back.
何枚ですか?	How many seats would you like?
…時までに切符を取りに来なければなりません。	You'll have to pick up the tickets before...o'clock.
切符を見せて下さい。	Tickets, please.
こちらの席です。	This is your seat.

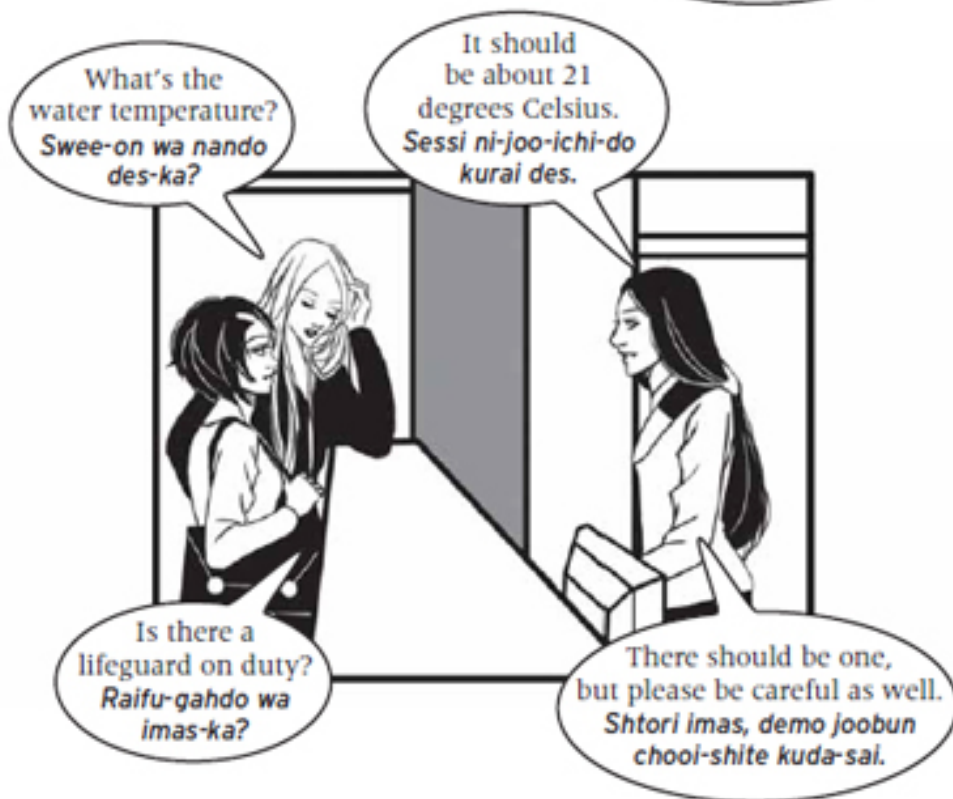
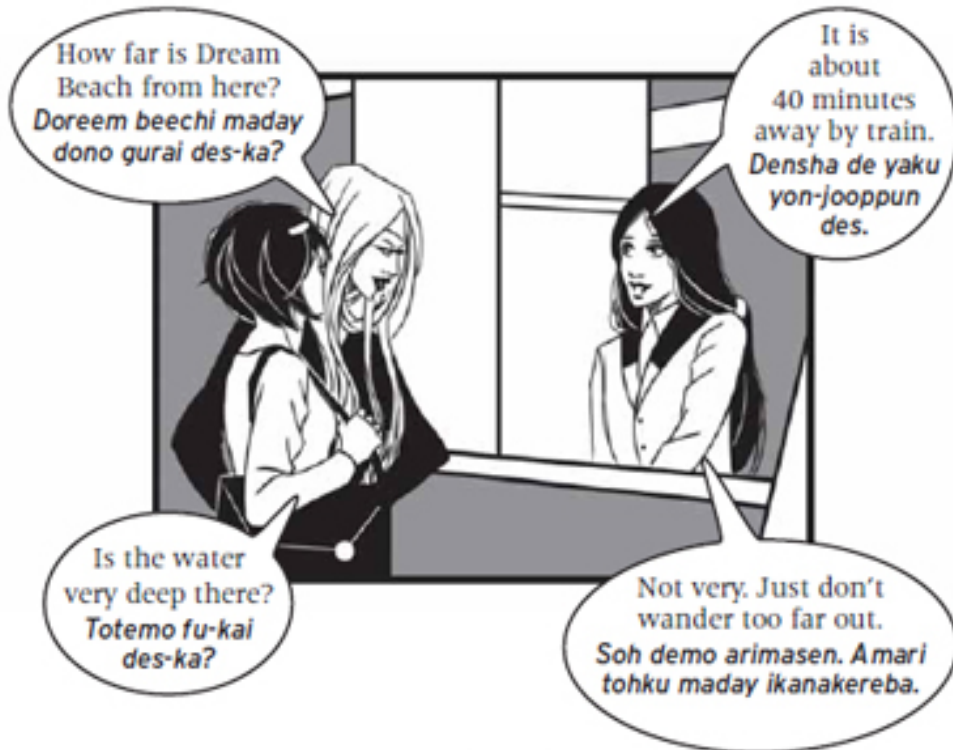

12. Sports Activities

12.1 Sporting questions

12.2 By the waterfront

12.3 In the snow

The most popular spectator sports are baseball, soccer, and *sumo*. There are no public golf courses, but golf driving ranges are found in most places. Public tennis courts get booked very quickly. Fitness and sports clubs are widespread.

12.1 Sporting questions

mountain climbing

tozan

登山

hiking

haikingu

ハイキング

forest bathing

shinryin'yoku

森林浴

snowboarding

sunoh-bohdo/sunobo

スノーボード／スノボ

skiing

sukee

スキー

yoga

yoga

ヨガ

power sports

pawah-supotto

パワースポット

hot spring

onsen

温泉

baseball

yakyoo

野球

tennis

tenisu

テニス

open-air bath

rotemburo

露天風呂

mixed-baths

kon-yoku

混浴

day-trip hot spring

higaeri onsen

日帰り温泉

driving range

gorufu renshu-joh

ゴルフ練習場

soccer

sakkah

サッカー

Where can we... around here?

Kono-hen de ... ga dekimas-ka?

この辺で…が出来ますか?

Can I hire a...here?

Koko de ... ga kari-rare-mas-ka?

ここで…が借りられますか?

Can I take...lessons?

... no ressun ga uke-rare-mas-ka?

…のレッスンが受けられますか?

How much is that per hour/per day/a turn?

Ichi-jikan/ichinichi/ik-kai ikura des-ka?

一時間／一日／一回いくらですか?

Do I need a permit for that?

Kyoka-sho ga hits-yoh des-ka?

許可書が必要ですか?

Where can I get the permit?

Kyoka-sho wa doko de hak-koh saremas-ka?

許可書はどこで発行されますか?

My hobby is mountain climbing.

Watasi no shumi wa tozan des.

私の趣味は登山です。

Where is a good place to go hiking?

Haikingu o suru nara doko ga ii des-ka?

ハイキングをするならどこがいいですか?

Where is a good place to go mountain climbing?

Tozan o suru nara doko ga ii des-ka?

登山をするならどこがいいですか?

Is there a famous “power spot” around here?

Yoo-may na pawah-supot-to ga kono hen ni arimas-ka?

有名なパワースポットがこの辺にありますか?

Is there a good hot spring around here?

Kono hen ni yoi onsen wa arimas-ka?

この辺に良い温泉はありますか?

Which day-trip hot spring is the closest from here?

Koko kara ichiban chikai higaeri onsen wa doko des-ka?

ここから一番近い日帰り温泉はどこですか?

Where is the open-air bath?

Roten-buro wa doko des-ka?

露天風呂はどこですか?

What are the rules for using the mixed baths?

Konyoku suru toki no kimari wa nan des-ka?

混浴するときの決まりは何ですか？

Do we have to wear something when going to the mixed baths?

Konyoku suru toki wa, nani-ka kinaito ikemasen-ka?

混浴するときは、何か着ないといけませんか？

12.2 By the waterfront

Is it a long way to the sea still?

Kai-gan maday mada toh-i des-ka?

海岸までまだ遠いのですか？

Is there ...around here?

Kono hen ni ... wa arimas-ka?

この辺に…はありますか？

– a swimming pool

pooru

プール

– a sandy beach

sunahama

砂浜

– mooring

fu-toh

埠頭

Are there any rocks here?

Kono-hen ni iwa ga arimas-ka?

この辺に岩がありますか?

When's high/low tide?

Its manchoh/kanchoh des-ka?

いつ満潮／干潮ですか?

What's the water temperature?

Swee-on wa nan-do des-ka?

水温は何度ですか?

Is it (very) deep here?

(totemo) Fu-kai des-ka?

(とても) 深いですか?

Can you stand here?

Tatemas-ka?

立てますか?

Is it safe (for children) to swim here?

(kodomo-ga) Anzen ni oyogemas-ka?

(子供が) 安全に泳げますか?

Are there any currents?

Nagare wa tsyoi des-ka?

流れは強いですか?

Are there any rapids/waterfalls in this river?

Kono kawa ni kyooryoo/taki ga arimas-ka?

この川に急流／滝がありますか?

What does that flag/buoy mean?

Ano hata/bui wa doh yoo imi des-ka?

あの旗／ブイはどういう意味ですか？

Are there any sea creatures we should be wary of?

Kinen na um-no-ikimono wa imas-ka?

危険な海の生き物はいますか？

Are the currents very strong?

Umi no nagare wa tsoi des-ka?

海の流れは強いですか？

Is there a lifeguard on duty?

Raifu-gahdo wa imas-ka?

ライフガードはいますか？

Fishing water

tsuri-ba

釣り場

Danger

kiken/chooi

危険／注意

Permits only

yoh-kyoka-sho

要許可書

No swimming

yoo-ei kinshi

遊泳禁止

No surfing

sahfin kinshi

サーフィン禁止

No fishing

tsuri kinshi

釣り禁止

12.3 In the snow

Can I take ski lessons here?

Koko de skee no ressun ga ukerare-mas-ka?

ここでスキーのレッスンが受けられますか?

– for beginners/advanced

shoshin-sha/joh-kyoo-sha

初心者／上級者

How large are the groups?

Groop wa nan-nin gurai des-ka?

グループは何人ぐらいですか?

What language are the classes in?

Nanigo de oshie-raremas-ka?

何語で教えられるですか?

I'd like a lift pass, please.

Rift no ichinichi-ken o kuda-sai.

リフトの一日券を下さい。

Must I give you a passport photo?

Shohmay shashin ga irimas-ka?

証明写真がいりますか?

Where can I have a passport photo taken?

Doko de shohmay shashin o tot-tay moraemas-ka?

どこで証明写真を撮ってもらえますか?

Where are the beginners' slopes?

Shoshin-sha no gerenday wa doko des-ka?

初心者のゲレンデはどこですか?

Are there any runs for cross-country skiing?

Kono hen de kros-kantree-skee ga dekimas-ka?

この辺でクロスカントリースキーができますか?

Are the...in operation?

... wa ugoitay-imas-ka?

…は動いていますか?

– ski lifts

skeerift

スキーリフト

– chair lifts

rift

リフト

Are the slopes usable?

Gerenday wa shiyoh dekimas-ka?

ゲレンデは使用出来ますか?

Can we do night skiing?

Yakan no skee wa dekimas-ka?

夜間のスキーは出来ますか？

Can I rent the equipment here?

Skee yoh-hin wa karirare-mas-ka?

スキー用品は借りられますか？

How much will it cost for skis/gloves/boots?

Skee/tebukuro/boots wa ikura des-ka?

スキー／手袋／ブーツはいくらですか？

Where's the best run for snowboarding?

Sunoh-bohdo o suru no wa doko ga ichiban ee des-ka?

スノーボードをするのはどこが一番いいですか？

Do you have classes for children?

Kodomo no skee kyohshits wa arimas-ka?

子供のスキー教室はありますか？

Can the classes be taught in English?

Skee kyohshits wa aygo de oshie-tay kuremas-ka?

スキー教室は英語で教えてくれますか？

Can we do snow sledding or tubing?

Sori ya taiya de subette-mo ee des-ka?

ソリやタイヤで滑ってもいいですか？



What seems to be the problem?
Don-na shohjoh des-ka?

How long have you had this complaint?
Sono shohjoh wa dono gurai tsuzuite-imas-ka?

I'm feeling nauseous and I threw up.
Hakike ga shite, haite shimimashta.



Just today.
Kyoh kara des.

You've got food poisoning. Are you allergic to any medicines?
Sho-ku-choodoku-des. Nani-ka kusuri no arerugee ga arimas-ka?



No I'm not.
Ee-ye, arimasen.

13. Health Matters

13.1 Calling a doctor

13.2 What's wrong?

13.3 The consultation

13.4 Medications and prescriptions

13.5 At the dentist

Hospitals or clinics with English-speaking staff can be found in most large cities. Because of the high cost of medical and dental treatment, it is advisable to purchase travel insurance. There are pharmacies in every neighborhood and they are easily found.

13.1 Calling a doctor

Could you call/get a doctor quickly, please?

Hayaku o-isha-san o yonday/tsretay-kitay kuda-sai?

早くお医者さんをお呼んで／連れてきて下さい?

When is the doctor in the clinic?

O-isha-san no shinsats-jikan wa its des-ka?

お医者さんの診察時間はいつですか?

When can the doctor come?

O-isha-san wa its koremas-ka?

お医者さんはいつ来れますか?

I'd like to make an appointment to see the doctor.

O-isha-san no yoyaku o shtay kuda-sai.

お医者さんの予約をして下さい。

I've got an appointment to see the doctor at...

Watasi wa ... ji ni o-isha-san ni au yakusoku ga arimas.

私は…時にお医者さんに会う約束があります。

Is there a doctor (pharmacist) on night/weekend duty?

Dono isha (yak-kyoku) ga yakan/shoomats kimmu des-ka?

どの医者(薬局)が夜間/週末勤務ですか?

13.2 What's wrong?

I don't feel well.

Gu-ai ga waru-i-n des.

具合が悪いんです。

I'm dizzy.

Me-mai ga shimas.

めまいがします。

– ill

Byohki des.

病気です。

– sick

Kibun ga waru-i-n des.

気分が悪いんです。

I've got a cold.

Kazay des.

風邪です。

It hurts here.

Koko ga i-tai-n des.

ここが痛いんです。

I've been throwing up.

Modoshtay shimatta-n des.

もどしてしまっただんです。

I'm running a temperature of...degrees.

... do no nets ga arimas.

…度の熱があります。

I've been stung...

... ni sasare-mashta.

…に刺されました。

– by a hornet

suzume-bachi

スズメバチ

– by an insect

mushi

虫

– by a jellyfish

kurage

クラゲ

I've been bitten...

... ni kamare-mashta.

…に噛まれました。

– by a dog

inu

犬

– by a snake

hebi

蛇

– by an animal

dohbuts

動物

I've cut myself.

Kiri-kizu o tskesmashta.

切り傷をつけました。

I've burned myself.

Yakedo o shimashta.

やけどをしました。

I've grazed myself.

Hada o suri-muki-mashta.

肌をすりむきました。

I've had a fall.

Korobi-mashta.

ころびました。

I've sprained my ankle.

Ashi-kubi o kujiki-mashta.

足首をくじきました。

I've been feeling nauseous.

Hakike ga shiteimas.

吐き気がしています。

13.3 The consultation



どんな症状ですか？

What seems to be the problem?

その症状はどのくらい続いていますか？

How long have you had these symptoms?

この症状は初めてですか？

Have you had this trouble before?

熱は何度ですか？

How high is your temperature?

脱いで下さい。

Get undressed, please.

上着を取って下さい。

Strip to the waist, please.

あそこで脱いでください。

You can undress there.

左／右腕をまくって下さい。

Roll up your left/right sleeve, please.

ここに横になって下さい。

Lie down here, please.

ここが痛いですか？

Does this hurt?

深呼吸してください。

Breathe deeply.

口を開けて下さい。

Open your mouth.

Patients' medical history

I'm a diabetic.

Toh-nyoh-byoh des.

糖尿病です。

I have a heart condition.

Shinzoh-byoh des.

心臓病です。

I have asthma.

Zensoku des.

ぜん息です。

I'm allergic to...

... ni tai-shtay arerugee des.

…に対してアレルギーです。

I have a drug allergy to...

...no yakuzai arerugee ga arimas.

…の薬剤アレルギーがあります。

- penicillin

penishirin

ペニシリン

- amoxicillin

amokishishirin

アモキシシリン

I'm...months pregnant.

Ninshin ... kagets des.

妊娠…ヶ月です。

I'm on a diet.

Shokuji saygen o shtay imas.

食事制限をしています。

I'm on medication/the pill.

Kusuri/piru o non-de imas.

薬／ピルを飲んでいま す。

I've had a heart attack once before.

Shinzoh mahi o okoshta koto ga arimas.

心臓麻痺をおこしたことがあります。

I've had a(n)...operation.

... no shujuts o ukemashta.

…の手術を受けました。

I've been ill recently.

Sai-kin maday byohki deshta.

最近まで病気でした。

I've got an ulcer.

Kai-yoh ga arimas.

潰瘍があります。

I've got my period.

Seiri-chu des.

生理中です。

I had a previous injury on my wrist/ankle/knee.

Ma-e ni tekubi/ashikubi/hiza o itame-mashita.

前に手首／足首／膝を痛めました。



何かに対してアレルギーがありますか?	Do you have any allergies?
薬を使っていますか?	Are you on any medication?
食事制限をしていますか?	Are you on a diet?
妊娠中ですか?	Are you pregnant?
破傷風の予防接種をしましたか?	Have you had a tetanus injection?

The diagnosis



深刻なものではありません。	It's nothing serious.
…が骨折しています。	Your ...is broken.
…にあざがあります。	You've got a/some bruised...
…をくじいています。	You've got (a) torn...
炎症を起こしています。	You've got an infection.
虫垂炎を起こしています。	You've got appendicitis.
気管支炎を起こしています。	You've got bronchitis.
性病です。	You've got a venereal disease.
流行性感冒です。	You've got the flu.
心臓麻痺を起こしています。	You've had a heart attack.
(ウイルス／バクテリアに) 感染しています。	You've got an infection. (viral.../bacterial...)
肺炎です。	You've got pneumonia.
潰瘍があります。	You've got an ulcer.
筋をちがえました。	You've pulled a muscle.
膣の感染症です。	You've got a vaginal infection.

食中毒です。	You've got food poisoning.
日射病です。	You've got sunstroke.
…に対してアレルギーがあります。	You're allergic to ...
妊娠中です。	You're pregnant.
あなたの血液／小便／大便を検査したいです。	I'd like to have your blood/urine/stools tested.
傷口を縫い合わせなければなりません。	It needs stitches.
専門医／病院に紹介します。	I'm referring you to a specialist/sending you to the hospital.
X線写真を撮らなければなりません。	You'll need to have some X-rays taken.
ちょっと待合室で待っていて下さい？	Could you wait in the waiting room, please?
手術が必要です。	You'll need an operation.

Is it contagious?

Densen-say des-ka?

伝染性ですか？

How long do I have to stay...?

Dono gu-rai ... ni inakareba narimasen-ka?

どのぐらい…にいなければなりませんか？

– in bed

beddo

ベッド

– in the hospital

byoh-in

病院

Do I have to go on a special diet?

Shokuji saygen o shinakereba narimasen-ka?

食事制限をしなければなりませんか？

Am I allowed to travel?

Ryokoh shtay mo ee des-ka?

旅行してもいいですか？

When do I have to come back?

Its ukagawa-nakereba narimasen-ka?

いつ伺わなければなりませんか？

I'll come back tomorrow.

Mata ashta ukagai-mas.

また明日伺います。

May I have a receipt for my insurance claims?

Hoken-yoh no ryohshoo-sho-o moraemas-ka?

保険用の領収書をもらえますか？

Can I have a copy of the diagnosis for my insurance claims?

Hokenkin saykyoo no shindansho no utsushi o moraemas-ka?

保険金請求の診断書の写しをもらえますか？

13.4 Medications and prescriptions

How do I take this medicine?

Kono kusuri wa donoyoh ni nomimas-ka?

この薬はどのように飲みますか?

How many pills/drops/injections/spoonfuls/tablets each time?

Ik-kai ni dono-kurai-zuts des-ka?

一回にどのくらいずつですか?

How many times a day?

Ichinichi, nankai des-ka?

一日、何回ですか?

I've forgotten my medication. At home I take...

Kusuri o wasurete-shimatta-n des-ga, its-mo wa ... o tskat-tay imas.

薬を忘れてしまったんですが、いつもは…を使っています。

Could you write a prescription for me?

Shohoh-sen o dashite kuda-sai-masen-ka?

処方箋を出して下さいませんか?

I can't swallow capsules/tablets. Do you have that in liquid form?

Johzai ga nomenai no de, mizu-gusuri o morae-masen-ka?

錠剤が飲めないので、水薬をもらえませんか?



抗生物質／飲み薬／トランキライザー／鎮痛剤。

I'm prescribing antibiotics/a mixture/a tranquillizer/pain killers.

休まなければなりません。

Have lots of rest.

外へ出かけてはいけません。

Stay indoors.

寝ていなければなりません。

Stay in bed.

明日／…日後にここにきて下さい。 Come back tomorrow/in ...days' time.

before meals

shoku-zen ni

食前に

capsules

kapuseru

カプセル

dissolve in water

mizu ni tokasu

水に溶かす

drops

doroppu

ドロップ

tablets

johzai

錠剤

for...days

...nichi kakan

…日間

injections

choosha

注射

ointment

nankoh

軟膏

rub on

tsukeru

つける

take

nomu

飲む

not for internal use

gaiyoh nomi

外用のみ

...times a day

ichi-nichi... kai

一日…回

finish the prescription

kanchi suru

完治する

This medication impairs your driving.

Kono kusuri wa kuruma no unten ni shishow o kitashi-masu.

この薬は車の運転に支障をきたします。

swallow whole, please

zembu nonde kuda-sai

全部飲んで下さい

every...hours

...jikan-oki ni

…時間おきに

spoonfuls (tablespoons/ teaspoons)

supoon (dai/show)

スプーン(大／小)

13.5 At the dentist

Do you know a good dentist?

Ee ha-isha o sht-tay imas-ka?

いい歯医者を知っていますか?

Could you make a dentist's appointment for me? It's urgent.

Watasi no tame ni ha-isha ni yoyaku shtay kuda-sai-masen-ka? Isoi-de imas.

私のために歯医者に予約して下さいませんか? 急いでいます。

Can I come in today, please?

Kyoh uka-ga-e mas-ka?

今日伺えますか?

I have (terrible) toothache.

(sugoku) Ha ga i-tai-n des.

(すごく) 歯が痛いんです。

Could you prescribe/give me a painkiller?

Chintsoo-zai o shohoh shtaykuda-sai?/chintsoo-zai o kuda-sai?

鎮痛剤を処方して下さい?／鎮痛剤をください?

A piece of my tooth has broken off.

Ha ga oremashta.

歯がおれました。

My filling's come out.

Ha no tsume-mono ga toremashta.

歯のつめものがとれました。

I've got a broken crown.

Shikan ga koware-mashta.

歯冠がこわれました。

I'd like (don't want) a local anaesthetic.

Kyokusho maswee o kaketay (kake-nai-de) kuda-sai.

局所麻酔をかけて(かけない)ください。

Can you do a temporary repair job?

Ohkyoo shochi o shtay kuda-sai?

応急処置をしてください?

I don't want this tooth pulled.

Kono ha wa nuka-nai-day kuda-sai.

この歯は抜かないでください。

My dentures are broken. Can you fix them?

Ireba ga kowaremashta. Shoori dekimas-ka?

入れ歯がこわれました。修理できますか?



どの歯が痛いんですか?

はれています。

Which tooth hurts?

You've got an abscess.

I'll have to do a root canal.

歯茎の治療が必要です。

この歯に...を詰めなければ／抜
かなければ／けずらなければ
なりません。 I'll have to fill/pull this tooth/file
this...down.

穴を開けなければなりません。 I'll have to drill.

口を大きく開けて下さい。 Open wide, please.

口を閉めて下さい。 Close your mouth, please.

口をゆすいで下さい。 Rinse, please.

まだ痛いですか? Does it hurt still?

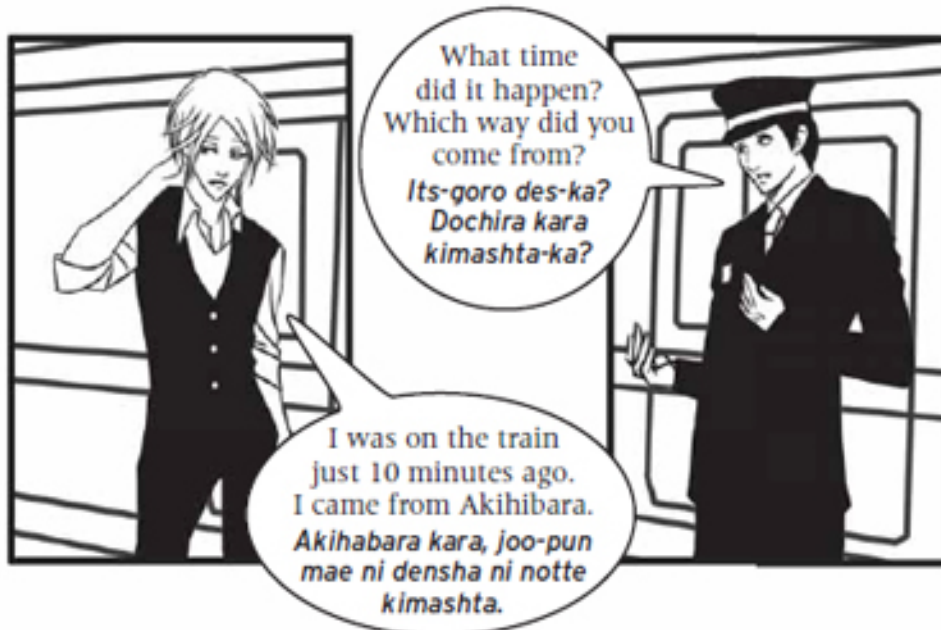
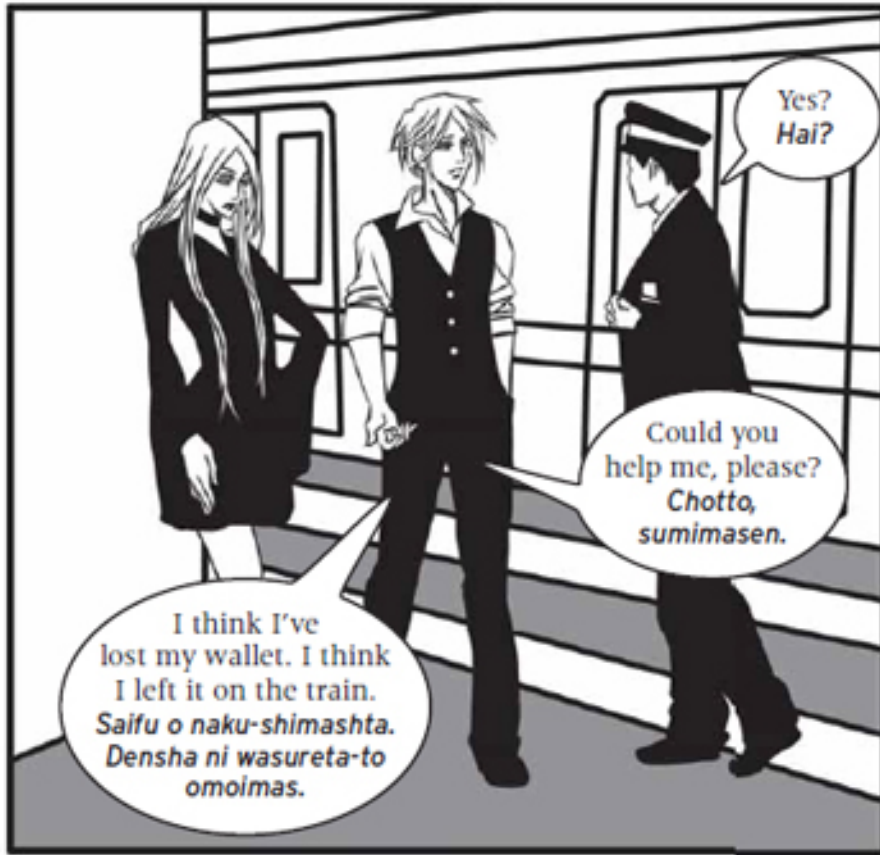

14. Emergencies

14.1 Asking for help

14.2 Lost items

14.3 Accidents

14.4 Theft

14.5 Missing person

14.6 The police

Emergency phone numbers: Police: 110; Ambulance/Fire: 119. On a public phone, press the red button and dial; no money is necessary. Speak slowly and clearly if there is no Japanese speaker with you. If you need English-language assistance or travel information you can ring the Travel Phone service and speak to someone in English; insert 10 yen and dial 106 and in English say to the operator 'Collect call TIC'. The coin will be returned.

14.1 Asking for help

Help!

Tas-ketay!

助けて！

Fire!

Kaji!

火事！

Police!

Kay-sats!

警察！

Quick!

Hayaku!

早く！

Danger!

Abu-nai!

危ない！

Watch out!/Be careful!

Abu-nai!/Ki-o-tsketay!

危ない！／気をつけて！

Stop!

Tomaray!

止まれ！

Don't!

Shi-nai-de!/Suru-na!

しないで！／するな！

Let go!

Te o doketay yo!/Te o hanashtay!

手をどけてよ！／手をはなして！

Stop that thief!

Doroboh o tometay!

泥棒を止めて！

Could you help me, please?

Chotto, sumimasen?

ちょっと、すみません？

Where's the police station/emergency exit/fire escape?

Kaysats-sho/hijoh-guchi/hinan-kai-dan wa doko des-ka?

警察署／非常口／避難階段はどこですか？

Where's the fire extinguisher?

Shohkaki wa doko-des-ka?

消火器はどこですか？

Call the fire department!

Shohbohsha o yonday!

消防車を呼んで！

Call the police!

Kaysats o yonday!

警察を呼んで！

Call an ambulance!

Kyookyoosha o yonday!

救急車を呼んで！

Where's the nearest phone?

Denwa wa doko des-ka?

電話はどこですか？

Could I use your phone?

Denwa o ts-kawashtay kuda-sai?

電話を使わせてください？

What's the number for the police?

Kaysats wa namban des-ka?

警察は何番ですか?

14.2 Lost items

The railways, subway lines, and taxi companies have lost-and-found services.

I've lost my digital camera.

Deji-kame o naku-shimashta.

デジカメをなくしました。

I've left my cell phone on the train.

Densha ni kay-tai o wasurete shimai mashita.

電車で携帯を忘れてしまいました。

I've lost my purse/wallet.

Saifu o naku-shimashta.

財布をなくしました。

I left my...yesterday.

Kinoh ... o oki-wasure-mashta.

昨日…を置き忘れしました。

I left my...here.

Koko ni ... o oki-wasure-mashta.

ここに…を置き忘れしました。

Did you find my...?

Watasi no ... wa mitsukari-mashta-ka?

私の…は見つかりましたか?

It was right here.

Koko ni arimashta.

ここにありました。

It's quite valuable.

Totemo kichoh na shina des.

とても貴重な品です。

Where's the lost and found property office?

Wasuremono-gakari wa doko des-ka?

忘れ物係りはどこですか?

14.3 Accidents

Robbery and violent crime are rare in Japan. The police maintain a visible presence through a network of small police stations called *koban*, usually found near railway stations. The policemen will help you find an address.

There's been an accident.

Jiko ga okimashta.

事故が起きました。

Someone's fallen into the water.

Shto ga mizu ni ochimashta.

人が水に落ちました。

There's a fire.

Kaji des.

火事です。

Is anyone hurt?

Kega o shita shto wa imas-ka?

怪我をした人はいますか？

Some people have been injured.

Keganin ga imas.

怪我人がいます。

No one's been injured.

Keganin wa imasen.

怪我人はいません。

There's someone in the car/train still.

Shto ga mada kuruma/ressha ni nokot-tay imas.

人がまだ車／列車に残っています。

It's not too bad. Don't worry.

Sore-hodo demo arimasen. Shimpai shi-nai de kuda-sai.

それほどでもありません。心配しないで下さい。

Leave everything the way it is, please.

Nani-mo sawara-nai-day kuda-sai.

何もさわらないで下さい。

I want to talk to the police first.

Mazu kaysats to hanashi-tai-n des.

まず警察と話したいんです。

I want to take a photo first.

Mazu shashin o tori-tai-n des.

まず写真を取りたいんです。

Here's my name and address.

Kore ga watasi no nama-e to joosho des.

これが私の名前と住所です。

Could I have your name and address?

Anata no nama-e to joosho o oshie-tay kuda-sai?

あなたの名前と住所を教えてください?

Could I see some identification/your insurance papers?

Mibun shohmay-sho/hokan-shohsho o misetay kuda-sai?

身分証明書／保険証書を見せて下さい?

Will you act as a witness?

Shohnin ni nat-tay kuremas-ka?

証人になってくれますか?

I need the details for the insurance.

Hoken no tame ni shoh-sai ga hits-yoh des.

保険のために詳細が必要です。

Are you insured?

Hoken ni hait-tay imas-ka?

保険に入っていますか?

Could you sign here, please?

Koko ni sign o shtay kuda-sai?

ここにサインをして下さい?

14.4 Theft

I've been robbed.

Nusu-mare-mashta.

盗られました。

My...has been stolen.

... *ga nusu-mare-mashta.*

…が盗られました。

14.5 Missing person

I've lost my child/grandmother.

Kodomo/sobo ga maigo ni narimashta.

子供／祖母が迷子になりました。

Could you help me find him/her?

Sagasu no o tetsudat-tay kuda-sai?

探すのを手伝って下さい？

Have you seen a small child?

Chee-sai ko o mimasendeshta-ka?

小さい子を見ませんでしたか？

He's/she's...years old.

... *sai des.*

…歳です。

He's/she's got
short/long/blond/red/brown/black/gray/curly/straight/frizzy hair.

Kami ga miji-kai/na-gai/kimpats/a-kai/cha-iro/kuro-i/hakuhats/maki-ge/mas-sugu/chijirege des.

髪が短い／長い／金髪／赤い／茶色／黒い／白髪／巻き毛／真っ直ぐ／縮れ毛です。

– with a ponytail

ponee-tehru des

ポニーテールで

– with braids

mitsu-ami des

三つ編みで

– in a bun

tabanetay

たばねて

He's/she's got blue/brown eyes.

Me ga ao-i/cha-iro des.

目が青い／茶色です。

He's wearing swimming trunks.

Kai-swee pants o hai-tay imas.

海水パンツをはいています。

...hiking boots

Tohzan-guts o hai-tay imas.

登山靴をはいています。

– with glasses

Meganay o kaketay imas.

眼鏡をかけています。

– tall/short

oh-kee/chee-sai

大きい／小さい

This is a photo of him/her

Kare/kanoji no shashin des.

彼／彼女の写真です。

14.6 The police

An arrest



運転免許証を見せて下さい。

Your driving license, please.

スピード違反です。

You were speeding.

ここは駐車禁止です。

You're not allowed to park here.

ライトがついていません。

Your lights aren't working.

罰金は…円です。

That's a...yen fine.

今払いますか？

Do you want to pay now?

今払わなければなりません。

You'll have to pay now.

I don't speak Japanese.

Nihongo ga hanase-masen.

日本語が話せません。

I didn't see the sign.

Ano kohtsoo-hyohshiki ga miemasen deshta.

あの交通標識が見えませんでした。

I don't understand what it says.

Ano hyohshiki wa wakarimasen.

あの標識は分かりません。

I was only doing... kilometers an hour.

Jisoku ...kiro dake de hashit-tay imashta.

時速…キロだけで走っていました。

I'll have my car checked.

Kuruma o kensa shte-morai-mas.

車を検査してもらいます。

I was blinded by oncoming lights.

Tai-koh-sha no raito ni me ga kurami-mashta.

対向車のライトに目がくらみました。

At the police station

I want to report a collision/missing person/rape.

Shohtots/maigo/gohkan o todoke ni kimashta.

衝突／まい子／強姦を届けに来ました。

Could you make out a report, please?

Chohsho o kai-tay kuda-sai?

調書を書いて下さい？



どこで起こりましたか？

Where did it happen?

何をなくしましたか？

What's missing?

何が盗られましたか？

What's been taken?

身分証明書を見せて下さい？

Could I see some identification?

それは何時でしたか？

What time did it happen?

誰が関係しましたか？

Who was involved?

証人がいますか？

Are there any witnesses?

ここに記入してください。

Fill this out, please.

ここにサインをして下さい。

Sign here, please.

通訳が必要ですか？

Do you want an interpreter?

Could I have a copy for the insurance?

Hoken no tame ni utsushi o kuda-sai?

保険のために写しをください？

I've lost everything.

Zembu ushi-nai-mashta.

全部失いました。

I've lost all my money.

Okane ga zembu nakunari-mashta.

お金が全部なくなりました。

Could you lend me some money?

Okane o skoshi kashtay kuda-sai-mas-ka?

お金を少し貸して下さいますか？

I'd like an interpreter.

Tsooyaku ga hits-yoh des.

通訳が必要です。

I'm innocent.

Watasi wa muzai des.

私は無罪です。

I don't know anything about it.

Nan-ni mo shirimasen.

何も知りません。

I want to speak to someone.

... *no shto to hanashi-tai-n des.*

…の人と話したいんです。

...from the American consulate/embassy

Amerika ryohjikan/tai-shikan

アメリカ領事館/大使館

I want a lawyer who speaks English.

Aygo ga hanaseru bengoshi ga hitsyoh des.

英語が話せる弁護士が必要です。



Okay. I'm
prescribing some medicine.
*Hai. Kusuri no shoho
o kakimas.*



Do I have to
go on a special diet?
*Shokuji saygen wa
hitsuyoh des-ka?*



Yes, doctor.
Thank you.
*Hai, sen-say, Arigatoh
gozaimashta.*

Yes, avoid eating oily
foods. Try to drink more fluids.
Take these pills three times a day.
*Aburap-poi tabemono wa sakete,
swee-bun o oh-ku tot-tay kuda-sai.
Sorekara kusuri o ichinichi
san-kai nonde kuda-sai.*

OceanofPDF.com

15. English-Japanese Word List

15.1 English-Japanese word list

The following word list is meant to supplement the chapters in this book. Where the meaning of the word is very broad, notes have been inserted to show the sense in which the Japanese word is used. Some words not in this list can be found elsewhere in the book, e.g. alongside the diagrams of the car, bicycle and camping equipment.

A

100 grams	100グラム	<i>hyaku-gram</i>
a little	少し	<i>skosh</i>
about	約／だいたい	<i>yaku/dai-tai</i>
above	上	<i>ue</i>
abroad	外国	<i>gai-kok</i>
abundant	豊富な	<i>hohfu na</i>
accident	事故	<i>jiko</i>
adapter	アダプター	<i>adapu-tah</i>
adder	マムシ	<i>mamushi</i>
addition	計算	<i>kaysan</i>
address	住所	<i>joo-sho</i>
admission	入場	<i>nyoojoh</i>
admission price	入場料	<i>nyoojoh-ryoh</i>
advice	忠告	<i>choo-kok</i>
after	…の後で	<i>... no ato de</i>
afternoon	午後	<i>gogo</i>
aftershave	アフターシェーブローション	<i>aftah-shayb rohshon</i>
again	もう一度	<i>moh ichido</i>
against	…に対して	<i>... ni tai-shtay</i>
age	年齢	<i>nen-ray</i>

AIDS	エイズ	ayz
air conditioning	エアコン	e-a-kon
air mattress	エア・マットレス	e-a mattoresu
airplane	飛行機	hikohki
airport	空港	kookoh
airport hotel	空港のホテル	kookoh no hoteru
airport security	空港警備／空港セキュリティ	kookoh-keibi/kookoh-sekyuritee
aisle seat	通路側の席	tsoo-ro gawa no seki
alarm	警告	kay-kok
alarm clock	目覚まし時計	mezamashi-dokay
alcohol	アルコール	aru-kohru
all the time	ずっと	zutto
allergic	アレルギー	areru-gee
alone	一人で	shtori de
always	いつも	its-mo
ambulance	救急車	kyoo-kyoo-sha
America	アメリカ	amerika
American	アメリカ人	amerika-jin
amount	総額	soh-gak
amusement park	遊園地	yoo-en-chi
anaesthetize (local)	局所麻酔をかける	kyokusho-maswee o kakeru
anchovy	アンチョビー	anchobee
angry	おこった	okotta
animal	動物	doh-buts
anime/game store	アニメ／ゲームセンター	anime/gaym sentah
ankle	くるぶし	kurubushi
answer	答え／返事	ko-ta-e/henji
ant	アリ	ari
antibiotics	抗生物質	kohsay busshits
antifreeze	不凍液	fu-toh-eki
antique	古代の	kodai no
antiques	古美術／骨董品	kobijuts/kottoh-hin
anus	肛門	kohmon
apartment	アパート	a-pahto
aperitif	食前酒	shokuzen-shu
apologies	許し	yurushi
APP	アプリ	apuri
apple	リンゴ	ringo

apple juice	リンゴジュース	<i>ringo joos</i>
apple pie	アップルパイ	<i>appuru pai</i>
apple sauce	アップルソース	<i>appuru sohsu</i>
application	アプリケーション	<i>apuri-kay-shon</i>
appointment	約束	<i>yak-soku</i>
apricot	アンズ	<i>anzu</i>
April	四月	<i>shigats</i>
architecture	建築	<i>ken-chiku</i>
area	環境	<i>kankyoh</i>
area code	市外局番	<i>shi-gai kyokuban</i>
arm	腕	<i>uday</i>
arrange	約束する	<i>yak-soku suru</i>
arrive	着く	<i>tsuku</i>
arrow	矢印	<i>ya-jirushi</i>
art	芸術	<i>gay-juts</i>
artery	動脈	<i>doh-myaku</i>
article	物	<i>mono</i>
artificial respiration	人口呼吸	<i>jinkoh kokyoo</i>
ashtray	灰皿	<i>hai-zara</i>
ask	尋ねる／問う	<i>tazuneru/tou</i>
ask (for)	頼む	<i>tanomu</i>
asparagus	アスパラガス	<i>asparagas</i>
aspirin	アスピリン	<i>aspirin</i>
assault	強姦	<i>gohkan</i>
at @	アットマーク	<i>atto-mah-ku</i>
at home	家に	<i>uchi ni</i>
at night	夜	<i>yoru</i>
at the back	後に	<i>ushiro ni</i>
at the front	前に	<i>ma-e ni</i>
at the latest	遅くても	<i>osokutemo</i>
ATM card	キャッシュカード	<i>cash kah-do</i>
August	八月	<i>hachi-gats</i>
automatic	自動的	<i>jodoh-teki</i>
autumn	秋	<i>aki</i>
avalanche	雪崩	<i>nadaray</i>
awake	起きた	<i>okita</i>
awning	日よけ	<i>hiyokay</i>

B

baby	赤ちゃん	<i>aka-chan</i>
baby sitter	ベビーシッター	<i>baybee-shittah</i>
back	背中	<i>senaka</i>
backpack	リュックサック	<i>ryukkusakku</i>
bacon	ベーコン	<i>behkon</i>
bad	悪い	<i>waru-i</i>
bad (terrible)	ひどい／大変	<i>hidoi/tai-hen</i>
bag	カバン	<i>kaban</i>
baggage claim	手荷物受取所	<i>te-nimots uke-tori jo</i>
baggage claim check	手荷物引換券	<i>te-nimots hiki-kae ken</i>
baker	パン屋	<i>pan-ya</i>
balcony	バルコニー	<i>barukonee</i>
ball	ボール／球	<i>bohru/tama</i>
ballet	バレエ	<i>baray</i>
ballpoint pen	ボールペン	<i>bohru-pen</i>
banana	バナナ	<i>banana</i>
bandage	包帯	<i>hoh-tai</i>
Band-aids	バンソウコウ	<i>bansohkoh</i>
bank	銀行	<i>gin-koh</i>
bangs	前髪	<i>ma-e-gami</i>
bank (river)	岸	<i>kishi</i>
bar (cafe)	バー	<i>bah</i>
bar	バー	<i>bah</i>
barbecue	バーベキュー	<i>bahbekyoo</i>
basketball (to play)	バスケットボール	<i>basketto-bohru</i>
bath	風呂／バス	<i>furo/bas</i>
bath towel	バスタオル	<i>bas-taoru</i>
bathing cap	海水帽	<i>kai-swee boh</i>
bathing suit	水着	<i>mizu-gi</i>
bathroom	風呂場／バスルーム	<i>furoba/bas-room</i>
battery	バッテリー／電池	<i>betteree/denchi</i>
beach	浜／ビーチ	<i>hama/beechi</i>
beans	豆	<i>mamay</i>
beautiful	すばらしい／華美な	<i>subara-shee/kabi na</i>
beautiful	美しい／きれいな	<i>utsuku-shee/kiray na</i>
beauty parlor	美容院	<i>biyoh-in</i>
bed	ベッド／寝台	<i>beddo/shin-dai</i>
bee	ミツバチ	<i>mitsu-bachi</i>
beef	牛肉	<i>gyooniku</i>

beer	ビール	<i>beeru</i>
begin	始まる	<i>haji-maru</i>
beginner	初心者	<i>sho-shin-sha</i>
behind	後	<i>ushiro</i>
belt	ベルト	<i>beruto</i>
berth	寝台	<i>shin-dai</i>
better (to get)	元気になる／快復する	<i>genki ni naru/kai-fuku suru</i>
bicarb	重炭酸ソーダ	<i>jootan-san sohda</i>
bicycle	自転車	<i>jitensha</i>
bicycle pump	空気入れ	<i>kooki-iray</i>
bicycle repairman	自転車屋	<i>jitensha-ya</i>
bikini	ビキニ	<i>bikini</i>
bill	勘定	<i>kanjoh</i>
billiards (to play)	玉突きをする	<i>tama-tski o suru</i>
birthday	誕生日	<i>tanjoh-bi</i>
biscuit	ビスケット／クッキー	<i>bisketto/kukkee</i>
bite	かむ	<i>kamu</i>
bitter	苦い	<i>ni-gai</i>
black	黒い	<i>kuro-i</i>
bland (taste)	味のない	<i>aji no nai</i>
blanket	毛布	<i>mohf</i>
bleach	漂白する／脱色する	<i>hyoh-hak suru/dasshok suru</i>
blister	水膨れ	<i>mizu-buku-ray</i>
blond	金髪	<i>kimpats</i>
blood	血液	<i>kets-eki</i>
blood pressure	血圧	<i>kets-ats</i>
bloody nose	鼻血	<i>hana-ji</i>
blouse	ブラウス	<i>burausu</i>
blow dry	ブロー・ドライ	<i>buroh-drai</i>
blue	青い	<i>a-oi</i>
blunt	鈍い	<i>nibui</i>
boarding pass	搭乗券	<i>toh-joe-ken</i>
boat	ボート	<i>bohto</i>
body	体	<i>karada</i>
boiled	茹でた	<i>yudeta</i>
boiled ham	ハム	<i>hamu</i>
bonbon	ボンボン	<i>bombon</i>
bone	骨	<i>honay</i>
bonnet	ボンネット	<i>bon-netto</i>

book	本	<i>hon</i>
booked (theater ticket)	予約した／済みの	<i>yoyaku shta/zumi no</i>
booking office (theater ticket)	プレイガイド／切符売り場	<i>puray-gaido/kippu uri-ba</i>
bookshop	本屋	<i>hon-ya</i>
border	国境	<i>kokkyoh</i>
bored (to be)	飽きた	<i>akita</i>
boring	面白くない／つまらない	<i>omoshi-roku-nai/tsumara-nai</i>
born	生まれた	<i>umareta</i>
borrow (from)	…から借りる	<i>... kara kariru</i>
botanical gardens	植物園	<i>shokubutsu-en</i>
both	両方	<i>ryoh-hoh</i>
bottle	びん	<i>bin</i>
bottle (baby's)	哺乳びん	<i>honyoo-bin</i>
bottle-warmer	哺乳びん保温器	<i>honyoo-bin ho-on-ki</i>
bowling	ボーリングをする	<i>bohring o suru</i>
box	箱	<i>hako</i>
box office	プレイガイド/チケット売り場	<i>puray-gaido/chiketto uri-ba</i>
box (in theater)	ボックス席で	<i>bokks-seki-de</i>
boy	男の子	<i>otoko-no-ko</i>
bra	ブラジャー	<i>burajah</i>
bracelet	腕輪／ブレスレット	<i>uday-wa/bures-retto</i>
braised	煮込んだ	<i>nikonda</i>
brake	ブレーキ	<i>brayki</i>
brake oil	ブレーキオイル	<i>brayki-oiru</i>
bread	パン	<i>pan</i>
break	折る	<i>oru</i>
breakfast	朝ご飯	<i>asa-gohan</i>
breast	胸	<i>munay</i>
breast milk	母乳	<i>bonyoo</i>
bridge	橋	<i>hashi</i>
briefs	パンツ／パンティー	<i>pants/pantee</i>
bring	持ってくる	<i>mot-tay kuru</i>
brochure	パンフレット	<i>panfretto</i>
broken	破れた／こわれた	<i>yabureta/kowareta</i>
brother (older, others')	お兄さん	<i>o-nee-san</i>
brother (older, own)	兄	<i>ani</i>
brother (younger, others')	弟さん	<i>o-tohto-san</i>
brother (younger, own)		<i>o-tohto</i>

brown	弟 茶色	<i>cha-iro</i>
browser	ブラウザ	<i>burauza</i>
bruise	あざができる	<i>aza ga dekiru</i>
brush	ブラシ	<i>burashi</i>
brussel sprouts	芽キャベツ	<i>me-kyabets</i>
bucket	バケツ	<i>bakets</i>
bugs	害虫／ばい菌	<i>gai-choo/bai-kin</i>
building	建物	<i>tate-mono</i>
built-in	搭載	<i>toh-sai</i>
bun	菓子パン	<i>kashi-pan</i>
buoy	ブイ	<i>bui</i>
burglary	押し込み	<i>oshikomi</i>
burn	火傷	<i>yakedo</i>
burn (verb)	やける	<i>yakeru</i>
burnt	焼いた	<i>yai-ta</i>
bus	バス	<i>bas</i>
bus station	バスの発着所	<i>bas no hatchaku-jo</i>
bus stop	バス停	<i>bas-tay</i>
business class	ビジネスクラス	<i>bijinesu-kuras</i>
business trip	出張	<i>shutchoh</i>
busy (schedule)	忙しい	<i>isogashee</i>
busy (traffic)	混雑	<i>konzats</i>
butane camping gas	ブタン・ガス	<i>butan-gas</i>
butcher	肉屋	<i>niku-ya</i>
butter	バター	<i>batah</i>
button	ボタン	<i>botan</i>
buy	買う	<i>ka-u</i>
by airmail	航空便で	<i>kohkoobin de</i>
by phone	電話で	<i>denwa de</i>
C		
cabbage	キャベツ	<i>kyabets</i>
cabin	船室	<i>sen-shits</i>
cake	ケーキ	<i>kehki</i>
cake shop	ケーキ屋／お菓子屋	<i>kayki-ya/okashi-ya</i>
call	呼び出し	<i>yobi-dashi</i>
call (phone)	電話をする	<i>denwa o suru</i>
called (name)	…と言う／…と言います	<i>... to yoo/... to eemas</i>

camera	カメラ	<i>kamera</i>
camera shake correction (feature)	手ぶれ補正機能	<i>tebure hosei kinoh</i>
camp (verb)	キャンプする	<i>kyampu suru</i>
camp shop	キャンプ場の売店	<i>kyampu-jo no bai-ten</i>
camp site	キャンプ場	<i>kyampu-jo</i>
camper	キャンピングカー	<i>kyamping-kah</i>
campfire	キャンプファイヤー	<i>kyampu-fai-yah</i>
camping guide	キャンプ案内	<i>kyampu an-nai</i>
camping permit	キャンプ場使用 許可書	<i>kyampu-jo shiyoh kyoka-sho</i>
cancel	取り消す	<i>tori-kes</i>
candle	ローソク	<i>rohsok</i>
candy	お菓子／おやつ	<i>okashi/oyats</i>
canoe	カヌー	<i>ka-noo</i>
car	車／自動車	<i>kuruma/jidoh-sha</i>
car deck	自動車用の甲板	<i>jidoh-sha-yoh no kampan</i>
car documents	車の証明書	<i>kuruma no shohmay-sho</i>
car seat (child's)	ベビーシート	<i>bebee sheeto</i>
car trouble	車の故障	<i>kuruma no koshoh</i>
caravan	キャラバン	<i>kyaraban</i>
cardigan	カーディガン	<i>kahdigan</i>
careful	注意深い	<i>choo-i-bu-kai</i>
carrot	にんじん	<i>ninjin</i>
carriage	乳母車／ベビーカー	<i>uba-guruma/baybee-kah</i>
cartridge	カセットフィルム	<i>kasetto-firum</i>
cascade	滝	<i>taki</i>
cash desk	支払い所	<i>shi-harai-jo</i>
casino	カジノ	<i>kajino</i>
cassette	カセット・テープ	<i>kasetto-tayp</i>
castle	城	<i>shiro</i>
cat	猫	<i>neko</i>
catalogue	カタログ	<i>katarog</i>
cathedral	大聖堂	<i>dai-say-doh</i>
cauliflower	カリフラワー	<i>kari-fura-wah</i>
cave	ほら穴	<i>hora-ana</i>
CD	シーディー	<i>shee-dee</i>
celebrate	祝う	<i>iwau</i>
cell phone	携帯電話/携帯	<i>kay-tai denwa/kay-tai</i>
cemetery	墓地	<i>bochi</i>
center		

center (city)	…の中の 中心地	... no naka no choo-shin-chi
centimeter	センチ(メートル)	senchi (mehtoru)
central heating	セントラル・ヒーティング	sentoraru-heetingu
chair	椅子	isu
chambermaid	客室係	kyakushts-gakari
champagne	シャンペン	shampen
change	変える	kaeru
change (money)	両替	ryoh-ga-e
change (money) (verb)	両替する	ryoh-ga-e suru
change (trains)	乗り換える	nori-ka-eru
change the baby's diaper	おむつを取り替える	omuts o tori-ka-eru
change the oil	オイルを交換する	oiru o kohkan suru
charger	充電器	joo-den-ki
charter flight	チャーター便	chahtah-bin
chat	おしゃべり(する)	oshaberi (suru)
check	チェック(する)	chekk (suru)
check	小切手	kogit-tay
checked luggage	手荷物一時預かり所	te-nimots ichi-ji azukari-jo
check-in	チェックイン	chekku-in
cheers	乾杯	kam-pai
cheese	チーズ	cheez
chef	コックさん	kukku-san
cherries	チェリー／サクランボ	cheree/sakurambo
chess (to play)	チェスをする	chesu o suru
chewing gum	チューインガム	chooing-gam
chicken	ニワトリ	niwatori
child (others')	お子さん	okosan
child (own)	子供	kodomo
child's seat	子供用いす	kodomo-yoh isu
chilled	冷えた	hieta
chin	あご	ago
chocolate	チョコレート	choko-rehto
choose	選択する／選ぶ	sentaku suru/erabu
chop (with breadcrumb)	カツレツ	katsurets
chop (meat)	挽き肉	hiki-niku
church	教会	kyoh-kai
church service	礼拝	ray-hai
cigar	葉巻	hamaki

cigar shop	たばこ屋	<i>tabako-ya</i>
cigarette	たばこ	<i>tabako</i>
circle	円	<i>en</i>
circus	サーカス	<i>sahkas</i>
city	市	<i>shi</i>
clean	清潔な	<i>saykets na</i>
clean (verb)	掃除する	<i>sohji suru</i>
clear	はっきりした	<i>hakkiri shta</i>
clearance (sale)	セール	<i>sayru</i>
clock	時計	<i>to-kay</i>
closed	閉まっている	<i>shmatte-iru</i>
closed off (road)	通行止め	<i>tsoo-koh domay</i>
clothes	衣服	<i>ifu-ku</i>
clothes hanger	ハンガー	<i>han-gah</i>
clothes pin	洗濯ばさみ	<i>sentaku-basami</i>
clothing	衣類	<i>i-rui</i>
cloud computing	クラウド	<i>kuraudo</i>
coat	コート	<i>kohto</i>
cockroach	ゴキブリ／アブラムシ	<i>gokiburi/abura-mushi</i>
cocoa	ココア	<i>koko-a</i>
cod	タラ	<i>tara</i>
coffee	コーヒー	<i>koh-hee</i>
coffee filter	コーヒー・フィルター	<i>koh-hee firutah</i>
cognac	コニャック	<i>konnyakku</i>
cold	風邪	<i>kazay</i>
cold (not hot)	寒い	<i>samu-i</i>
collarbone	鎖骨	<i>sakots</i>
colleague	同僚	<i>doh-ryoh</i>
collision	衝突	<i>shoh-tots</i>
cologne	化粧水	<i>keshoh-swee</i>
color	色	<i>iro</i>
color pencils	色鉛筆	<i>iro-empits</i>
color television	カラーテレビ	<i>karah-terebi</i>
coloring book	ぬり絵の本	<i>nuri-e no hon</i>
comb	くし	<i>kushi</i>
come	来る	<i>kuru</i>
come back	戻って来る	<i>modot-tay kuru</i>
compartment	コンパートメント	<i>kompahmento</i>
complaint	苦情	<i>kujoh</i>

complaint (illness)	痛み	<i>itami</i>
completely	全く	<i>mattaku</i>
compliment	賛辞	<i>sanji</i>
compulsory	義務	<i>gimu</i>
computer	パソコン	<i>paso-kon</i>
concert (classical)	コンサート	<i>konsahto</i>
concert hall	コンサートホール	<i>konsahto-hohru</i>
concussion	脳しんとう	<i>noh-shintoh</i>
condensed milk	クリーム	<i>kureem</i>
condom	コンドーム	<i>kondohm</i>
congratulate	祝う	<i>iwa-u</i>
connection	接続	<i>setsu-zoku</i>
constipation	便秘	<i>bempi</i>
consulate	領事館	<i>ryohji-kan</i>
consultation (house call by doctor)	往診	<i>ohshin</i>
contact lens	コンタクトレンズ	<i>kontakuto-renzu</i>
contagious	伝染性の	<i>densensay no</i>
contraceptive	避妊の	<i>hinin no</i>
contraceptive pill	避妊薬／ピル	<i>hinin-yak/piru</i>
convenience store	コンビニ	<i>kon-bini</i>
cook	コック	<i>kokku</i>
cook (verb)	料理する	<i>ryohri suru</i>
copper	銅	<i>doh</i>
copy	コピー	<i>kopee</i>
corkscrew	コルク抜き	<i>koruk-nuki</i>
corn flour	コーンスターチ	<i>kohn-stahchi</i>
corner	隅／角	<i>sumi/kado</i>
correct	正しい	<i>tada-shee</i>
correspond	文通する	<i>bun-tsoo suru</i>
corridor	廊下	<i>rohka</i>
cosplay shop	コスプレショップ	<i>cosplay shoppu</i>
costume	衣装	<i>i-show</i>
cot	ベビーベッド	<i>bebee-beddo</i>
cotton	木綿	<i>momen</i>
cotton antiseptic	脱脂綿／綿	<i>dasshi-men/wata</i>
cough	咳	<i>seki</i>
cough (verb)	咳込む	<i>seki-komu</i>
cough syrup	咳止めシロップ	<i>seki-domay shiroppu</i>
counter		

country (nation)	受付け 国	<i>uke-tskay</i> <i>kuni</i>
country (rural area)	田舎	<i>inaka</i>
country code	国番号	<i>kuni ban-go</i>
course (of treatment)	治療	<i>chi-ryoh</i>
cousin	いとこ	<i>itoko</i>
crab	蟹	<i>kani</i>
cream	クリーム	<i>kureem</i>
cream (fresh)	生クリーム	<i>nama-kureemu</i>
credit card	クレジット・カード	<i>kurejitto-kahto</i>
croissant	クロワッサン	<i>kuro-wasson</i>
cross the road	横断する	<i>ohdan suru</i>
cross-country run	クロスカントリースキー用の コース	<i>kuros-kantoree-skee-yoh no kohs</i>
cross-country skiing	クロスカントリー スキー	<i>kuros-kantoree-skee</i>
cross-country skis	クロスカントリー用 スキー	<i>kuros-kantoree-yoh-skee</i>
cry	泣く	<i>naku</i>
cubic meter	立方メートル	<i>rippoh mehtoru</i>
cucumber	キュウリ	<i>kyoori</i>
cuddly toy	ぬいぐるみ	<i>nui-gurumi</i>
cuff links	カフス・ボタン	<i>kafs-botan</i>
cup	茶わん	<i>chawan</i>
curly	巻き毛の	<i>maki-ge no</i>
current	流れ／電流	<i>nagaray/denryoo</i>
cursor	カーソル	<i>cah-soru</i>
cushion	クッション	<i>kusshon</i>
customary	普通／いつも	<i>futsoo/itsumo</i>
customs	税関	<i>zaykan</i>
cut	切る	<i>kiru</i>
cutlery	ナイフとフォークとスプーン	<i>naif to fohk to spoon</i>
cybercafe	インターネットカフェ	<i>intah-netto kafe</i>
cycling	サイクリング	<i>sai-kuringu</i>

D

dairy products	乳製品	<i>nyoo-say-hin</i>
damage	損害	<i>son-gai</i>
dance	踊る	<i>odoru</i>
dandruff	ふけ	<i>fu-kay</i>
danger	危険	<i>kiken</i>

dangerous	危険な	<i>kiken na</i>
dark	暗い	<i>ku-rai</i>
date	デート	<i>dayto</i>
daughter (others')	娘さん	<i>musu-may-san</i>
daughter (own)	娘	<i>musu-may</i>
day	日	<i>hi</i>
day (the whole)	まる一日	<i>maru ichinichi</i>
day before yesterday	一昨日	<i>ototoi</i>
day-trip hot spring	日帰り温泉	<i>higa-eri-onsen</i>
dead	亡くなった	<i>nakunatta</i>
dead zone	デッドゾーン	<i>detto zohn</i>
decaffeinated	カフェインなし／カフェインフリー	<i>kafayn-nashi/kafayn-free</i>
December	十二月	<i>joo-ni-gats</i>
deck chair	ビーチ・チェアー	<i>beechi-cheyah</i>
declare (customs)	申告する	<i>shin-koku suru</i>
deep	深い	<i>fu-kai</i>
deep sea diving	スキndaイビング	<i>skin-daibingu</i>
deep freeze	冷凍庫	<i>raytoh-ko</i>
degrees	度	<i>do</i>
delay	停滞／遅延	<i>tay-tai/chi-en</i>
delicious	おいしい	<i>o-ishee</i>
dentist	歯医者	<i>ha-isha</i>
dentures	入れ歯	<i>ireba</i>
deodorant	デオドラント	<i>deodoranto</i>
department	部	<i>bu</i>
department store	デパート	<i>depahto</i>
departure	出発	<i>shuppats</i>
departure time	出発時間	<i>shuppats jikan</i>
deposit	手付け金／頭金	<i>te-tsuke-kin/atama-kin</i>
deposit (for safekeeping)	保管	<i>hokan</i>
dessert	デザート	<i>dezahto</i>
destination	行き先	<i>yuki-saki</i>
destination (terminal)	終点	<i>shooten</i>
develop (photo)	現像する	<i>genzoh suru</i>
developer (of software)	(ソフトウェアの) 開発者	<i>(sofuto-wea no) kai-hats-sha</i>
diabetic	糖尿病患者	<i>toh-nyoh-byoh kanja</i>
dial	ダイヤル	<i>dai-yaru</i>
diamond	ダイヤモンド	<i>dai-a-mondo</i>

diaper	おしめ	<i>o-shimay</i>
diarrhea	下痢	<i>geri</i>
dictionary	辞典	<i>jiten</i>
diesel/diesel oil	ディーゼル	<i>deezeru</i>
diet	ダイエット	<i>dai-etto</i>
difficulty	困難	<i>kon-nan</i>
digital camera	デジカメ	<i>deji-kame</i>
digital single-lens reflex camera	デジタル一眼レフ	<i>deji-taru ichi-gun-refu</i>
dining room	食堂	<i>shoku-doh</i>
dining/buffet car	食堂車／ビュッフェカー	<i>shokudoh-sha/buffay-kah</i>
dinner	ディナー	<i>dinah</i>
dinner (to have)	ディナーを食べる	<i>dinah o taberu</i>
direction	方向	<i>hohkoh</i>
directly	直接に	<i>choku-sets ni</i>
dirty	きたない／汚れた	<i>kita-nai/yogoreta</i>
disabled	障害者	<i>shoh-gai-sha</i>
disco	ディスコ	<i>disko</i>
discount	割引	<i>wari-biki</i>
dish	一皿／一品	<i>shto-sara/ippin</i>
dish of the day	今日の料理	<i>kyoh no ryohri</i>
disinfectant	消毒剤	<i>shohdoku-zai</i>
distance	距離	<i>kyori</i>
distilled water	蒸留水	<i>joh-ryoo-swee</i>
disturb	じゃまする	<i>jama suru</i>
disturbance	妨害	<i>boh-gai</i>
dive	潜る	<i>moguru</i>
diving	ダイビング	<i>daibingu</i>
diving board	飛び込み台	<i>tobikomi-dai</i>
diving gear	ダイビング・セット	<i>daibingu-setto</i>
divorced	離婚した	<i>rikon shta</i>
Do-it-yourself store	ホームセンター	<i>hohm-sentah</i>
dizzy	めまい	<i>me-mai</i>
do	する	<i>suru</i>
doctor	医者	<i>isha</i>
dog	犬	<i>inu</i>
doll	人形	<i>ningyoh</i>
domestic	国内	<i>koku-nai</i>
done (cooked)	調理した	<i>chohri shta</i>
door		

	戸／ドア	<i>to/doa</i>
dot	ドット	<i>dotto</i>
double	ダブル	<i>daburu</i>
down	下	<i>shta</i>
download	ダウンロード	<i>down-roh-do</i>
draft (air)	すき間風	<i>skima-kazay</i>
dream (verb)	(…を) 夢に見る	<i>(... o) yumay ni miru</i>
dress	ドレス	<i>dores</i>
dressing gown	部屋着	<i>heya-gi</i>
drink (medicine)	薬を飲む	<i>kusuri o nomu</i>
drink (verb)	飲む	<i>nomu</i>
drinking water	飲料水	<i>inryoh-swhee</i>
drive	運転する	<i>unten suru</i>
driver	運転手	<i>unten-shu</i>
driver's licence	運転免許	<i>unten menkyo</i>
druggist	薬局	<i>yakkyoku</i>
dry	かわいた	<i>kawa-ita</i>
dry (verb)	干す	<i>hosu</i>
dry clean	ドライクリーニング	<i>drai-kreeningu</i>
dry cleaner's	洗濯屋／クリーニング店	<i>sentaku-ya/kreeningu-ten</i>
during	…中	<i>... choo</i>
during (in the middle of)	…の間に	<i>... no ai-da ni</i>
during the day	昼間	<i>hiruma</i>

E

ear	耳	<i>mimi</i>
ear, nose and throat specialist	耳鼻・咽喉科	<i>jibi-inkoh-ka</i>
earache	耳の痛み	<i>mimi no itami</i>
earbud	イヤホン	<i>e-a-hon</i>
eardrops	点耳薬	<i>ten-ji-yaku</i>
early	早い	<i>haya-i</i>
earrings	イヤリング	<i>iyaringu</i>
earth	土地	<i>to-chi</i>
earthenware	陶器	<i>toh-ki</i>
east	東	<i>higashi</i>
easy (simple)	簡単な／容易な	<i>kantan na/yoh-i na</i>
easy (to use)	便利な	<i>benri na</i>
eat	食べる	<i>taberu</i>
e-book	電子書籍／Eブック	<i>denshi-shoseki/e-bukku</i>

e-booking/reservations	E-ブッキング	<i>e-bukking</i>
eczema	湿疹	<i>shisshin</i>
eel	ウナギ	<i>unagi</i>
egg	卵	<i>tamago</i>
eggplant	ナス	<i>nasu</i>
electric	電気(の)	<i>denki (no)</i>
electric bicycle	電動自転車	<i>dendoh jiten-sha</i>
electric car	電気自動車	<i>denki jidoh-sha</i>
electricity	電気	<i>denki</i>
electronics shop	電気屋	<i>denki-ya</i>
elevator	エレベーター	<i>ere-baytah</i>
email	Eメール	<i>e-may-ru</i>
embassy	大使館	<i>tai-shikan</i>
emergency brake	緊急ブレーキ	<i>kinkyoo brayki</i>
emergency exit	非常口	<i>hijoh-guchi</i>
emergency phone	非常電話	<i>hijoh denwa</i>
emery board	つめやすり	<i>tsumay-yasuri</i>
emperor	天皇	<i>ten-noh</i>
empty	空の	<i>kara no</i>
engaged (on the phone)	話し中	<i>hanashi-choo</i>
engaged (to be married)	婚約した	<i>kon-yak-shta</i>
England	イギリス	<i>lgirisu</i>
English (language)	英語	<i>ay-go</i>
enjoy	楽しむ	<i>tano-shimu</i>
envelope	封筒	<i>footoh</i>
e-reader	電子書籍リーダー	<i>denji-shoseki reader</i>
escort	コンパニオン	<i>kompanion</i>
e-ticket	Eチケット	<i>e-chiketto</i>
ethnology	民族学	<i>minzoku-gaku</i>
evening	夕方	<i>yoo-gata</i>
evening wear	ディナースーツ／イブニング ドレス	<i>dinah soots (men)/ebuningu dores (women)</i>
event	事件／できごと	<i>jiken/dekigoto</i>
everything	全部	<i>zembu</i>
everywhere	どこにも	<i>doko ni-mo</i>
examine	探る	<i>saguru</i>
excavation	発掘	<i>hakkuts</i>
excellent	優れた	<i>sugureta</i>
exchange	交換する	<i>kohkan suru</i>

exchange office	為替両替所	<i>kawase-ryoh-gae-jo</i>
exchange rate	為替レート	<i>kawase-rayto</i>
excursion	遊覧	<i>yooran</i>
exhibition	展覧会	<i>tenran-kai</i>
exit	出口	<i>deguchi</i>
expenses	費用／経費	<i>hiyoh/kayhi</i>
expensive	高い	<i>ta-kai</i>
explain	説明する	<i>setsumay suru</i>
express	急行電車	<i>kyookoh densha</i>
extension	内線番号	<i>nai-sen bangoh</i>
external	外	<i>soto</i>
eye	目	<i>me</i>
eye drops	目薬	<i>me-gusuri</i>
eye shadow	アイシャドー	<i>ai-shadoh</i>
eye specialist	眼科医／目医者	<i>ganka-i/me-isha</i>
eyeliner	アイライナー	<i>ai-rainah</i>

F

face	顔	<i>kao</i>
facial-recognition camera	顔認識カメラ	<i>kao nin-shiki kamera</i>
factory	工場	<i>koh-joh</i>
fall (verb)	ころぶ	<i>korobu</i>
family	家族	<i>kazoku</i>
famous	有名な	<i>yoo-may na</i>
far away	遠く	<i>tohku</i>
farm	農家	<i>noh-ka</i>
farmer	農民	<i>noh-min</i>
fashion	ファッション	<i>fashon</i>
fast	速い	<i>ha-yai</i>
father (others')	お父さま	<i>o-toh-sama</i>
father (own)	父／お父さん	<i>chichi/o-toh-san</i>
fault	誤り	<i>ayamari</i>
fax (verb)	ファックスを送る	<i>fakkusu o okuru</i>
February	二月	<i>ni-gats</i>
feel	感じる	<i>kanjiru</i>
feel like	好む	<i>konomu</i>
fence	垣根	<i>kaki-ne</i>
ferry	渡し船／フェリーボート	<i>watasi-bunay/feree-bohto</i>
fever	熱	<i>nets</i>
fill	詰める	<i>tsumeru</i>
fill out	書き込む	<i>kaki-komu</i>
filling	詰め物	<i>tsumemono</i>
film (cinema)	映画	<i>ayga</i>
film (photo)	フィルム	<i>firumu</i>
filter	フィルター	<i>firutah</i>
filter cigarette	フィルター付きタバコ	<i>firutah-tski tabako</i>
find	見つける	<i>mitsu-keru</i>
fine (money)	罰金	<i>bakkin</i>
finger	指	<i>yubi</i>
fire	火	<i>hi</i>
fire (on)	火事	<i>kaji</i>
fire dept.	消防	<i>shoh-boh</i>
fire escape	非常階段	<i>hijoh kai-dan</i>
fire extinguisher	消火器	<i>shoh-ka-ki</i>

first (in line)	最初に	<i>sai-sho ni</i>
first (number one)	第一／一番	<i>dai-ichi/ichiban</i>
first aid	応急手当て	<i>ohkyoo te-atay</i>
first class	一等	<i>ittoh</i>
fish	魚	<i>sakana</i>
fish (verb)	釣をする	<i>tsuri o suru</i>
fishing rod	釣竿	<i>tsuri-zao</i>
fitness club	フィットネスセンター	<i>fitnes-sentah</i>
fitness training	フィットネス	<i>fitnes</i>
fitting room	試着室	<i>shichaku-shits</i>
fix (puncture)	パンクしたタイヤを直す	<i>panku shta tai-ya o na-osu</i>
flag	旗	<i>hata</i>
flash	フラッシュ	<i>furash</i>
flea market	蚤の市	<i>nomi-no-ichi</i>
flight	飛行	<i>hikoh</i>
flight number	便名	<i>bin-may</i>
flood	大水	<i>ohmizu</i>
floor	階	<i>kai</i>
flour	粉	<i>kona</i>
flu	インフルエンザ	<i>infruenza</i>
fly (insect)	ハエ	<i>ha-e</i>
fly (verb)	飛ぶ	<i>tobu</i>
fog	霧	<i>kiri</i>
foggy (to be)	霧がかかる	<i>kiri ga kakaru</i>
follow	従う	<i>shita-ga-u</i>
food (items)	食品	<i>shokuhin</i>
food (stuffs)	食料	<i>shoku-ryoh</i>
food poisoning	食中毒	<i>shoku-choodoku</i>
foot	足	<i>ashi</i>
forbidden	禁止	<i>kinshi</i>
forehead	額	<i>hi-tai</i>
foreign	外国の	<i>gai-koku no</i>
forest bathing	森林浴	<i>shin-rin-yoku</i>
forget	忘れる	<i>wasureru</i>
fork	フォーク	<i>fohku</i>
form	用紙	<i>yohshi</i>
forward (a letter)	転送する	<i>ten-soh suru</i>
fountain	噴水	<i>fun-swee</i>
frame	額縁	<i>gaku-buchi</i>

free (no charge)	無料	<i>muryoh</i>
free (unoccupied)	空いている	<i>ai-tay iru</i>
free time	暇	<i>hima</i>
freeze	凍る	<i>kohru</i>
French bread	フランスパン	<i>furansu-pan</i>
french fries	フライドポテト	<i>fraido-poteto</i>
fresh	新鮮な	<i>shinsen na</i>
Friday	金曜日	<i>kin-yoh-bi</i>
fried	焼いた	<i>yai-ta</i>
fried egg	目玉焼き	<i>medama-yaki</i>
friend	友達	<i>tomo-dachi</i>
friendly	心からの／親切的な	<i>kokoro-kara no/shinsetu na</i>
frightened	恐れる	<i>osoreru</i>
fruit	フルーツ／果物	<i>froots/kudamono</i>
fruit juice	ジュース	<i>joosu</i>
frying pan	フライパン	<i>furai-pan</i>
full (tank)	満タン	<i>mantan</i>
fun	楽しい	<i>tano-shee</i>

G

gallery	画廊	<i>garoh</i>
game	ゲーム	<i>gaym</i>
garage (car repair)	修理屋	<i>shoori-ya</i>
garbage bag	ごみ袋	<i>gomi-bukuro</i>
garden	庭	<i>niwa</i>
gas	ガソリン	<i>gasorin</i>
gas station	ガソリンスタンド	<i>gasorin stando</i>
gear	ギア	<i>gee-a</i>
geek	オタク	<i>otaku</i>
gel (hair)	ジェル／整髪料	<i>jeru/sei-hats-ryoh</i>
get married	結婚する	<i>kekkon suru</i>
get off	下車する／降りる	<i>gesha suru/oriru</i>
gift	贈り物／ギフト	<i>okuri-mono/gift</i>
gilt	金メッキ	<i>kin-mekki</i>
ginger	ショウガ	<i>shoh-ga</i>
girl	女の子	<i>onna-no-ko</i>
girlfriend	ガールフレンド／彼女	<i>gahru-frendo/kanojo</i>
giro check	小切手	<i>kogit-tay</i>
given name	名前	<i>nama-e</i>

glass	ガラス	garas
glass (drinking)	グラス／コップ	guras/koppu
glasses	眼鏡	me-ganay
glasses (sun-)	サングラス	san-guras
glide	グライダーに乗る	gu-raidah ni noru
glove	手袋	te-bukuro
glue	のり	nori
gnat (mosquito)	蚊	ka
go	行く	iku
go back	戻る	modoru
go out	外出する	gai-shutsu suru
gold	金	kin
golf course	ゴルフ場	gorufu-jo
good afternoon/day	こんにちは	kon-nichi-wa
good evening/night	こんばんは	komban-wa
good morning	おはようございます	ohayoh gozai-mas
good night	おやすみなさい	oyasumi-na-sai
good bye	さようなら	sayoh-nara
GPS	ナビ／カーナビ	nabi/kah-nabi
grade crossing	踏切	fumi-kiri
gram	グラム	gram
grandchild	孫	mago
grandfather (others')	おじいさん	o-jee-san
grandfather (own)	祖父	sofu
grandmother (others')	お婆さん	obahsan
grandmother (own)	祖母	sobo
grape juice	グレープ・ジュース	grayp joosu
grapefruit	グレープフルーツ	graypu-furoots
grapes	ブドウ	budoh
grave	墓	haka
gray	灰色の／ねずみ色の	hai-iro no/nezumi-iro no
gray (hair)	白髪	haku-hats
greasy	脂の多い／脂っぽい	abura no oh-ee/aburap-poi
green	緑の	midori no
green car	グリーンカー／エコカー	green kah/e-ko kah
greet	挨拶する	ai-sats suru
grill	網焼きをする／グリルする	amiyaki o suru/guriru suru
grilled	ローストした	rohst shta
grocer	食料品店	shokuryoh-hin-ten

ground
group
guest house
guide (book)
guide (person)
guided tour
gynecologist

土地
グループ
民宿／ペンション
案内書
ガイド
ガイド付きツアー
産婦人科

tochi
guroop
minshuku/penshon
annai-sho
gai-do
gai-do tsuki tsu-ah
san-fujin-ka

H

hacker
hair
hairbrush
hairstylist
hairpins
hairspray
half
half full
hammer
hand
hand brake
handbag
handkerchief
handmade
happy
harbor
hard
hash mark
hash tag
hat
hay fever
head
headache
health
health food shop
hear
hearing aid
heart
heart patient
heat

ハッカー
髪
ヘアブラシ
床屋／美容院
ヘアピン
ヘア・スプレー
半分
…を半分
かなずち
手
ハンド・ブレーキ
ハンドバッグ
ハンカチ
手作り
うれしい
港
堅い
ハッシュマーク／シャープ
ハッシュタグ
帽子
花粉症
頭
頭痛
健康
自然食品店
聞く
補聴器
心臓
心臓病患者
熱さ

hakkah
kami
hea-burashi
toko-ya/biyoh-in
hea-pin
hea-spray
hambun
... o hambun
kana-zuchi
te
hando-burayki
hando-baggu
hankachi
te-zukuri
ure-shee
minato
ka-tai
hash mah-ku/sharp
hush-tagu
bohshi
kafun-shoh
atama
zutsoo
kenkoh
shizen shoku-hin-ten
kiku
hochoh-ki
shinzoh
shinzoh-byoh kanja
atsusa

heater	ヒーター	<i>heetah</i>
heavy	重い	<i>omo-i</i>
heel	かかと	<i>kakato</i>
hello	こんにちは	<i>kon-nichi-wa</i>
helmet	ヘルメット	<i>herumetto</i>
help	助け	<i>tasukay</i>
help	助ける／手伝う	<i>tas-keru/tetsu-dau</i>
helping (of food)	一人前	<i>shtori-mai, ichi-nin-mai</i>
herbal tea	ハーブティー	<i>hahbu-tee</i>
herbs (seasonings)	調味料	<i>chohmi-ryoh</i>
here	ここ	<i>koko</i>
herring	ニシン	<i>nishin</i>
high	高い	<i>ta-kai</i>
high-definition digital camera	高画質デジカメ	<i>koh-gashits deji-kame</i>
high tide	満潮	<i>manchoh</i>
highchair	子供用の椅子	<i>kodomo-yoh no isu</i>
highway	高速道路	<i>kosoku-dohro</i>
hiking	ハイキング	<i>hai-kingu</i>
hiking boots	登山靴	<i>to-zan-guts</i>
hip	腰	<i>koshi</i>
hire	賃貸する／借りる	<i>chin-tai suru/kariru</i>
hitchhike	ヒッチハイクをする	<i>hitchi-hai-ku o suru</i>
hobby	趣味	<i>shumi</i>
hold-up	強盗	<i>gohtoh</i>
holiday	休暇／休み	<i>kyooka/yasumi</i>
holiday (festival)	祭日	<i>sai-jits</i>
holiday (public)	休日	<i>kyoo-jits</i>
holiday park	休暇村	<i>kyoo-ka mura</i>
holiday rental	別荘	<i>bessoh</i>
homesickness	ホームシック	<i>hohm-shikku</i>
honest	正直な	<i>shoh-jiki na</i>
honey	蜂蜜	<i>hachi-mits</i>
horizontal	水平の	<i>swee-hay no</i>
horrible	大変	<i>tai-hen</i>
horse	馬	<i>uma</i>
hospital	病院	<i>byoh-in</i>
hospitality	もてなし／接待	<i>mote-nashi/set-tai</i>
hot	熱い／暑い	<i>atsu-i</i>
hot (bitter, sharp)	辛い	<i>ka-rai</i>

hot chocolate	ホットチョコレート	<i>hotto-choko-rehto</i>
hotspot	ホットスポット	<i>hotto spotto</i>
hot spring	温泉	<i>onsen</i>
hotel	ホテル	<i>hoteru</i>
hot-water bottle	湯たんぽ	<i>yoo-tampo</i>
hour	時間	<i>jikan</i>
house	家／うち	<i>ie/uchi</i>
household items	日用品	<i>nichi-yoh-hin</i>
houses of parliament	国会議事堂	<i>kok-kai giji-doh</i>
housewife	主婦	<i>shufu</i>
how far	どのくらい(遠い)	<i>dono gurai (toh-i)</i>
how long	どのくらい(長い)	<i>dono gurai (na-gai)</i>
how much	いくら	<i>ikura</i>
how	どう	<i>doh</i>
hungry (to be)	空腹だ	<i>koofuku da</i>
hurry	急速	<i>kyoosoku</i>
husband (others')	ご主人	<i>goshujin</i>
husband (own)	夫／主人	<i>otto/shujin</i>
hut	小屋	<i>koya</i>
hybrid car	ハイブリットカー	<i>hai-brid kah</i>
I		
ice cubes	氷	<i>kohri</i>
ice skate	スケートをする	<i>skehto o suru</i>
ice cream	アイスクリーム	<i>ais-kreem</i>
idea	考え	<i>kan-ga-e</i>
identification (card)	身分証明書	<i>mibun showmay-sho</i>
identify	身分を証明する	<i>mibun o showmay suru</i>
ignition key	始動キー	<i>shidoh kee</i>
ill	病気の	<i>byoh-ki no</i>
illness	病気	<i>byoh-ki</i>
imagine	想像する	<i>sohzoh suru</i>
immediately	すぐに	<i>sugu-ni</i>
import duty	輸入税	<i>yunyoo-zay</i>
impossible	無理な／不可能な	<i>muri na/fukanoh na</i>
in	…の中に	<i>....no naka-ni</i>
in the evening	夕方	<i>yoogata</i>
in the morning	午前	<i>gozen</i>
included	…を含めて／含めた	<i>.... o fukumete/fukumeta</i>

indicate	示す	<i>shi-mes</i>
indicator	方向指示器	<i>hohkoh-shijiki</i>
inexpensive	安い	<i>yasu-i</i>
infection (viral, bacterial)	伝染 (ウイルス/バクテリアの)	<i>densen (beerus/bakuteria no)</i>
inflammation	炎症	<i>enshoh</i>
information	情報	<i>joh-hoh</i>
information (guide)	案内	<i>an-nai</i>
information (material)	資料	<i>shiryoh</i>
information office	案内所	<i>an-nai-sho</i>
injection	注射	<i>choosha</i>
injured	負傷した	<i>fu-shoh shta</i>
innocent	無罪の／無垢な	<i>mu-zai no/muku na</i>
insect	こん虫	<i>konchoo</i>
insect bite	虫さされ	<i>mushi-sasaray</i>
insect repellent	虫除けクリーム	<i>mushi-yokay kreem</i>
inside	中に／内に	<i>naka ni/uchi ni</i>
insole	靴の中敷	<i>kuts no naka-jiki</i>
instructions	使用法	<i>shiyoh-hoh</i>
insurance	保険	<i>hoken</i>
intermission	休憩	<i>kyookay</i>
international	国際の	<i>koku-sai no</i>
Internet	インターネット	<i>intah-netto</i>
Internet lounge	インターネットラウンジ	<i>intah-netto raunji</i>
interpreter	通訳者	<i>tsooyaku-sha</i>
intersection	交差点	<i>kohsaten</i>
introduce (oneself)	紹介する	<i>shoh-kai suru</i>
invite	招待する	<i>shoh-tai suru</i>
Ireland	アイルランド	<i>ai-ru-rando</i>
iron (clothes)	アイロン	<i>ai-ron</i>
iron (metal)	鉄	<i>tets</i>
iron (verb)	アイロンをかける	<i>ai-ron o kakeru</i>
ironing board	アイロン台	<i>ai-ron-dai</i>
island	島	<i>shima</i>
itch	かゆい	<i>kayui</i>
J		
jack	ジャッキ	<i>jakki</i>
jacket	ジャケット	<i>jaketto</i>
jam	ジャム	<i>jamu</i>

January	一月	<i>ichi-gats</i>
Japan Rail Pass	JRパス	<i>JR pas</i>
Japanese-style bar	居酒屋	<i>izakaya</i>
jaw	顎	<i>ago</i>
jellyfish	クラゲ	<i>kuragay</i>
jeweler	貴金属店／宝石店	<i>kikinzoku-ten/hohseki-ten</i>
jewelry	装身具／宝石	<i>soh-shin-gu/hohseki</i>
jog	ジョギング	<i>joggingu</i>
joke	冗談	<i>joh-dan</i>
juice	ジュース	<i>joosu</i>
July	七月	<i>shich-gats</i>
June	六月	<i>roku-gats</i>

K

key	キー／鍵	<i>kee/kagi</i>
key (on keyboard)	キー	<i>key</i>
keyboard	キーボード	<i>key-boad</i>
kilo	キロ(グラム)	<i>kiro(gram)</i>
kilometer	キロ(メートル)	<i>kito(mehtoru)</i>
kiss	キス	<i>kisu</i>
kiss (verb)	キスする	<i>kisu suru</i>
kitchen	台所	<i>dai-dokoro</i>
knee	膝	<i>hiza</i>
knee socks	ニーソックス／ハイソックス	<i>nee-sokkusu/hai-sokkusu</i>
knife	ナイフ	<i>naifu</i>
knit	編む	<i>amu</i>
know	知る	<i>shiru</i>

L

lace	レース	<i>raysu</i>
lace (shoes)	靴ひも	<i>kuts-himo</i>
ladies' room	婦人用トイレ	<i>fujin-yoh toy-ray</i>
lake	湖	<i>mizu-umi</i>
lamp	ランプ	<i>ramp</i>
land (ground)	土地	<i>tochi</i>
land (verb)	着陸する	<i>chaku-riku suru</i>
lane (of traffic)	車線	<i>shasen</i>
language	言葉／言語	<i>kotoba/gengo</i>
laptop computer	ラップトップ	<i>rappu-toppu</i>

large	大きい	ohkee
last	最後／最終	sai-go/sai-shoo
last night	昨晚	sakuban
late	遅い	oso-i
later	後程	nochi hodo
laugh	笑う	wara-u
launderette	コインランドリー	koyn-randoree
law	法律	hohrits
lawyer	弁護士	ben-goshi
laxative	下剤	ge-zai
leak (air)	パンク	panku
leather	皮	kawa
leather goods	皮製品	kawa-say-hin
leave	出発する	shuppats suru
leek	長ネギ	naga-negi
left	左	hidari
left (to turn)	左に曲がる	hidari ni magaru
leg	足	ashi
lemon	レモン	remon
lend	…に貸す	... ni kasu
lens	レンズ	renz
less	少なく	sku-naku
lesson	レッスン	ressun
letter	手紙	tegami
lettuce	レタス	retasu
library	図書館	toshokan
lie	うそ	uso
lie (down)	横になる	yoko ni naru
lie (to tell a)	うそをつく	uso o tsuku
lift (hitchhike)	ヒッチハイク	hitchi-hai-ku
lift (ski)	リフト	rifto
light	ライト	rai-to
light (not dark)	明るい	aka-rui
light (not heavy)	軽い	ka-rui
lighter	ライター	rai-tah
lighthouse	灯台	toh-dai
lightning	稲妻／稲光／かみなり	inazuma/ina-bikari/kaminari
like (verb)	好む／好き	konomu/ski
line	線	sen

linen	麻／リネン	<i>asa/rinen</i>
lipstick	口紅	<i>kuchi-beni</i>
liquor store	酒屋	<i>saka-ya</i>
liqueur	リキュール	<i>rikyooru</i>
listen	聞く	<i>kiku</i>
literature	文学	<i>bun-gaku</i>
liter	リットル	<i>rittoru</i>
little (amount)	少ない	<i>sku-nai</i>
live	住む	<i>sumu</i>
lobster	伊勢えび	<i>isay-ebi</i>
lock	鍵／錠前	<i>kagi/johma-e</i>
log off	ログオフ	<i>rogu ofu</i>
log on	ログオン	<i>rogu on</i>
log-in page	ログインページ	<i>rogu-in-pay-ji</i>
long	長い	<i>na-gai</i>
long distance call	長距離電話	<i>choh-kyori denwa</i>
look	見る	<i>miru</i>
look for	探す	<i>sagasu</i>
look up	調べる	<i>shiraberu</i>
lose (verb)	失う／なくす	<i>ushina-u/nakusu</i>
loss	損失	<i>sonshits</i>
lost	失った	<i>ushinatta</i>
lost (to be)	道に迷う	<i>michi ni mayo-u</i>
lost item	遺失物	<i>ish-tsu-buts</i>
lost and found office	遺失物取扱所	<i>ish-tsu-buts tori-atsu-kai-jo</i>
lotion	ローション	<i>rohshon</i>
loud (voice)	大声で	<i>ohgo-e-de</i>
love	愛／愛情	<i>ai/ai-joh</i>
love (verb)	愛する	<i>ai-suru</i>
love with (to be in)	愛している	<i>ai-shtay iru</i>
low	低い	<i>hiku-i</i>
low tide	干潮／引き潮	<i>kanchoh/hiki-shio</i>
luck	幸運	<i>koh-un</i>
luggage	荷物	<i>nimots</i>
luggage locker	コイン・ロッカー	<i>koyn-rokkah</i>
lumps (sugar)	角砂糖	<i>kaku-zatoh</i>
lunch	昼食	<i>choo-shoku</i>
lunch room (cafe)	コーヒーショップ／喫茶店	<i>koh-hee-shoppu/kissaten</i>
lungs	肺	<i>hai</i>

M

macaroni	マカロニ	<i>makaroni</i>
madam	…さん	<i>…-san</i>
magazine	雑誌	<i>zasshi</i>
maid café	メイドカフェ	<i>maido-kafe</i>
mail	郵便	<i>yoobin</i>
mailman	郵便屋さん	<i>yoobin-ya-san</i>
main post office	郵便局本局／中央郵便局	<i>yoobin-kyoku hon-kyoku/choo-oh yoobin-kyoku</i>
main road	大通り	<i>ohdohri</i>
make an appointment	約束する	<i>yak-soku suru</i>
make love	セックスする	<i>sekkusu suru</i>
makeshift	一時的な	<i>ichiji-teki na</i>
malware	マルウェア	<i>maru-wea</i>
man	男	<i>otoko</i>
manager (caretaker)	管理人	<i>kanri-nin</i>
mandarin orange (fruit)	ミカン	<i>mikan</i>
manicure	マニキュア	<i>manikyua</i>
many	たくさん	<i>tak-san</i>
map	地図	<i>chizu</i>
marble	大理石	<i>dai-ri-seki</i>
March	三月	<i>san-gats</i>
margarine	マーガリン	<i>mahgarin</i>
marina	ヨット用ドック／マリーナ	<i>yotto-yoh dokku/mareena</i>
market	市場／マーケット	<i>ichiba/mahketto</i>
marriage	結婚	<i>kekkon</i>
married	結婚した	<i>kekkon shta</i>
Mass	ミサ	<i>misa</i>
massage	マッサージ	<i>massahji</i>
match	試合	<i>shi-ai</i>
matches	マッチ	<i>matchi</i>
matte (photo)	光沢のない	<i>kohtaku no nai</i>
May	五月	<i>go-gats</i>
maybe	多分	<i>tabun</i>
mayonnaise	マヨネーズ	<i>mayonehzu</i>
mayor	市長	<i>shi-choh</i>
meal	食事	<i>shokuji</i>
mean (verb)	意味する	<i>imi suru</i>
meat	肉	<i>niku</i>

medication	薬／薬品	<i>kusuri/yakuhin</i>
medicine	薬品／薬	<i>yakuhin/kusuri</i>
meet	…に会う	<i>... ni au</i>
melon	メロン	<i>meron</i>
melon (water)	西瓜	<i>sweeka</i>
membership (card)	会員証	<i>kai-in-shoh</i>
menstruate	月経がある	<i>gekkay-ga-aru</i>
menstruation	生理／メンス	<i>sayri/mensu</i>
menu	メニュー／献立	<i>menyoo/kondatay</i>
menu of the day	本日のメニュー	<i>honjits no menyoo</i>
message	伝言	<i>dengon</i>
metal	金属	<i>kinzoku</i>
metal detector	金属探知機	<i>kinzoku tanchi ki</i>
meter (in taxi)	メーター	<i>mehtah</i>
meter (100 cm)	メートル	<i>mehtoru</i>
migraine	偏頭痛	<i>henzutsoo</i>
mild (tobacco)	軽い	<i>karui</i>
milk	牛乳／ミルク	<i>gyoo-nyoo/miruku</i>
millimeter	ミリ (メートル)	<i>miri (mehtoru)</i>
mineral water	ミネラルウォーター	<i>mineraru-wohtah</i>
minute	分	<i>fun</i>
mirror	鏡	<i>kagami</i>
miss (a person)	寂しくなる	<i>sabishku-naru</i>
missing (to be)	不足する	<i>fusoku suru</i>
missing person	迷子	<i>mai-go</i>
mistake	間違い	<i>machi-gai</i>
mistaken (to be)	間違える	<i>machi-ga-eru</i>
misunderstanding	誤解	<i>go-kai</i>
mixed-baths	混浴	<i>kon-yoku</i>
mixture (medicine)	飲み薬	<i>nomi-gusuri</i>
mobile banking	モバイルバンキング	<i>mobairu-bankingu</i>
mocha	モカ	<i>moka</i>
modern art	現代芸術	<i>gen-dai gay-juts</i>
molar	奥歯	<i>okuba</i>
moment	瞬間	<i>shunkan</i>
moment (just a)	ちょっと	<i>chotto</i>
monastery	修道院	<i>shoodoh-in</i>
Monday	月曜日	<i>gets-yohbi</i>
money	お金	<i>o-kanay</i>

month	月	<i>tsuki</i>
moped	原付バイク	<i>gentsuki-baik</i>
motel	モーテル	<i>mohteru</i>
mother (others')	お母さま	<i>o-kah-sama</i>
mother (own)	母／お母さん	<i>haha/o-kah-san</i>
motor cross	モトクロス	<i>moto-kurosu</i>
motorbike	バイク	<i>baik</i>
motorboat	モーターボート	<i>mohtah-bohto</i>
mountain	山	<i>yama</i>
mountain climbing	登山	<i>tozan</i>
mouse	ネズミ	<i>nezumi</i>
mouse (computer's)	マウス	<i>mausu</i>
mouth	口	<i>kuchi</i>
much	たくさん	<i>tak-san</i>
muscle	筋	<i>suji</i>
muscle spasms	筋肉のけいれん	<i>kinniku no kayren</i>
museum	美術館／博物館	<i>bijuts-kan/hakubuts-kan</i>
mushrooms	キノコ	<i>kinoko</i>
music	音楽	<i>on-gaku</i>
musical	ミュージカル	<i>myoojikaru</i>
mussels	ムール貝	<i>mooru-gai</i>
mustard	からし／マスタード	<i>karashi/mastahdo</i>

N

nail	釘	<i>kugi</i>
nail (finger)	つめ	<i>tsumay</i>
nail scissors	つめ切り	<i>tsumay-kiri</i>
naked	裸／ヌード	<i>hadaka/noodo</i>
nationality	国籍	<i>ko-ku-seki</i>
natural	自然の	<i>shizen no</i>
nature	自然	<i>shizen</i>
nauseous	気分が悪い	<i>kibun ga waru-i</i>
near	…の近くに	<i>... no chikaku ni</i>
nearby	ごく近くの／近所の	<i>goku-chikaku no/kinjo no</i>
necessary	…が必要	<i>... ga hitsuyoh</i>
neck	首	<i>kubi</i>
necklace	ネックレス	<i>nekkuraysu</i>
needle	針	<i>hari</i>
negative (photo)	ネガ	<i>nega</i>

neighbors	隣の人	<i>tonari no shto</i>
nephew	甥	<i>oi</i>
never	全然／全く…ない	<i>zenzen/mattaku ... nai</i>
new	新しい	<i>atara-shee</i>
news	ニュース	<i>nyoos</i>
news stand	キオスク／売店	<i>kiosk/bai-ten</i>
newspaper	新聞	<i>shimbun</i>
next	次の	<i>tsugi no</i>
next to	…のそばに	<i>... no soba-ni</i>
nice	楽しい／快適な	<i>tanoshee/kai-teki na</i>
nice (friendly)	親切	<i>shin-sets</i>
nice (happy)	うれしい	<i>ureshee</i>
nice (person)	かわいい／よい	<i>kawa-ee/yoi</i>
nice (taste)	おいしい	<i>oi-shee</i>
niece	姪	<i>may</i>
night	夜	<i>yoru</i>
night duty	夜勤	<i>yakin</i>
nightclub	ナイト・クラブ	<i>naito-kurabu</i>
nipple (bottle)	乳首	<i>chi-kubi</i>
no	いいえ	<i>ee-ye</i>
no passing	追い越し禁止	<i>oi-koshi kinshi</i>
noise	うるさい／騒音	<i>uru-sai/soh-on</i>
non-smoking	禁煙	<i>kin-en</i>
nonstop (plane)	直行	<i>chokkoh</i>
no one	だれも…ない	<i>daray mo ... nai</i>
normal	普通	<i>futsoo</i>
north	北	<i>kita</i>
nose	鼻	<i>hana</i>
nose drops	点鼻薬	<i>ten-bi-yaku</i>
notepaper	便箋	<i>binsen</i>
nothing	何も…ない	<i>nani-mo ... nai</i>
November	十一月	<i>joo-ichi-gats</i>
nowhere	どこにも…ない	<i>doko-nimo ... nai</i>
nude beach	ヌーディスト・ビーチ	<i>noodisto beech</i>
number	番号	<i>ban-goh</i>
number plate	ナンバー・プレート	<i>nambah-purayto</i>
nurse	看護婦	<i>kangofu</i>
nuts	ナッツ／おつまみ	<i>natts/otsumami</i>

0

October	十月	<i>joo-gats</i>
off (gone bad)	くさった	<i>kusatta</i>
offer	申し出る	<i>mohshi-deru</i>
office	事務所／オフィス	<i>jimusho/ofiss</i>
oil	油／オイル	<i>abura/oiru</i>
oil level	オイルの量	<i>oiru no ryoh</i>
ointment	軟膏	<i>nankoh</i>
ointment for burns	火傷の軟膏	<i>yakedo no nanko</i>
okay	OK	<i>OK</i>
old (thing/person)	古い／年とった	<i>furui/toshi-totta</i>
olive oil	オリーブ油	<i>oreebu-yoo</i>
olives	オリーブ	<i>oreebu</i>
omelette	オムレツ	<i>omurets</i>
on	…の上に	<i>... no ue ni</i>
on board (to go)	乗船する	<i>johsen suru</i>
on the right	右の方に	<i>migi no hoh ni</i>
on the way	途中で	<i>tochoo de</i>
oncoming car	対向車	<i>tai-koh-sha</i>
one-way traffic	一方通行	<i>ippoh tsookoh</i>
onion	玉ねぎ	<i>tama-negi</i>
open (to be)	開いている	<i>aitay-iru</i>
open (verb)	開ける	<i>akeru</i>
open-air bath	露天風呂	<i>roten-buro</i>
opera	オペラ	<i>opera</i>
operate (surgeon)	手術する	<i>shujuts suru</i>
operator (telephone)	交換手	<i>kohkanshu</i>
opposite	向こう側	<i>mukoh-gawa</i>
optician	眼鏡屋	<i>megane-ya</i>
orange	オレンジ	<i>orenji</i>
orange (color)	オレンジ色	<i>orenji-iro</i>
orange juice	オレンジ・ジュース	<i>orenji-joosu</i>
order	注文	<i>choomon</i>
order (tidy)	片づいた	<i>kata-zuita</i>
order (verb)	注文する	<i>choomon suru</i>
otaku shop	オタクショップ	<i>otaku-shoppu</i>
other	他の	<i>hoka no</i>
other side	向こう側	<i>mukoh-gawa</i>
outside	外	<i>soto</i>

overpass
over there
overtake
oysters

高架橋
あそこ
追い越す
カキ

kohka-kyoh
asoko
oi-kosu
kaki

OceanofPDF.com

P

pacemaker	ペースメーカー	<i>pe-su me-kah</i>
packed lunch	弁当	<i>bentoh</i>
page	ページ	<i>payji</i>
pain	痛み	<i>itami</i>
painkiller	痛み止め／鎮痛剤	<i>itami-domay/chin-tsoo-zai</i>
paint	ペンキ	<i>penki</i>
painting	絵画	<i>kai-ga</i>
pajamas	パジャマ	<i>pajyama</i>
palace	宮殿／皇居	<i>kyooden/kohkyo</i>
pan	鍋	<i>nabay</i>
pancake	パンケーキ	<i>pan-kehki</i>
pancake (Japanese style)	ホットケーキ	<i>hotto-kehki</i>
pane	窓ガラス	<i>mado-garas</i>
pants	ズボン／スラックス	<i>zubon/surakks</i>
paper	紙	<i>kami</i>
parasol	日傘	<i>higasa</i>
parcel	小包み	<i>ko-zutsu-mi</i>
pardon	すみません	<i>sumimasen</i>
parents (others')	ご両親	<i>go-ryohshin</i>
parents (own)	両親	<i>ryohshin</i>
park	公園	<i>koh-en</i>
park (verb)	駐車する	<i>choosha suru</i>
parking garage	駐車場	<i>choosha-jo</i>
parking space (meter)	駐車メーター	<i>choosha mehtah</i>
parsley	パセリ	<i>paseri</i>
part (car-)	部品	<i>buhin</i>
partner	恋人	<i>koi-bito</i>
party	パーティー	<i>pahtay</i>
passable (road)	通行出来る	<i>tsoo-koh dekiru</i>
passenger	旅客	<i>ryokyaku</i>
passport	パスポート	<i>pasupohto</i>
passport photo	証明写真	<i>shohmay shashin</i>
password	パスワード	<i>pasu-wahdo</i>
patient	病人	<i>byohnin</i>
pavement	歩道	<i>hodoh</i>
pay	払う	<i>hara-u</i>

pay the bill	勘定を払う	<i>kanjoh o hara-u</i>
peach	桃	<i>momo</i>
peanuts	ピーナッツ	<i>peenatts</i>
pear	梨	<i>nashi</i>
peas	グリーンピース	<i>gureen-peesu</i>
pedal	ペダル	<i>pedaru</i>
pedestrian crossing	横断歩道	<i>ohdan-hodoh</i>
pedicure	ペディキュア	<i>pedikyua</i>
pen	ペン	<i>pen</i>
pencil	鉛筆	<i>empits</i>
pepper	胡椒	<i>koshoh</i>
performance	上演	<i>joh-en</i>
perfume	香水	<i>kohswee</i>
perm (hair)	パーマ(ネット)	<i>pahma (nento)</i>
perm (verb)	パーマをかける	<i>pahma o kakeru</i>
permit	許可書	<i>kyoka-sho</i>
person	…人	<i>…-nin</i>
personal	個人的	<i>kojinteki</i>
pets	ペット	<i>petto</i>
pharmacy	薬局	<i>yak-kyok</i>
phone (tele-)	電話	<i>denwa</i>
phone (verb)	電話をかける	<i>denwa o kakeru</i>
phone booth	電話ボックス	<i>denwa bokkusu</i>
phone directory	電話帳	<i>denwa-choh</i>
photo-editing	画像処理	<i>gazoh shori</i>
phone number	電話番号	<i>denwa-ban-goh</i>
photo	写真	<i>shashin</i>
photocopier	コピー機	<i>kopee-ki</i>
photocopy	コピー	<i>kopee</i>
photocopy (verb)	コピーする	<i>kopee suru</i>
pick up (come to)	取りに来る	<i>tori ni kuru</i>
pick up (go to)	取って来る	<i>tot-tay kuru</i>
picnic	ピクニック	<i>pikunikku</i>
pier	埠頭	<i>fu-toh</i>
pigeon	ハト	<i>hato</i>
pill (contraceptive)	避妊薬／ピル	<i>hi-nin-yaku/piru</i>
pillow	枕	<i>makura</i>
pillowcase	枕カバー	<i>makura-kabah</i>
pin	ピン	<i>pin</i>

PIN number	暗証番号	<i>ansho-bangoh</i>
pineapple	パイナップル	<i>pain-appuru</i>
pipe	パイプ	<i>paipu</i>
pipe tobacco	パイプ用たばこ	<i>paipu-yoh tabako</i>
pity	残念	<i>zannen</i>
pixel	画素	<i>gaso</i>
place of interest	みどころ／観光地	<i>midokoro/kankoh-chi</i>
plan	計画	<i>kay-kaku</i>
plant	植物	<i>shokubuts</i>
plastic	プラスチック	<i>puraschik</i>
plastic bag	ビニール袋	<i>bineeru-bukuro</i>
plate	皿	<i>sara</i>
platform	(プラット) ホーム	<i>(puratto) hohmu</i>
play	劇	<i>geki</i>
play (verb)	遊ぶ	<i>asobu</i>
play golf	ゴルフをする	<i>gorufu o suru</i>
play sports	スポーツをする	<i>spohts o suru</i>
play tennis	テニスをする	<i>tenisu o suru</i>
playground	遊園地	<i>yoo-en-chi</i>
playing cards	トランプ	<i>torampu</i>
pleasant	気持ちのよい	<i>kimochi no-yoi</i>
please	お願いします	<i>onega shimas</i>
pleasure	楽しみ	<i>tano-shimi</i>
plum	梅	<i>umay</i>
pocketknife	ポケットナイフ	<i>poketto-naifu</i>
point	指さす	<i>yubi sasu</i>
poison	毒	<i>doku</i>
police	警察	<i>kay-sats</i>
police station	警察署／交番	<i>kay-sats-sho/kohban</i>
policeman	警察官／おまわりさん	<i>kaysats-kan/omawari-san</i>
pond	池	<i>ikay</i>
pony	ポニー	<i>ponee</i>
population	人口	<i>jinkoh</i>
pork	豚肉	<i>buta-niku</i>
port	ポートワイン	<i>pohto-wain</i>
porter (hotel)	赤帽／ポーター	<i>akaboh/pohtah</i>
porter	門番／守衛	<i>momban/shu-ay</i>
post (zip) code	郵便番号	<i>yoobin ban-go</i>
post office	郵便局	<i>yoobin-kyoku</i>

postage	郵便料金	<i>yoobin ryohkin</i>
postbox	ポスト／郵便箱	<i>posto /yoobin bako</i>
postcard	葉書／絵葉書	<i>hagaki/e-hagaki</i>
postman	郵便屋さん	<i>yoobin-ya-san</i>
potato	ジャガイモ	<i>jaga-imo</i>
potato chips	ポテトチップ	<i>poteto-chippu</i>
poultry	家禽	<i>kakin</i>
powdered milk	粉ミルク	<i>kona-miruku</i>
power outlet	コンセント	<i>konsento</i>
power spots	パワースポット	<i>pawah-supotto</i>
prawns	小エビ	<i>ko-ebi</i>
precious	貴重	<i>kichoh</i>
prefer	…方が好きだ	<i>... hoh ga ski da</i>
preference	好み	<i>konomi</i>
pregnant	妊娠	<i>nin-shin</i>
prescription	処方	<i>shohoh</i>
present (not absent)	出席	<i>shus-seki</i>
present (gift)	プレゼント	<i>purezento</i>
press	押す	<i>osu</i>
pressure	圧力	<i>atsu-ryoku</i>
price	値段	<i>nedan</i>
price list	値段表	<i>nedan-hyoh</i>
print	プリント	<i>printo</i>
print (verb)	プリントする	<i>printo suru</i>
priority seats	優先席	<i>you-sen seki</i>
probably	多分	<i>tabun</i>
problem	問題	<i>mon-dai</i>
profession	職業	<i>shoku-gyoh</i>
program	プログラム	<i>program</i>
pronounce	発音する	<i>hatsuon suru</i>
pudding (caramel)	プディング／プリン	<i>pudingu/purin</i>
pull	引く	<i>hiku</i>
pull a muscle	筋肉を痛める	<i>kin-niku o itameru</i>
pulse	脈	<i>myaku</i>
pure	純粹な	<i>junswee na</i>
purple	紫色	<i>murasaki-iro</i>
purse	ハンドバッグ	<i>handu-baggu</i>
purse (money)	サイフ	<i>sai-fu</i>
push	押す	<i>osu</i>

puzzle	なぞ／パズル	<i>nazo/pazuru</i>
Q		
quarter	四分の一	<i>yombun-no-ichi</i>
quarter of an hour	十五分	<i>joo-gofun</i>
queen	女王	<i>jo-oh</i>
question	質問	<i>shitsumon</i>
quick	速く	<i>hayaku</i>
quiet	静かな	<i>shizuka na</i>
R		
radio	ラジオ	<i>rajio</i>
railways	鉄道	<i>tetsudoh</i>
rain	雨	<i>amay</i>
rain (verb)	雨が降る	<i>amay ga furu</i>
raincoat	レインコート	<i>rayn-kohto</i>
rape	強姦	<i>gohkan</i>
rapids	急流	<i>kyooryoo</i>
raw	生の	<i>nama no</i>
raw ham	生ハム	<i>nama-hamu</i>
raw vegetables	生野菜	<i>nama ya-sai</i>
razor blades	かみそり	<i>kamisori</i>
read	読む	<i>yomu</i>
ready	用意の出来た	<i>yoh-i no dekita</i>
really	ほんとうに	<i>hontoh ni</i>
receipt	領収書／受取書	<i>ryoh-shuh-sho/uketori-sho</i>
recipe	調理法／レシピ	<i>chohri-hoh/resipi</i>
reclining chair	リクライニング・チェア	<i>rikraining chea</i>
recommend	推薦する／すすめる	<i>sweesen suru/susumeru</i>
rectangle	長方形	<i>choh-hoh-kay</i>
red	赤い	<i>a-kai</i>
red wine	赤ワイン	<i>aka-wain</i>
reduction	減少	<i>genshoh</i>
refrigerator	冷蔵庫	<i>rayzoh-ko</i>
regards	…によろしく	<i>... ni yoroshku</i>
region	地方	<i>chihoh</i>
registered	書留	<i>kaki-tomay</i>
regular (gasoline)	レギュラー	<i>regurah</i>
relatives	家族	<i>kazoku</i>
reliable		<i>tash-ka na</i>

religion	確かな 宗教	<i>shoo-kyoh</i>
rent out	賃貸する	<i>chin-tai suru</i>
repair	修理をする	<i>shoori o suru</i>
repairs	修理	<i>shoori</i>
repeat	繰り返す	<i>kuri-ka-esu</i>
report (police)	調書	<i>choh-sho</i>
reserve	予約する	<i>yoyaku suru</i>
responsible	責任がある	<i>sekinin ga aru</i>
rest	休憩する／休む	<i>kyookay suru/yasumu</i>
restaurant	レストラン	<i>resutoran</i>
result	結果	<i>kekka</i>
retired	退職した	<i>tai-shoku shta</i>
return (ticket)	往復(切符)	<i>ohfu-ku (kippu)</i>
reverse (vehicle)	バックする	<i>bakk suru</i>
rheumatism	リウマチ	<i>ryoomachi</i>
rice (cooked)	ごはん	<i>gohan</i>
rice (grain)	米	<i>komay</i>
ridiculous	ばかな／非常識な	<i>baka na/hijoh-shiki na</i>
riding (horseback)	乗馬	<i>johba</i>
riding school	乗馬学校	<i>johba gakkoh</i>
right	右	<i>migi</i>
right of way	優先	<i>yoosen</i>
ripe	熟した	<i>juku shta</i>
risk	危険	<i>kiken</i>
river	川	<i>kawa</i>
road	道路	<i>dohro</i>
roadway	車道	<i>sha-doh</i>
rock	岩	<i>iwa</i>
roll	ロールパン	<i>rohru-pan</i>
roof rack	ルーフ・ラック	<i>roofu-rakku</i>
room	部屋	<i>he-ya</i>
room number	部屋番号	<i>he-ya ban-goh</i>
room service	ルーム・サービス	<i>room sahbis</i>
rope	紐／ロープ	<i>himo/rohp</i>
ros (wine)	ロゼ	<i>rozay</i>
route	道	<i>michi</i>
rowing boat	ボート	<i>bohto</i>
rubber	ゴム	<i>gomu</i>

rubber band
rude
ruins
run into
running shoes

輪ゴム
失礼な
廃虚／遺跡
…に出会う
スポーツ・シューズ

wa-gomu
shits-ray na
hai-kyo/iseki
... ni de-au
spohts-shooz

S

sad
safe (adj.)
safe
safety pin
sail (verb)
sailing boat
salad
salad oil
salami
sale
salt
same
sandy beach
sanitary pad
sardines
satisfied
Saturday
sauce
sauna
sausage
say
scanner
scarf
scenic walk
school
scissors
scooter
Scotch tape
Scotland
scrambled eggs
screen
screw

悲しい
安全な
金庫
安全ピン
ヨットを走らせる
ヨット
サラダ
サラダ油
サラミソーセージ
売り出し
塩
同じ
砂浜
生理用ナプキン
イワシ
満足した
土曜日
ソース
サウナ
ソーセージ
言う
スキャナー
スカーフ／マフラー
散歩道
学校
はさみ
スクーター
セロテープ
スコットランド
煎り卵
スクリーン
ねじ

kana-shee
anzen na
kinko
anzen-pin
yotto o hashiraseru
yotto
sarada
sarada-yoo
sarami sohsehji
uridashi
shio
onaji
suna-hama
sayri-yoh napkin
iwashi
manzoku shta
do-yoh-bi
sohsu
sauna
sohsehji
yoo
sukyanah
skahf/mafurah
sampo-michi
gakkoh
hasami
skootah
serotehpu
Skottorando
iri-tamago
suku-reen
neji

screwdriver	ねじ回し／ドライバー	<i>neji-mawashi/doraibah</i>
sculpture	彫刻	<i>choh-kok</i>
SD card	SDカード	<i>SD kah-do</i>
sea	海	<i>umi</i>
search engine	サーチエンジン	<i>sah-chi enjin</i>
seasick	船酔い	<i>funa-yoi</i>
seat	座席	<i>zaseki</i>
second	秒	<i>byoh</i>
second (in line)	第二	<i>dai-ni</i>
second-hand	中古品	<i>chooko-hin</i>
security	セキュリティ	<i>sekyuritee</i>
sedative	鎮静剤	<i>chinsay-zai</i>
see	見る	<i>miru</i>
see (go sightseeing)	観光に行く	<i>kankoh ni iku</i>
self-catering accommodation	素泊まり	<i>sudomari</i>
self-timer	セルフ・タイマー	<i>serufu-taimah</i>
send	送る	<i>okuru</i>
sentence	文章	<i>bunshoh</i>
September	九月	<i>ku-gats</i>
serious	深刻な	<i>shinkoku na</i>
service	サービス	<i>sahbis</i>
serviette	ナプキン	<i>napukin</i>
set	セット	<i>setto</i>
sewing needs	裁縫道具	<i>sai-hoh dohgu</i>
shade	影	<i>kagay</i>
shallow	浅い	<i>a-sai</i>
shampoo	シャンプー	<i>shampoo</i>
shark	サメ／フカ	<i>samay/fu-ka</i>
shave	剃る	<i>soru</i>
shaver	シェーバー／電気かみそり	<i>shaybah/denki kamisori</i>
shaving brush	ひげ剃り用ブラシ	<i>hige-sori-yoh burashi</i>
shaving cream	シェービング・クリーム	<i>shaybingu-kureemu</i>
shaving soap	ひげ剃り用石けん	<i>hige-sori-yoh sekken</i>
sheet	シーツ	<i>sheets</i>
sherry	シェリー酒	<i>she-ree-shu</i>
shirt	シャツ	<i>shats</i>
shoe	靴	<i>kuts</i>
shoe polish	靴クリーム	<i>kuts-kureemu</i>
shoe shop	靴屋	<i>kuts-ya</i>

shoemaker	靴直し	<i>kuts-naoshi</i>
shop	店	<i>misay</i>
shop (verb)	買い物をする	<i>kai-mono o suru</i>
shop assistant	販売員／店員	<i>han-bai-in/ten-in</i>
shop window	ショーウィンドー	<i>shoh-windoh</i>
shopping center	ショッピングセンター	<i>shoppingu-sentah</i>
short	短い	<i>miji-kai</i>
short circuit	ショート	<i>shohto</i>
shorts	半ズボン	<i>han-zubon</i>
shoulder	肩	<i>kata</i>
show	ショー／上演	<i>show/joh-en</i>
shower	シャワー	<i>shawah</i>
shutter	シャッター	<i>shattah</i>
sieve	ふるい	<i>furui</i>
sign (name)	署名する	<i>sho-may suru</i>
sign (road)	交通標識	<i>kohtsoo hyoh-shiki</i>
signal/reception for cell phone	電波	<i>dempa</i>
signature	署名／サイン	<i>sho-may/sain</i>
silence	沈黙／静けさ	<i>chinmoku/shizukesa</i>
silver	銀	<i>gin</i>
SIM card	SIMカード	<i>shimu kah-do</i>
simple	単純な	<i>tanjun na</i>
single	シングル	<i>shinguru</i>
single (one way)	片道	<i>katamichi</i>
single (unmarried)	独身の	<i>dokushin no</i>
single-lens reflex (SLR) camera	一眼レフカメラ	<i>ichi-gun-refu kamera</i>
sir	…さん	<i>…-san</i>
sister (elder, others')	お姉さん	<i>o-nay-san</i>
sister (elder, own)	姉	<i>anay</i>
sister (younger, others')	妹さん	<i>imohto-san</i>
sister (younger, own)	妹	<i>imohto</i>
sit	座る	<i>suwaru</i>
size	サイズ	<i>saizu</i>
ski (verb)	スキーをする	<i>skee o suru</i>
ski boots	スキー靴	<i>skee-guts</i>
ski goggles	スキー用ゴーグル	<i>skee-yoh gohguru</i>
ski instructor	スキー指導員	<i>skee shidoh-in</i>
ski lessons/class	スキーレッスン／教室	<i>skee ressun/kyoh-shts</i>
ski lift		<i>skee-rifuto</i>

ski pants	スキーリフト スキーズボン／スキー用 パンツ	<i>skee-zubon/skee-yoh pants</i>
ski pole	ストック	<i>stokku</i>
ski slope	ゲレンデ	<i>gerenday</i>
ski suit	スキースーツ	<i>skee-soots</i>
ski wax	スキー用ワックス	<i>skee-yoh wakkusu</i>
skin	肌	<i>hada</i>
skirt	スカート	<i>sukahto</i>
skis	スキー	<i>skee</i>
sleep	眠る	<i>nemuru</i>
sleeping car	寝台車	<i>shin-dai-sha</i>
sleeping pills	睡眠薬	<i>swee-min-yaku</i>
slide	スライド	<i>su-raido</i>
slip	スリッパ／ペティコート	<i>surippu/petikohto</i>
slow	ゆっくり	<i>yukkuri</i>
slow train	各駅列車	<i>kaku-eki ressha</i>
small	小さい	<i>chee-sai</i>
small change	小銭	<i>kozeni</i>
smart phone	スマートフォン／スマホ	<i>sumah-to fon/sumaho</i>
smell	臭う	<i>ni-ou</i>
smoke	煙	<i>kemuri</i>
smoked	薫製した	<i>kunsay shta</i>
smoking	喫煙	<i>kitsu-en</i>
smoking compartment	喫煙車	<i>kitsu-en-sha</i>
snake	ヘビ	<i>hebi</i>
snorkel	スノーケル	<i>snohkeru</i>
snow	雪	<i>yuki</i>
snow (verb)	雪が降る	<i>yuki ga furu</i>
snowboarding	スノーボード／スノボ	<i>sunoh boh-do/sunobo</i>
snow chains	チェーン	<i>chayn</i>
soap	石けん	<i>sekken</i>
soap box	石けん箱	<i>sekken-bako</i>
soap powder	粉石けん	<i>kona-sekken</i>
soccer	サッカー	<i>sakkah</i>
soccer match	サッカーの試合	<i>sakkah no shi-ai</i>
social networking	ソーシャルネットワーキング ／SNS	<i>soh-sharu netto wah-kingu/es-enu-es</i>
socket	コンセント	<i>konsento</i>

socks	靴下／ソックス	<i>kutsu-shta/sokkusu</i>
soft drink	ソフト・ドリンク	<i>sofut-dorinku</i>
software	ソフトウェア	<i>sofuto-uea</i>
sole (fish)	舌びらめ	<i>shta-biramay</i>
sole (shoe)	靴底	<i>kutsu-zoko</i>
someone	誰か	<i>daray-ka</i>
sometimes	時々	<i>toki-doki</i>
somewhere	どこか	<i>doko-ka</i>
son (others')	息子さん	<i>mus-ko-san</i>
son (own)	息子	<i>mus-ko</i>
soon	早く	<i>hayaku</i>
sore	傷	<i>kizu</i>
sore throat	のどの痛み	<i>nodo no itami</i>
sorry	すみません	<i>sumimasen</i>
soup	スープ	<i>soop</i>
sour	すっぱい	<i>sup-pai</i>
sour cream	サワークリーム	<i>sawah-kureemu</i>
south	南	<i>minami</i>
souvenir	おみやげ／おみやげ品	<i>omiyagay/omiyage-hin</i>
soy sauce	醤油	<i>shoh-yu</i>
spaghetti	スパゲッティ	<i>spagetti</i>
spare	予備	<i>yobi</i>
spare parts	予備部品	<i>yobi-buhin</i>
speak	話す	<i>hanasu</i>
special	特別な	<i>tokubets na</i>
specialist (doctor)	専門医	<i>semmon-i</i>
speciality (cooking)	おすすめ料理	<i>osusume ryohri</i>
speed limit	最高速度	<i>sai-koh sokudo</i>
spell	つづる	<i>tsuzuru</i>
spicy	スパイシー	<i>spaishee</i>
splinter	とげ	<i>togay</i>
spoon	スプーン	<i>spoon</i>
sport	スポーツ	<i>spohts</i>
sports center	スポーツ・センター	<i>spohts-sentah</i>
spot (place)	場所	<i>basho</i>
sprain	くじく	<i>kujiku</i>
spring	春	<i>haru</i>
square (plaza)	広場	<i>hiroba</i>
square (shape)	正方形	<i>sayhoh-kay</i>

square meters	平方メートル	<i>hayhoh mehtoru</i>
squash	スカッシュをする	<i>skahsh o suru</i>
stadium	スタジアム	<i>stajiam</i>
stain	しみ	<i>shimi</i>
stain remover	しみ取り	<i>shimi-tori</i>
stairs	階段	<i>kai-dan</i>
stamp	切手	<i>kit-tay</i>
start	動き出させる	<i>ugoki-dasaseru</i>
station	駅	<i>eki</i>
statue	像	<i>zoh</i>
stay (in hotel)	宿泊する	<i>shuku-haku suru</i>
stay (remain)	滞在	<i>tai-zai</i>
steal	盗む	<i>nusumu</i>
steel	鋼鉄	<i>kohtets</i>
stench	臭いにおい	<i>ku-sai ni-oi</i>
sting (noun)	虫さされ	<i>mushi-sasaray</i>
stitch (med.)	(傷を) 縫い合わせる	<i>(kizu-o) nui-awaseru</i>
stitch (verb)	縫う	<i>noo</i>
stock (soup)	スープの素／出汁	<i>soop no moto/sashi</i>
stockings	ストッキング	<i>stokkingu</i>
stomach	胃	<i>i</i>
stomach (abdominal region)	腹／腹部	<i>hara/fukubu</i>
stomach ache	腹痛	<i>fuku-tsoo</i>
stomach cramps	激しい腹痛	<i>hageshee fuku-tsoo</i>
stools	大便	<i>dai-ben</i>
stop	止まる	<i>tomaru</i>
stop (bus)	停留所／停車場	<i>tay-ryoo-jo/tay-sha-jo</i>
stopover	途中下車	<i>tochoo-gesha</i>
storm	嵐	<i>arashi</i>
straight	真っ直ぐ	<i>massugu</i>
straight ahead	真っ直ぐに	<i>massugu ni</i>
straw	ストロー	<i>sutoroh</i>
strawberries	イチゴ	<i>ichigo</i>
street	道	<i>michi</i>
street side	道端	<i>michibata</i>
strike	スト(ライキ)	<i>suto (raiki)</i>
strong	強い	<i>tsuyo-i</i>
study	勉強する	<i>benkyoh suru</i>
stuffing	詰め物	<i>tsu-me-mono</i>

subtitled	字幕付きで	<i>jimaki-tsuki-de</i>
subway	地下	<i>chika</i>
subway station	地下鉄の駅	<i>chikatets no eki</i>
subway system	地下鉄	<i>chikatetu</i>
succeed	出来る	<i>dekiru</i>
sugar	砂糖	<i>satoh</i>
suit	スーツ	<i>soots</i>
suitcase	スーツケース	<i>soots-kays</i>
summer	夏	<i>nats</i>
sun	太陽	<i>tai-yoh</i>
sun hat	日よけ帽	<i>hiyoke-boh</i>
sunbathe	日光浴	<i>nikkoh-yoku</i>
Sunday	日曜日	<i>nichi-yoh-bi</i>
sunglasses	サングラス	<i>san-guras</i>
sunrise	日の出	<i>hinoday</i>
sunset	日暮れ	<i>higuray</i>
sunstroke	日射病	<i>nissha-byoh</i>
suntan lotion	日焼け止めクリーム	<i>hiyakedome kureemu</i>
suntan oil	日焼けオイル	<i>hiyake-oiru</i>
supermarket	スーパー (マーケット)	<i>soopah (mahketto)</i>
surcharge	追加料金	<i>tsweeka ryohkin</i>
surf	サーフィンをする	<i>sahfin o suru</i>
surf board	サーフボード	<i>sahfu-bohdo</i>
surname	苗字	<i>myoh-ji</i>
surprise	驚き	<i>odoroki</i>
swallow	飲みこむ	<i>nomi-komu</i>
swamp	沼地	<i>numa-chi</i>
sweat	汗	<i>asay</i>
sweater	セーター	<i>sehtah</i>
sweet	甘い	<i>ama-i</i>
sweet (kind)	親切的な	<i>shin-sets na</i>
sweet corn	トウモロコシ	<i>toh-moro-koshi</i>
swim	泳ぐ	<i>oyogu</i>
swimming pool	プール	<i>pooru</i>
swimming trunks	水泳パンツ	<i>swee-ay pants</i>
swindle	詐欺	<i>sagi</i>
switch	スイッチ	<i>switchi</i>
synagogue	ユダヤ教の教会	<i>yudayakyoh no kyohkai</i>
syrup	シロップ	<i>shiroppu</i>

T

table	テーブル	<i>tehburu</i>
table tennis	卓球／ピンポン	<i>takkyoo/pin-pon</i>
tablet	錠剤	<i>joh-zai</i>
tablet PC	タブレット型パソコン	<i>taburetto-gata paso-kon</i>
take (medicine)	服用する	<i>fukuyoh suru</i>
take (photograph)	(写真を)撮る	<i>(shashin-o) toru</i>
take (time)	時間がかかる	<i>jikan ga kakaru</i>
talcum powder	タルカム・パウダー	<i>tarukamu paudah</i>
talk	話す	<i>hanasu</i>
tall	背が高い	<i>say ga ta-kai</i>
tampons	タンポン	<i>tampon</i>
tanned	日に焼けた	<i>hi ni yaketa</i>
tap	蛇口	<i>jaguchi</i>
tap water	水道の水	<i>sweedoh no mizu</i>
taste (verb)	試す	<i>tamesu</i>
taste	味	<i>aji</i>
tax free shop	免税店	<i>menzay-ten</i>
taxi	タクシー	<i>takshee</i>
taxi stand	タクシー乗り場	<i>takshee noriba</i>
tea	お茶	<i>ocha</i>
tea (black)	紅茶	<i>kohcha</i>
tea (green)	緑茶	<i>ryokucha</i>
tea ceremony	お茶会	<i>ocha-kai</i>
teapot	急須／ティーポット	<i>kyoosu/tee-pott</i>
teaspoon	茶さじ／ティースプーン	<i>chasaji/tee-spoon</i>
telegram	電報	<i>dempoh</i>
telephoto lens	望遠レンズ	<i>boh-en renzu</i>
television	テレビ	<i>terebi</i>
temperature (body)	体温	<i>tai-on</i>
temperature (heat)	温度	<i>ondo</i>
temperature (weather)	気温	<i>kion</i>
temporary filling	一時的な虫歯の詰め物	<i>ichiji-teki na mushiba no tsumemono</i>
tender	柔らかい	<i>yawara-kai</i>
tennis ball	テニスボール	<i>tenisu-bohru</i>
tennis court	テニスコート	<i>tenisu-kohto</i>
tennis racket	テニスラケット	<i>tenisu-raketto</i>
tent	テント	<i>tento</i>
tent peg		<i>pegu</i>

terrace	ペグ テラス	<i>terasu</i>
terribly	大変な	<i>tai-hen na</i>
texting	メール	<i>may-ru</i>
thank	お礼を言う	<i>oray o yoo</i>
thank you	ありがとうございます	<i>arigatoh gozai-mas</i>
thanks	ありがとう	<i>arigatoh</i>
thaw	溶ける	<i>tokeru</i>
the day after tomorrow	あさって	<i>asat-tay</i>
theatre	劇場	<i>gekijo</i>
theft	窃盗	<i>settoh</i>
there	そこ	<i>soko</i>
thermal bath	温泉	<i>onsen</i>
thermometer (body)	体温計	<i>tai-on-kay</i>
thermometer (weather)	温度計	<i>ondo-kay</i>
thick	太い	<i>futo-i</i>
thief	泥棒	<i>doroboh</i>
thigh	太腿	<i>futo-momo</i>
thin (not fat)	細い／瘦せた	<i>hoso-i/yaseta</i>
thin (not thick)	薄い	<i>usu-i</i>
think	思う	<i>omo-u</i>
think (consider)	考える	<i>kana-eru</i>
third (1/3)	三分の一	<i>sambun no ichi</i>
thirsty (to be)	のどが渴く	<i>nodo ga kawaku</i>
this afternoon	今日の午後	<i>kyoh no gogo</i>
this evening	今晚	<i>komban</i>
this morning	今日の午前	<i>kyoh no gozen</i>
thread	糸	<i>ito</i>
throat	喉	<i>nodo</i>
throat lozenges	せき止めドロップ	<i>seki-domay doroppu</i>
throw up	吐く	<i>haku</i>
thunderstorm	雷雨	<i>rai-u</i>
Thursday	木曜日	<i>moku-yohbi</i>
ticket	切符	<i>kippu</i>
ticket office (travel)	みどりの窓口	<i>midori no mado-guchi</i>
ticket (admission)	入場券	<i>nyoo-joh-ken</i>
ticket (travel)	切符	<i>kippu</i>
tickets (seat)	座席券	<i>zaseki-ken</i>
tidy	片付ける	<i>kata-zukeru</i>

tie	ネクタイ	<i>neku-tai</i>
tights	パンスト	<i>pan-sto</i>
time	時間	<i>jikan</i>
times	回	<i>kai</i>
timetable	時刻表	<i>jikoku-hyoh</i>
tin (canned)	缶詰め	<i>kanzu-may</i>
tip	チップ	<i>chippu</i>
tire	タイヤ	<i>tai-ya</i>
tire pressure	タイヤ空気圧	<i>tai-ya kooki-atsu</i>
toast	トースト	<i>tohsto</i>
tobacco	たばこ	<i>tabako</i>
toboggan	そり	<i>sori</i>
today	今日	<i>kyoh</i>
toe	足の指／つま先	<i>ashi no yubi/tsuma-saki</i>
together	一緒に	<i>issho ni</i>
toilet	トイレ／お手洗い／便所	<i>toiray/o-te-a-rai/benjo</i>
toilet paper	トイレットペーパー	<i>toiretto-pehpah</i>
toiletries	化粧品	<i>keshoh-hin</i>
tomato	トマト	<i>tomato</i>
tomato puree	トマトピューレ	<i>tomato-pyuray</i>
tomato sauce	トマトケチャップ	<i>tomato-kechappu</i>
tomorrow	明日	<i>ashta</i>
tongue	舌	<i>shta</i>
tonight	今晚／今夜	<i>komban/konya</i>
tools	道具	<i>doh-gu</i>
tooth	歯	<i>ha</i>
toothache	歯痛	<i>ha-ita, shi-tsoo</i>
toothbrush	歯ブラシ	<i>ha-burashi</i>
toothpaste	歯磨	<i>ha-migaki</i>
toothpick	ようじ	<i>yohji</i>
top up	おかわり	<i>okawari</i>
total	全部	<i>zem-bu</i>
tough	固い	<i>ka-tai</i>
tour	ツアー／周遊／旅行	<i>tsu-ah/shoo-yoo/ryokoh</i>
tour guide	案内者／ガイド	<i>an-nai-sha/gaido</i>
tourist class	二等	<i>nitoh</i>
Tourist Information office	観光案内所	<i>kankoh an-nai-sho</i>
tow	牽引する	<i>ken-in suru</i>
tow cable	牽引ロープ	<i>ken-in rohpu</i>

towel	タオル／手拭い	<i>ta-oru/te-nugui</i>
tower	塔	<i>toh</i>
town	町	<i>machi</i>
town hall	市役所	<i>shiyaku-sho</i>
toys	おもちゃ	<i>omocha</i>
traffic	交通	<i>kohtsoo</i>
traffic light	信号	<i>shingo</i>
train	列車	<i>ressha</i>
train (electric)	電車	<i>densha</i>
train ticket	切符	<i>kippu</i>
train timetable	時刻表	<i>jikoku-hyoh</i>
translate	翻訳する	<i>hon-yaku suru</i>
travel	旅行する	<i>ryokoh suru</i>
travel agent	旅行代理店	<i>ryokoh-dairi-ten</i>
travel guide	旅行案内／案内書	<i>ryokoh an-nai/an-nai-sho</i>
traveler	旅行者	<i>ryokoh-sha</i>
traveler's check	旅行用小切手	<i>ryokoh-yoh kogittay</i>
treatment	治療	<i>chi-ryoh</i>
triangle	三角	<i>sankaku</i>
trim	切りそろえる	<i>kiri-soro-eru</i>
trip	旅行	<i>ryokoh</i>
trip (sightseeing)	観光	<i>kankoh</i>
trip (walk)	散歩	<i>sampo</i>
trout	マス(鱒)	<i>masu</i>
truck	トラック	<i>trakku</i>
trustworthy	たよりになる	<i>tayori ni naru</i>
try on	試着する	<i>shichaku suru</i>
tube	チューブ	<i>choob</i>
Tuesday	火曜日	<i>ka-yohbi</i>
tuna	マグロ	<i>maguro</i>
tunnel	トンネル	<i>tonneru</i>
turn	回	<i>kai</i>
TV	テレビ	<i>terebi</i>
TV guide	テレビガイド	<i>terebi gai-do</i>
tweet	ツイート/つぶやき	<i>tsuee-to/tsubuyaki</i>
tweezers	ピンセット	<i>pinsetto</i>
typhoon	台風	<i>tai-foo</i>

U

ugly	みにくい／美しくない	<i>minikui/utsu-kushiku-nai</i>
umbrella	傘	<i>kasa</i>
under	…の下に	<i>... no shta-ni</i>
underpants	パンツ	<i>pants</i>
understand	分かる／理解する	<i>wakaru/ri-kai suru</i>
underwear	下着	<i>shta-gi</i>
undress	服を脱ぐ	<i>fuku o nugu</i>
unemployed	失業	<i>shits-gyoh</i>
uneven (ground)	でこぼこの	<i>dekoboko no</i>
university	大学	<i>dai-gaku</i>
unleaded	無鉛／レギュラーガソリン	<i>mu-en/regyurah-gasorin</i>
up	上	<i>ue</i>
upload	アップロード	<i>up-roh-do</i>
urgent	非常／緊急	<i>hijoh/kinkyoo</i>
urgently	早急に	<i>sohkyoo-ni</i>
urine	小便／おしっこ	<i>shohben/oshikko</i>
used bookstore	古本屋	<i>furu-hon ya</i>
username	ユーザー名	<i>yoo-zah-may</i>
usually	たいてい	<i>tai-tay</i>

V

vacate	立ち退く	<i>tachi-noku</i>
vaccinate	予防接種	<i>yoboh sesshu</i>
vagina	膣	<i>chits</i>
valid	価値のある	<i>kachi no aru</i>
valley	谷	<i>tani</i>
valuable	高価な	<i>kohka na</i>
van	中型ヴァン／ミニバス	<i>choogata-van/minibas</i>
vanilla	バニラ	<i>banira</i>
vase	花瓶	<i>kabin</i>
veal	子牛の肉	<i>ko-ushi no niku</i>
vegetable soup	野菜スープ	<i>ya-sai soop</i>
vegetables	野菜	<i>ya-sai</i>
vegetarian	ベジタリアン／菜食家	<i>bejitarian/sai-shok-ka</i>
vein	静脈	<i>joh-myaku</i>
vending machine	自動販売機	<i>jidoh ham-bai-ki</i>
venereal disease	性病	<i>say-byoh</i>
via	経由	<i>kay-yoo</i>
video	動画	<i>doh-ga</i>

video camera	ビデオ・カメラ	<i>bideo-kamera</i>
video recorder	ビデオレコーダー	<i>bideo-rekohdah</i>
video tape	ビデオテープ	<i>bideo-tehpu</i>
view	眺め	<i>nagamay</i>
village	村	<i>mura</i>
virus	ウィルス	<i>ui-rusu</i>
visa	ビザ	<i>biza</i>
visit	訪問する	<i>hohmon suru</i>
visiting card	名刺	<i>may-shi</i>
visiting time	面会時間	<i>menkai jikan</i>
vitamin tablets	ビタミン剤	<i>bitamin-zai</i>
vitamins	ビタミン	<i>bitamin</i>
volcano	火山	<i>kazan</i>
volleyball	バレーボール	<i>baray-bohru</i>
vomit	吐く／戻す	<i>haku/modosu</i>
W		
wait	待つ	<i>mats</i>
waiter	ウェーター	<i>waytah</i>
waiting room	待合室	<i>machi-a-i-shits</i>
waitress	ウェイトレス	<i>waytresu</i>
wake up	起きる	<i>okiru</i>
Wales	ウェールズ	<i>wayruzu</i>
walk (noun)	散歩	<i>sampo</i>
walk (verb)	散歩する／歩く	<i>sampo suru/aruku</i>
wallet	財布	<i>saifu</i>
warm	温かい	<i>atataikai</i>
warn	注意する	<i>choo-i suru</i>
warning	注意	<i>choo-i</i>
wash	洗う	<i>ara-u</i>
washing	洗濯物	<i>sentaku-mono</i>
washing machine	洗濯機	<i>sentakki</i>
wasp	スズメバチ	<i>suzume-bachi</i>
watch	腕時計	<i>uday-do-kay</i>
water	水	<i>mizu</i>
water ski	水上スキーをする	<i>sweejoh skee o suru</i>
watermill	水車	<i>sweesha</i>
waterproof	防水	<i>bohswee</i>
wave-pool	人工波プール／波のプール	<i>jinkoh-ha pooru/nami no pooru</i>

way (direction)	方面	<i>hohmen</i>
way (method)	手段／方法	<i>shudan/hoh-hoh</i>
we	私達	<i>watash-tachi</i>
weak	弱い	<i>yowa-i</i>
weather	天気	<i>tenki</i>
weather forecast	天気予報	<i>tenki yo-hoh</i>
Web site	ウェブサイト	<i>webu-sait</i>
wedding	結婚式	<i>kekkon-shki</i>
Wednesday	水曜日	<i>swee-yoh-bi</i>
week	週	<i>shoo</i>
weekend	週末	<i>shoo-mats</i>
weekly ticket	一週間の定期券	<i>isshookan no tayki-ken</i>
welcome	いらっしゃい	<i>irassha-i</i>
well (good)	いい／良い	<i>ee/yoi</i>
well (water)	井戸	<i>ido</i>
west	西	<i>nishi</i>
wet	濡れた	<i>nureta</i>
wetsuit	ウェット・スーツ	<i>wetto-soots</i>
what	何	<i>nani</i>
wheel	車輪	<i>sharin</i>
wheelchair	車いす	<i>kuruma-isu</i>
when	いつ	<i>its</i>
where	どこ	<i>doko</i>
which	どちら	<i>dochira</i>
white	白い	<i>shiro-i</i>
who	誰	<i>daray</i>
why	なぜ	<i>nazay</i>
wide-angle lens	広角レンズ	<i>kohkaku renzu</i>
widow	未亡人	<i>mibohjin</i>
widower	男やもめ	<i>otoko-yamomay</i>
wife (others')	奥さま	<i>okusama</i>
wife (own)	妻	<i>tsuma</i>
wi-fi	無線LAN/wi-fi	<i>musen-ran/wai-fai</i>
wi-fi built-in digital camera	Wi-fi 搭載デジカメ	<i>wai-fai toh-sai deji-kame</i>
wind	風	<i>kazay</i>
windbreak	風よけ	<i>kazay-yokay</i>
windmill	風車	<i>foosha</i>
window	窓	<i>mado</i>
window (of ticket office)	窓口	<i>mado-guchi</i>

windshield wiper	ワイパー	<i>wai-pah</i>
wine	ワイン	<i>wa-in</i>
wine list	ワインリスト	<i>wa-in risuto</i>
wine shop	酒屋	<i>saka-ya</i>
winter	冬	<i>fuyu</i>
witness	証人	<i>shoh-nin</i>
woman	女	<i>onna</i>
wonderful (taste)	おいしい	<i>oy-shee</i>
wood	木	<i>ki</i>
wool (for knitting)	毛糸	<i>kay-to</i>
word	言葉	<i>kotoba</i>
work	仕事	<i>shi-goto</i>
worn	古くなった	<i>furuku-natta</i>
worried	心配な	<i>shimpai na</i>
wound	傷	<i>kizu</i>
wrap	包む	<i>tsutsumu</i>
wrist	手首	<i>tekubi</i>
write	書く	<i>kaku</i>
write down	書き留める／記録する	<i>kaki-tomeru/kiroku suru</i>
writing pad/paper	便箋	<i>binsen</i>
wrong	間違った	<i>machi-gatta</i>

Y

yacht	ヨット	<i>yotto</i>
year	年	<i>toshi/nen</i>
yellow	黄色い	<i>kee-roy</i>
yes	はい	<i>hai</i>
yes, please	はい、いただきます／お願い します	<i>hai, itadaki-mas/onegai shimas</i>
yesterday	昨日	<i>kinoh</i>
yoga	ヨガ	<i>yoga</i>
yogurt	ヨーグルト	<i>yohguruto</i>
you	あなた	<i>anata</i>
you too	あなたも	<i>anata mo</i>
youth hostel	ユースホステル	<i>yoos-hosteru</i>

Z

zip	ファスナー／ジッパー	<i>fasunah/jippah</i>
zoo	動物園	<i>doh-but-su-en</i>
zucchini	ズッキーニ	<i>zuk-keeni</i>

OceanofPDF.com

ABOUT TUTTLE

“Books to Span the East and West”

Our core mission at Tuttle Publishing is to create books which bring people together one page at a time. Tuttle was founded in 1832 in the small New England town of Rutland, Vermont (USA). Our fundamental values remain as strong today as they were then—to publish best-in-class books informing the English-speaking world about the countries and peoples of Asia. The world has become a smaller place today and Asia’s economic, cultural and political influence has expanded, yet the need for meaningful dialogue and information about this diverse region has never been greater. Since 1948, Tuttle has been a leader in publishing books on the cultures, arts, cuisines, languages and literatures of Asia. Our authors and photographers have won numerous awards and Tuttle has published thousands of books on subjects ranging from martial arts to paper crafts. We welcome you to explore the wealth of information available on Asia at www.tuttlepublishing.com.

OceanofPDF.com

Published by Tuttle Publishing, an imprint of Periplus Editions (HK) Ltd.

www.tuttlepublishing.com

Copyright © 2017 Periplus Editions (HK) Ltd.

All rights reserved. No part of this publication may be reproduced or utilized in any form or by any means, electronic or mechanical, including photocopying, recording, or by any information storage and retrieval system, without prior written permission from the publisher.

First Published in 1995 as Wat & Hoe Japans/@ Kosmos-Z&K Uitgevers in co-operation with Van Dale Lexicografie, Utrecht, The Netherlands

Library of Congress Control Number: 2012932262

ISBN 978-4-8053-1444-9; ISBN 978-1-4629-1919-2 (ebook)

Distributed by

North America, Latin America & Europe

Tuttle Publishing

364 Innovation Drive

North Clarendon, VT 05759-9436 U.S.A.

Tel: 1 (802) 773-8930; Fax: 1 (802) 773-6993

info@tuttlepublishing.com

www.tuttlepublishing.com

Japan

Tuttle Publishing

Yaekari Building, 3rd Floor, 5-4-12 Osaki

Shinagawa-ku, Tokyo 141 0032

Tel: (81) 3 5437-0171; Fax: (81) 3 5437-0755

sales@tuttle.co.jp

www.tuttle.co.jp

Asia Pacific

Berkeley Books Pte. Ltd.

61 Tai Seng Avenue #02-12,

Singapore 534167

Tel: (65) 6280-1330; Fax: (65) 6280-6290

inquiries@periplus.com.sg

www.periplus.com

First edition

19 18 17 16 5 4 3 2 1 1609MP

Printed in Singapore

TUTTLE PUBLISHING[®] is a registered trademark of Tuttle Publishing, a division of Periplus Editions (HK) Ltd.

OceanofPDF.com

“Did you like this book. Please post review.”

OceanofPDF.com